

FM/MW/LW MiniDisc Player

Operating Instructions _____ **GB**

Bedienungsanleitung _____ **DE**

Mode d'emploi _____ **FR**

Istruzioni per l'uso _____ **IT**

Gebruiksaanwijzing _____ **NL**

Wichtig!

Bitte nehmen Sie sich etwas Zeit, um den Geräte-Pass vollständig auszufüllen. Dieser befindet sich auf der hinteren Umschlagseite dieser Bedienungsanleitung.

Si dichiara che l'apparecchio è stato fabbricato in conformità all'art. 2, Comma 1 del D.M. 28.08.1995 n. 548.

For installation and connections, see the supplied installation/connections manual.

Zur Installation und zum Anschluss siehe die mitgelieferte Installations-/Anschlussanleitung.

En ce qui concerne l'installation et les connexions, consulter le manuel d'installation/raccordement fourni.

Per l'installazione e i collegamenti, fare riferimento al manuale di istruzioni per l'installazione e i collegamenti in dotazione.

Zie voor het monteren en aansluiten van het apparaat de bijgeleverde handleiding "Installatie en aansluitingen".



MDLP

MDX-CA790X

Welcome !

Thank you for purchasing this Sony MiniDisc Player. You can enjoy its various features even more with:

- Optional MD/CD units (both changers and players)*1.
- CD TEXT information (displayed when a CD TEXT disc*2 in optional CD units is played).
- **Optional controller accessories**
 - Card remote commander RM-X114
 - Rotary commander RM-X4S

*1 *This unit works with Sony products only.*

*2 *A CD TEXT disc is an audio CD that includes information such as the disc name, artist name, and track names. This information is recorded on the disc.*



This label is located on the bottom of the chassis.



This label is located on the drive unit's internal chassis.

Table of Contents

Location of controls	4
Precautions	5
Notes on MDs	6
About MD group function	6

Getting Started

Resetting the unit	7
Detaching the front panel	8
Setting the clock	9

MD Player

MD/CD Unit (optional)

Playing a disc	9
Display items	11
Playing tracks repeatedly — Repeat Play	11
Playing tracks in random order — Shuffle Play	12
Labelling a CD — Disc Memo*	12
Locating a disc by name — List-up*	13

* Functions available with optional MD/CD unit

Radio

Storing stations automatically — Best Tuning Memory (BTM)	14
Receiving the stored stations	14
Storing only the desired stations	15

RDS

Overview of RDS	15
Automatic retuning for best reception results — AF (Alternative Frequencies)	16
Receiving traffic announcements — TA (Traffic Announcement)/ TP (Traffic Programme)	17
Presetting RDS stations with AF and TA setting	17
Tuning in stations by programme type — PTY (Programme types)	18
Setting the clock automatically — CT (Clock Time)	19

Other Functions

Using the rotary commander	19
Adjusting the balance and fader	21
Quickly attenuating the sound	21
Changing the sound and display settings — Menu	21
Setting the equalizer (EQ3)	22
Setting the Dynamic Soundstage Organizer (DSO)	22

Additional Information

Maintenance	23
Removing the unit	23
Specifications	24
Troubleshooting	25
Error displays	27

Location of controls

Refer to the pages listed for details.

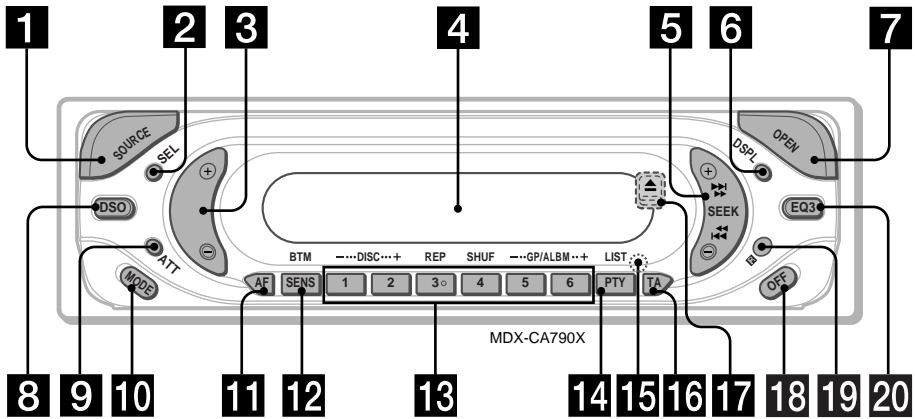

1 SOURCE (Power on/Radio/CD*1) button

Selecting the source

2 SEL (select) button

Selecting items.

3 Volume +/- button

4 Display window

5 SEEK +/- button

To skip tracks, fast-forward, reverse a track, tune in stations automatically, find a station manually.

6 DSPL (display mode change) button

9, 11, 13, 15

7 OPEN button 8, 9, 10

8 DSO button 22

9 ATT (attenuate) button 21

10 MODE button

Changing the operation

11 AF button 16, 17

12 SENS/BTM button 14, 15, 17

13 Number buttons

Radio:

Storing the desired station on each number button.

MD/CD*1:

①: DISC -*1 10

②: DISC +*1 10

③: REP 11

④: SHUF 12

⑤: GP*2/ALBM*3 - 10

⑥: GP*2/ALBM*3 + 10

14 PTY (programme type) /LIST*1 button

12, 13, 18

15 RESET button (located on the front side of the unit, behind the front panel) 7

16 TA button 17

17 ▲ (eject) button (located on the front side of the unit, behind the front panel) 10

18 OFF (Stop/Power off) button*4 8, 10

19 Receptor for the card remote commander

20 EQ3 button 22

*1 When an optional MD/CD unit is connected.

*2 Available only when an MD containing groups is inserted in this unit.

*3 Available only when an optional CD unit with the MP3 file control function is connected.

***4 Warning when installing in a car without an ACC (accessory) position on the ignition switch**

After turning off the ignition, be sure to press and hold **OFF** on the unit until the display disappears.

Otherwise, the display does not turn off and this causes battery drain.

**Card remote commander RM-X114
(optional)**

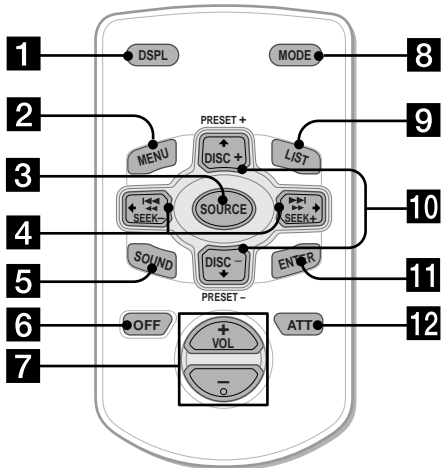

The corresponding buttons of the card remote commander control the same functions as those on this unit.

- 1** DSPL button
- 2** MENU button*
- 3** SOURCE button
- 4** SEEK (←/→) buttons
- 5** SOUND button
- 6** OFF button
- 7** VOL (+/-) buttons
- 8** MODE button
- 9** LIST button
- 10** DISC (↑/↓) buttons
- 11** ENTER button*
- 12** ATT button

* Not available for this unit

Note

If the display disappears by pressing (OFF), it cannot be operated with the card remote commander unless (SOURCE) on the unit is pressed, or a disc is inserted to activate the unit first.

Precautions

- If your car has been parked in direct sunlight, allow the unit to cool off before operating it.
- Power aerial will extend automatically while the unit is operating.
- While driving, do not use the CUSTOM FILE feature or any other functions which may divert your attention from the road.

If you have any questions or problems concerning your unit that are not covered in this manual, please consult your nearest Sony dealer.

Moisture condensation

On a rainy day or in a very damp area, moisture condensation may occur inside the lenses and display of the unit. Should this occur, the unit will not operate properly. In such a case, remove the disc and wait for about an hour until the moisture has evaporated.

To maintain high sound quality

Be careful not to splash juice or other soft drinks onto the unit or discs.

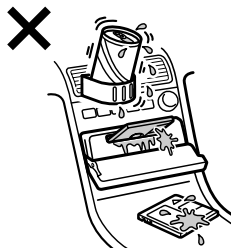

Notes on MDs

- Do not open the shutter of the cartridge to expose the MD. Close immediately if the shutter opens.
- Never touch the surface of the disc inside.
- Do not subject the discs to heat/high temperature. Avoid leaving them in parked cars or on dashboards/rear trays.

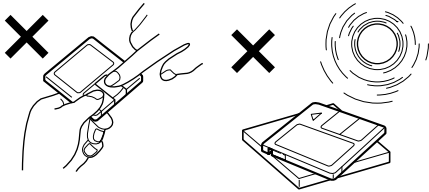

Notes on attaching labels

To avoid MDs becoming stuck in the unit;

- Attach the label in a suitable position.
- Remove old labels before putting new ones on.
- Replace labels that are peeling away.

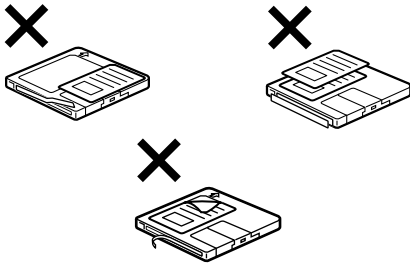

Cleaning

Wipe the surface of the cartridge from time to time with a soft, dry cloth.

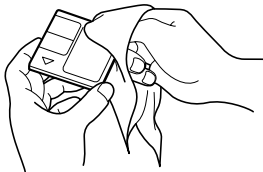

About MD group function

The group function is convenient to locate the desired tracks within a group from a large number of tracks, or tracks that have been recorded in MDLP (LP2/LP4) mode.

Notes on MD group settings

- This unit is MD playback only. For MD recording and group settings, refer to the operating instructions of your MD recorder.
- The same group name can be registered more than twice on the same MD.
- Maximum group number is 99, though the actual group number depends on your MD recorder.
- Depending on your MD recorder, MD group settings may not be available.

MD containing groups

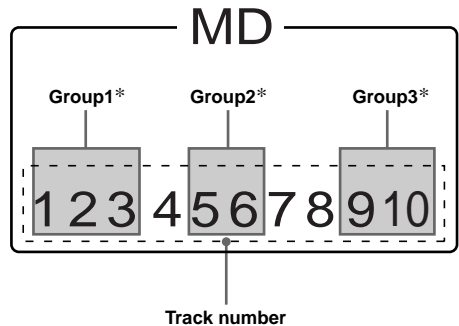

* Groups: set by your MD recorder.

When you insert the MD in this unit, playback starts automatically and follows track order.

GP (group) assumption on this unit

This unit assumes a track/tracks between groups as “GP,” so “GP” number is allotted to tracks not set in a group as well as each group set by your MD recorder. The indication of “GP” number lights up in the display window, when an MD containing groups is inserted in this unit and played.

MD containing groups and allotted “GP” numbers on this unit

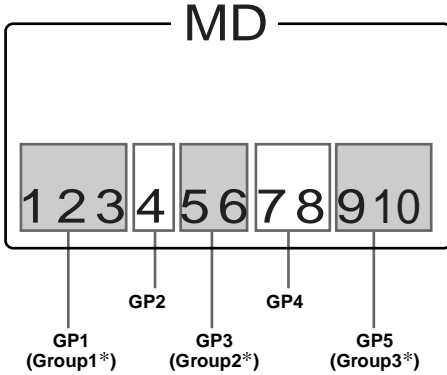

* Groups: set by your MD recorder.

For using MD group function, refer to “Playing a disc” (page 9), “Playing tracks repeatedly” (page 11), and “Playing tracks in random order” (page 12).

Note

MD group function is available only when an MD containing groups is inserted in this unit and played.

Getting Started

Resetting the unit

Before operating the unit for the first time, or after replacing the car battery or changing the connections, you must reset the unit. Remove the front panel and press the RESET button with a pointed object, such as a ballpoint pen.



Note

Pressing the RESET button will erase the clock setting and some stored contents.

Detaching the front panel

You can detach the front panel of this unit to protect the unit from being stolen.

Caution alarm

If you turn the ignition switch to the OFF position without removing the front panel, the caution alarm will beep for a few seconds. If you connect an optional amplifier and do not use the built-in amplifier, the beep sound will be deactivated.

1 Press **OFF**.*

MD/CD playback or radio reception stops (the key illumination and display remain on).

* If your car has no ACC position on the ignition switch, be sure to turn the unit off by pressing **OFF** until the display disappears to avoid car battery drain.

2 Press **OPEN**, then slide the front panel to the right, and gently pull out the left end of the front panel.

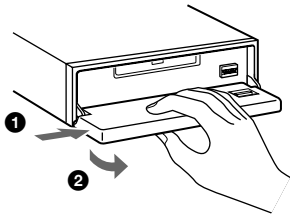

Notes

- If you detach the panel while the unit is still turned on, the power will turn off automatically to prevent the speakers from being damaged.
- Do not drop or put excessive pressure on the front panel and its display window.
- Do not subject the front panel to heat/high temperature or moisture. Avoid leaving it in a parked car or on a dashboard/rear tray.

Tip

When carrying the front panel with you, use the supplied front panel case.

Attaching the front panel

Place hole **A** of the front panel onto the spindle **B** on the unit, then lightly push the left side in. Press **SOURCE** on the unit (or insert an MD) to operate the unit.

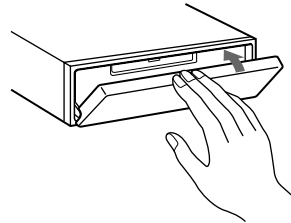
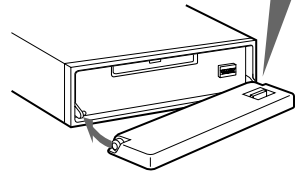
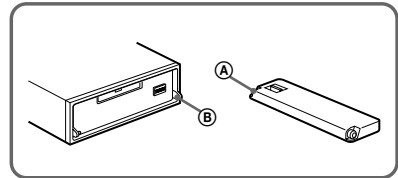

Note

Do not put anything on the inner surface of the front panel.

Setting the clock

The clock uses a 24-hour digital indication.

Example: To set the clock to 10:08

- 1 Press **(DSPL)** for 2 seconds.
The hour indication flashes.



- 1 Press the volume +/- button to set the hour.
- 2 Press **(SEL)**.
The minute indication flashes.
- 3 Press the volume +/- button to set the minute.

- 2 Press **(DSPL)**.



The clock starts. After the clock setting is completed, the display returns to normal play mode.

Tip

You can set the clock automatically with the RDS feature (page 19).

MD Player MD/CD Unit (optional)

In addition to playing an MD (MD having group settings) with this unit, you can also control external MD/CD (MP3 playable CD) units. If you connect optional MP3 playable CD units (eg., MP3 CD changer), you can play MP3 files; compressed audio files (tracks) with quality of sound.

Note

If you connect an optional CD (MP3 playable CD) unit with the CD TEXT function, the CD TEXT information will appear in the display when you play a CD TEXT disc.

Playing a disc

(With this unit)

- 1 Press **(OPEN)** and insert the disc (labelled side up).

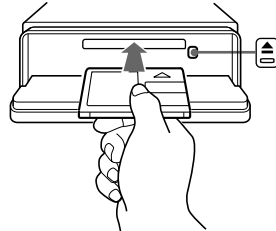

- 2 Close the front panel.
Playback starts automatically.

If a disc is already inserted, press **(SOURCE)** repeatedly until "MD" appears to start playback.

continue to next page →

To	Press
Stop playback	(OFF)
Eject the disc	(OPEN) then ▲
Skip tracks	(SEEK) (-/+)
– Automatic	(◀◀/▶▶)
– Music Sensor	[once for each track]
Fast-forward/ reverse	(SEEK) (-/+)
	(◀◀/▶▶)
– Manual Search	[hold to desired point]
Skip GP*	(5) (GP -) or (6) (GP +)
– GP selection	[once for each group] [hold to desired group]

* Available only when an MD containing groups is inserted in this unit and played.

Notes

- While the first/last track on the disc is playing, if (SEEK) (+) or (SEEK) (-) is pressed, playback skips to the last/first track of the disc.
- When the last track on the disc is over, playback restarts from the first track of the disc.

(With optional units)

1 Press (SOURCE) repeatedly to select “MD (MS*1)” or “CD.”

2 Press (MODE) repeatedly until the desired unit appears.
Playback starts.

To	Press
Skip discs	(1) (DISC-) or
– Disc selection	(2) (DISC+) [once for each disc] [hold to desired disc]
Skip albums*2	(5) (ALBM-) or
– Album selection	(6) (ALBM+) [once for each album] [hold to desired album]

*1 MS: MG Memory Stick System-up Player MGS-X1

*2 Available only when an MP3 file is played.

Albums are folders of a CD containing MP3 files.

Cautions when connecting MGS-X1 and MD unit(s)

This unit recognizes MGS-X1 as an MD unit.

- When you want to play MGS-X1, press (SOURCE) to select “MD.” If “MD” appears in the source display, press (MODE) to select “MS,” to start playback.
- When you want to play an MD unit, press (SOURCE) to select “MD.” If your desired MD unit appears in the source display, it starts to play. If “MS” or another MD unit appears in the source display, press (MODE) to select your desired MD unit, to start playback.

Notes when connecting MP3 playable CD unit(s)

- If a disc with no MP3 files (tracks) is inserted, “NO MUSIC” appears in the display and playback of the next disc starts.
- Before playing a track, this unit reads all track and album information on the disc. Depending on the track structure, it may take more than a minute before playback begins. During this time, “READ” is displayed. Please wait for play to start automatically when the reading is complete.

Note

With an optional unit connected, playback of the same source will continue on to the optional MD/CD unit.

Display items

When the disc/group/album/track changes, any prerecorded title*1 of the new disc/group/album/track is automatically displayed (if the Auto Scroll function is set to “ON,” names exceeding 8 characters will be scrolled (page 21)).

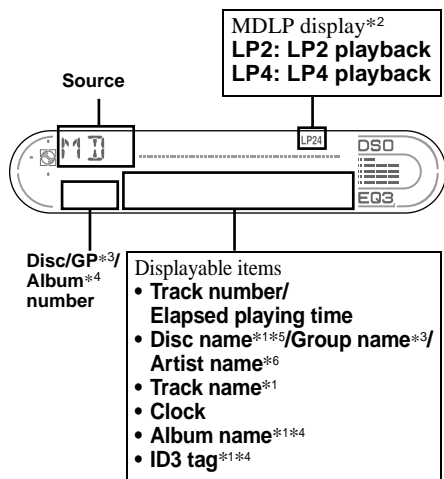

To	Press
Switch display item	(DSPL)

*1 When pressing (DSPL), “NO NAME”, indicates that there is no prerecorded name to display.

*2 Available only when an MDLP disc is played.

*3 Available only when an MD containing groups is inserted in this unit and played.

*4 Available only when an MP3 file is played.

*5 If the disc has been labelled by this unit using the CUSTOM FILE function, Disc Memo is displayed preferentially.

*6 Only for CD TEXT discs with the artist name.

Notes

- Some characters cannot be displayed. Characters and signs which cannot be displayed appear as “*.”
- For some CD TEXT discs or ID3 tags with very many characters, information may not scroll.
- This unit cannot display the artist name for each track of a CD TEXT disc or an album.

Tip

When A.SCRL (Auto Scroll) is set to OFF and the disc/group/album/track name is changed, the disc/group/album/track name or ID3 tag does not scroll.

Playing tracks repeatedly

— Repeat Play

You can select:

(With this unit)

- REP-TRACK — to repeat the current track.
- REP-GP*1 — to repeat tracks in the current group.

(With optional units)

- REP-TRACK — to repeat the current track.
- REP-ALBM*2 — to repeat the tracks in the current album.
- REP-DISC*3 — to repeat the tracks in the current disc.

*1 Available only when an MD containing groups is inserted in this unit and played.

*2 Available only when an MP3 file is played.

*3 Available only when one or more optional MD/CD units are connected.

During playback, press (3) (REP) repeatedly until the desired setting appears in the display.

Repeat Play starts.

To return to normal play mode, select “REP-OFF.”

Playing tracks in random order

— Shuffle Play

You can select:

(With this unit)

- SHUF-GP*1 — to play tracks in the current group in random order.
- SHUF-DISC — to play the tracks on the current disc in random order.

(With optional units)

- SHUF-ALBUM*2 — to play the MP3 files on an album in the current optional CD unit with the MP3 file control function in random order.
- SHUF-DISC — to play the tracks on the current disc in random order.
- SHUF-CHGR*3 — to play the tracks in the current optional MD (CD) unit in random order.
- SHUF-ALL*4 — to play all the tracks in all the connected MD (CD) units (including this unit) in random order.

*1 Available only when an MD containing groups is inserted in this unit and played.

*2 Available only when an MP3 file is played.

*3 Available only when one or more optional MD (CD) units are connected.

*4 Available only when one or more optional MD units, or two or more optional CD units are connected.

During playback, press **(4) (SHUF)** repeatedly until the desired setting appears in the display.

Shuffle Play starts.

To return to normal play mode, select "SHUF-OFF."

Note

"SHUF-ALL" will not shuffle tracks between MD units and CD units.

Labelling a CD

— Disc Memo (For a CD unit with the CUSTOM FILE function)

You can label each disc with a custom name (Disc Memo). You can enter up to 8 characters for a disc. If you label a CD, you can locate the disc by name (page 13).

1 Start playing the disc you want to label in a CD unit with the CUSTOM FILE function.

2 Press **(PTY) (LIST)** for 2 seconds.

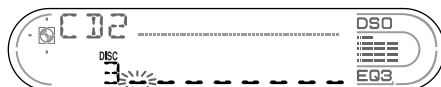

The unit will repeat the disc during the labelling procedure.

3 Enter the characters.

① Press the volume +/- button to select the desired character.

A ↔ B ↔ C ... ↔ 0 ↔ 1 ↔ 2 ...
↔ + ↔ - ↔ * ... ↔ _ *1 ↔ A

*1 (blank space)

② Press **(SEL)** after locating the desired character.

The next character flashes.

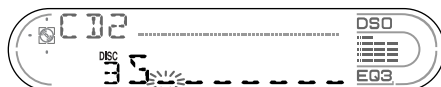

③ Repeat steps ① and ② to enter the entire name.

4 To return to normal play mode, press **(PTY) (LIST)** for 2 seconds.

Tips

- Simply overwrite or enter " _ " to correct or erase a name.
- You can label CDs on a unit without the CUSTOM FILE function if that unit is connected along with a CD unit that has the function. The Disc Memo will be stored in the memory of the CD unit with the CUSTOM FILE function.

Note

REP-TRACK/SHUF play is suspended until the Name Edit is complete.

Viewing the Disc Memo

As a display item, the Disc Memo always takes priority over any original CD TEXT information.

To	Press
View	(DSPL) during CD/CD TEXT disc playback

Tip

Other items can be displayed (page 11).

Erasing the Disc Memo

- 1 Press **(SOURCE)** repeatedly to select "CD."
- 2 Press **(MODE)** repeatedly to select the CD unit storing the Disc Memo.
- 3 Press **(PTY) (LIST)** for 2 seconds.
- 4 Press **(DSPL)** for 2 seconds.
The stored names will appear.
- 5 Press the volume +/- button repeatedly to select the disc name you want to erase.
- 6 Press **(SEL)** for 2 seconds.
The name is erased.
Repeat steps 5 and 6 if you want to erase other names.
- 7 Press **(PTY) (LIST)** for 2 seconds.
The unit returns to normal play mode.

Notes

- When the Disc Memo for a CD TEXT disc is erased, the original CD TEXT information is displayed.
- If you cannot find the Disc Memo you want to erase, try selecting a different CD unit in step 2.
- If you have already erased all of the Disc Memo, the unit returns to normal CD play mode in step 4.

Locating a disc by name

— List-up (For a CD unit with the CD TEXT/ CUSTOM FILE function, or an MD unit)

You can use this function for discs that have been assigned custom names*1 or for CD TEXT discs*2.

*1 Locating a disc by its custom name: when you assign a name for a CD (page 12) or an MD.

*2 Locating discs by the CD TEXT information: when you play a CD TEXT disc on a CD unit with the CD TEXT function.

- 1 Press **(PTY) (LIST)** momentarily.
The name assigned to the current disc appears in the display.



- 2 Press **(PTY) (LIST)** repeatedly until you find the desired disc.
- 3 Press **(SEEK) (+)** or **(SEEK) (-)** to play the disc.

Notes

- Once a disc name has been displayed for 5 seconds, the display goes back to its normal playback mode.
- The track names are not displayed during MD playback.
- If there are no discs in the magazine, "NO DISC" appears in the display.
- If a disc has not been assigned a custom file, "NO NAME" appears in the display.
- If the disc information has not been read by the unit, "NOT READ" appears in the display. To load the disc, first press the number button, then choose the disc that has not been loaded.
- The information appears only in upper cases. There are also some letters which cannot be displayed.

Radio

The unit can store up to 6 stations per band (FM1, FM2, FM3, MW, and LW).

Caution

When tuning in stations while driving, use Best Tuning Memory to prevent accidents.

Storing stations automatically

— Best Tuning Memory (BTM)

The unit selects the stations with the strongest signals within the selected band, and stores them in the order of their frequency.

- 1 Press **(SOURCE)** repeatedly to select the radio.
- 2 Press **(MODE)** repeatedly to select the band.
- 3 Press **(SENS) (BTM)** for 2 seconds. The unit stores stations in the order of their frequencies on the number buttons. A beep sounds when the setting is stored.

Notes

- If only a few stations can be received due to weak signals, some number buttons will retain their former settings.
- When a number is indicated in the display, the unit starts storing stations from the one currently displayed.

Receiving the stored stations

- 1 Press **(SOURCE)** repeatedly to select the radio.
- 2 Press **(MODE)** repeatedly to select the band.
- 3 Press the number button (**①** to **⑥**) on which the desired station is stored.

If preset tuning does not work
— Automatic tuning/Local Seek Mode

Automatic tuning:

Press **(SEEK) (+)** or **(SEEK) (-)** to search for the station.

Scanning stops when the unit receives a station. Repeat the operation until the desired station is received.

Local Seek Mode:

If the automatic tuning stops too frequently, press **(SENS) (BTM)** repeatedly until “LOCAL-ON” appears.

“LCL” indicator is displayed

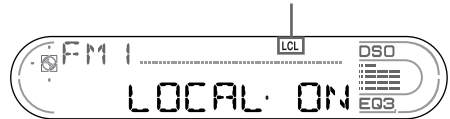

Only the stations with relatively strong signals will be tuned in.

To cancel the Local Seek Mode, press **(SENS)** repeatedly.

Tip

If you know the frequency of the station you want to listen to, press and hold **(SEEK) (+)** or **(SEEK) (-)** to locate the approximate frequency, then press **(SEEK) (+)** or **(SEEK) (-)** repeatedly to fine adjust to the desired frequency (manual tuning).

If FM stereo reception is poor

— Monaural Mode

During radio reception, press **(SENS)** (BTM) repeatedly until “MONO-ON” appears.

“MONO” indicator is displayed

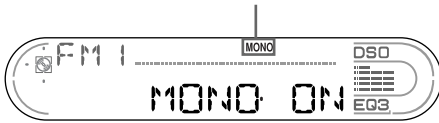

The sound improves, but becomes monaural (“ST” disappears).

To return to normal radio reception mode, select “MONO-OFF”.

Tip

If FM broadcasts are difficult to hear, set DSO to OFF (page 22).

Storing only the desired stations

You can manually preset the desired stations on any chosen number button.

- 1 Press **(SOURCE)** repeatedly to select the radio.
- 2 Press **(MODE)** repeatedly to select the band.
- 3 Press **(SEEK (+))** or **(SEEK (-))** to tune in the station that you want to store.
- 4 Press the desired number button (**(1)** to **(6)**) for 2 seconds until “MEM” appears.

The number button indication appears in the display.

Note

If you try to store another station on the same number button, the previously stored station will be erased.

RDS

Overview of RDS

FM stations with Radio Data System (RDS) service send inaudible digital information along with the regular radio programme signal. For example, one of the following will be displayed upon receiving a station with RDS capability.

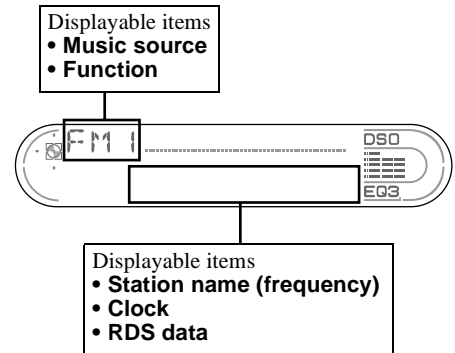

To	Press
----	-------

Switch Clock/ Station name	(DSPL)
-------------------------------	---------------

RDS services

RDS data offers you other conveniences, such as:

- **Automatic retuning** of a programme, helpful during long-distance drives. — AF → page 16
- Receiving **traffic announcements**, even when enjoying another programme/source. — TA → page 17
- Selecting stations by the **type of programme** — PTY → page 18
- Automatic **clock time** setting. — CT → page 19

Notes

- Depending on the country or region, not all of the RDS functions are available.
- RDS may not work properly if the signal strength is weak or if the station you are tuned to is not transmitting RDS data.

Automatic retuning for best reception results

— AF (Alternative Frequencies)

The AF function allows the radio to always tune into the area's strongest signal for the station you are listening to.

Frequencies change automatically.

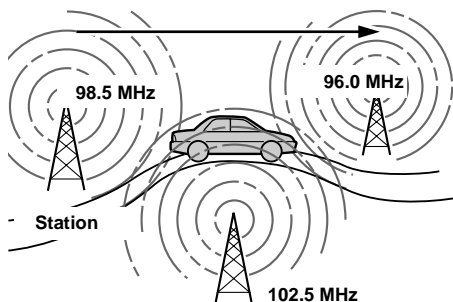

1 Select an FM station (page 14).

2 Press **(AF)** repeatedly until "AF-ON" appears.

The unit starts searching for an alternative frequency with a stronger signal in the same network.

If "NO AF" flashes, the currently tuned into station does not have an alternative frequency.

Notes

- If you want to change the on/off setting while playing an MD, press **(AF)**.
- When there is no alternative frequency in the area or when you do not need to search for one, turn the AF function off by selecting "AF-OFF."

For stations without alternative frequencies

Press **(SEEK +)** or **(SEEK -)** while the station name is flashing (within 8 seconds).

The unit starts searching for another frequency with the same PI (Programme Identification) data ("PI SEEK" appears).

If the unit cannot find the same PI, the unit returns to the previously selected frequency.

Staying with one regional programme

When AF function is on: this unit's factory-set setting restricts reception to a specific region, so you won't be switched to another regional station with a stronger frequency.

If you leave this regional programme's reception area or would like to take advantage of the whole AF function, press **(AF)** for 2 seconds until "REG-OFF" appears.

Note

This function does not work in the United Kingdom and in some other areas.

Local Link function (United Kingdom only)

This function enables you to select other local stations in the area, even if they are not stored on your number buttons.

1 Press the number button **(1 to 6)** that has a local station stored on it.

2 Within 5 seconds, press the number button of the local station again.

3 Repeat this procedure until the desired local station is received.

Receiving traffic announcements

— TA (Traffic Announcement)/TP (Traffic Programme)

By activating TA and TP, you can automatically tune in an FM station broadcasting traffic announcements. These settings function regardless of the current FM programme/source, MD/CD; the unit switches back to the original source when the bulletin is over.

Press (TA) repeatedly until “TA-ON” appears.

The unit starts searching for traffic information stations. “TP” indicates reception of such stations, and “TA” flashes during an actual traffic announcement. The unit will continue searching for stations available with TP if “NO TP” is indicated.

To cancel all traffic announcements, select “TA-OFF.”

To	Press
Cancel current announcement	(TA)

Tip

You can also cancel the current announcement by pressing (SOURCE) or (MODE).

Presetting the volume of traffic announcements

You can preset the volume level of the traffic announcements so you won't miss hearing them.

- 1 Press the volume +/- button to adjust the desired volume level.**
- 2 Press (TA) for 2 seconds.**
“TA” appears and the setting is stored.

Receiving emergency announcements

If either AF or TA is on, the unit will switch to emergency announcements, if one comes in while listening to an FM station, or MD/CD.

Presetting RDS stations with AF and TA setting

When you preset RDS stations, the unit stores each station's AF/TA setting (on/off) as well as its frequency. You can select a different setting (for AF, TA, or both) for individual preset stations, or the same setting for all preset stations. If you preset stations with “AF-ON” the unit automatically stores stations with the strongest radio signal.

Presetting the same setting for all preset stations

- 1 Select an FM band (page 14).**
- 2 Press (AF) and/or (TA) to select “AF-ON” and/or “TA-ON.”**
Note that selecting “AF-OFF” and “TA-OFF” applies to non-RDS stations as well as RDS stations.
- 3 Press (SENS) (BTM) until “BTM” flashes.**

Presetting different settings for each preset station

- 1 Select an FM band, and tune in the desired station (page 14).**
- 2 Press (AF) and/or (TA) to select “AF-ON” and/or “TA-ON.”**
- 3 Press the desired number button (1 to 6) until “MEM” appears.**
Repeat from step 1 to preset other stations.

Note

If you want to change the AF/TA setting while you are playing an MD, press (AF) or (TA).

Tuning in stations by programme type

— PTY (Programme types)

You can tune in a station by selecting the type of programme you would like to listen to.

Programme types	Display
News	NEWS
Current Affairs	AFFAIRS
Information	INFO
Sports	SPORT
Education	EDUCATE
Drama	DRAMA
Culture	CULTURE
Science	SCIENCE
Varied	VARIED
Popular Music	POP M
Rock Music	ROCK M
Easy Listening	EASY M
Light Classical	LIGHT M
Classical	CLASSICS
Other Music Type	OTHER M
Weather	WEATHER
Finance	FINANCE
Children's Programmes	CHILDREN
Social Affairs	SOCIAL A
Religion	RELIGION
Phone In	PHONE IN
Travel	TRAVEL
Leisure	LEISURE
Jazz Music	JAZZ
Country Music	COUNTRY
National Music	NATION M
Oldies Music	OLDIES
Folk Music	FOLK M
Documentary	DOCUMENT

Note

You cannot use this function in some countries where no PTY data is available.

1 Press **(PTY)** **(LIST)** during FM reception.



The current programme type name appears if the station is transmitting the PTY data. "-----" appears if the received station is not an RDS station, or if the RDS data is not received.

2 Press **(PTY)** **(LIST)** repeatedly until the desired programme type appears.

The programme types appear in the order shown in the table.

"NONE" appears if the programme type is not specified in the RDS data.

3 Press **(SEEK)** **(+)** or **(SEEK)** **(-)**.

The unit starts searching for a station broadcasting the selected programme type.

Setting the clock automatically

— CT (Clock Time)

The CT data from the RDS transmission sets the clock automatically.

Selecting “CT-ON”

During radio reception, press (SEL) and (2) simultaneously

The clock is set.



After one second, the display returns to normal radio reception mode.

To select “CT-OFF”, press (SEL) and (2) simultaneously again.

Notes

- The CT function may not work even though an RDS station is being received.
- There might be a difference between the time set by the CT function and the actual time.

Other Functions

You can also control the unit (and optional MD/CD units) with a rotary commander (optional).

Using the rotary commander

First, attach the appropriate label depending on how you want to mount the rotary commander. The rotary commander works by pressing buttons and/or rotating controls.

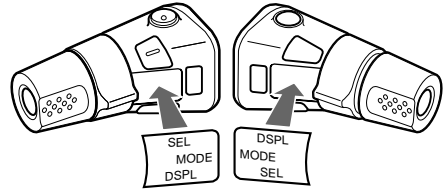

By pressing buttons

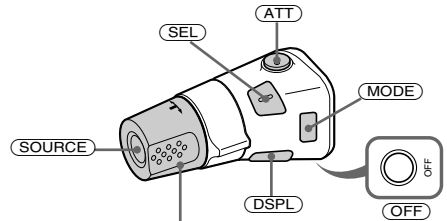

Rotate the VOL control to adjust the volume.

Press	To
(SOURCE)	Change source (radio/CD*1/MD)/Power on
(MODE)	Change operation (radio band/CD unit*1/MD unit*1)
(ATT)	Attenuate sound
(OFF)*2	Stop playback or radio reception/Power off
(SEL)	Adjust and select
(DSPL)	Change the display item

continue to next page →

By rotating the control

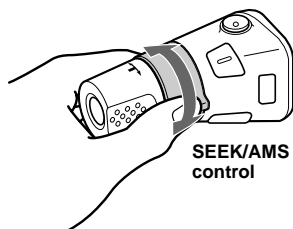

Rotate and release to:

- Skip tracks.
- Tune in stations automatically.

Rotate, hold, and release to:

- Fast-forward/reverse a track.
- Find a station manually.

By pushing in and rotating the control

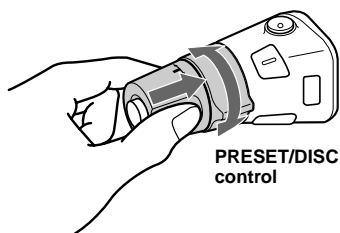

Push in and rotate the control to:

- Receive preset stations.
- Change discs during MD (CD) playback*1.

Push in, then rotate and hold for a moment to:

- Enter the GP*3 skip mode. Within 2 seconds, push in and rotate again for continuous skip.

During playback of a CD containing MP3 files*4

Push in and repeat rotating quickly to:

- Change discs one by one.

Push in, then rotate and hold for a moment to:

- Enter the album skip mode. Within 2 seconds, push in and rotate again for continuous skip.

*1 Only if the corresponding optional equipment is connected.

*2 If your car has no ACC (accessory) position on the ignition key switch, after turning off the ignition, be sure to press and hold (OFF) until the display disappears.

*3 Available only when an MD containing groups is inserted in this unit and played.

*4 Available only when optional CD unit with the MP3 file control function is connected.

Changing the operative direction

The operative direction of controls is factory-set as shown below.

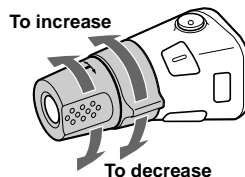

If you need to mount the rotary commander on the right hand side of the steering column, you can reverse the operative direction.

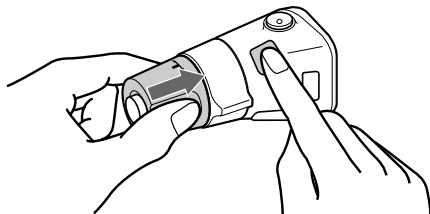

Press (SEL) for 2 seconds while pushing the VOL control.

Note

If you press (SEL) for 2 seconds while pushing the VOL control, "NORM" or "REV" appears in the display.

- "NORM" is to use the rotary commander at the factory-set position.
- "REV" is to use the rotary commander when it is mounted on the right side of the steering column.

Adjusting the balance and fader

You can adjust the balance and fader.

1 Press **(SEL)** repeatedly until “BAL” or “FAD” appears.

Each time you press **(SEL)**, the item changes as follows:

LOW* → **MID*** → **HI*** →

BAL (left-right) → **FAD (front-rear)**

* When EQ3 is activated (page 22).

2 Press the volume +/- button to adjust the selected item.

Note

Adjust within 3 seconds after selecting the item.

Quickly attenuating the sound

Press **(ATT)**.

After “ATT-ON” momentarily appears, the “ATT” appears in the display.

To restore the previous volume level, press

(ATT) again.

Tip

When the interface cable of a car telephone is connected to the ATT lead, the unit decreases the volume automatically when a telephone call comes in (Telephone ATT function).

Changing the sound and display settings

— Menu

The following items can be set:

SET (Set Up)

- CT (Clock Time) (page 19)
- A.SCRL (Auto Scroll)* (page 11).
- M.DSPL (Motion Display) — to select the Motion Display mode from “1,” “2,” and “OFF.”
 - Select “1” to show decoration patterns in the display and activate Demo display.
 - Select “2” to show decoration patterns in the display and deactivate Demo display.
 - Select “OFF” to deactivate the Motion Display.
- BEEP — to turn the beeps on or off.

Selecting the desired item

Press **(SEL)** and the desired preset number button simultaneously.

(SEL) + (2) : CT

(SEL) + (3) : A.SCRL*

(SEL) + (4) : M.DSPL

(SEL) + (6) : BEEP

* When no MD/CD is playing, this item will not appear.

After the mode setting completed, the display returns to normal play mode.

Note

The displayed item will differ depending on the source.

To cancel the item, press **(SEL)** and the preset number button simultaneously again.

Setting the equalizer (EQ3)

You can select an equalizer curve for 7 music types (XPLOD, VOCAL, CLUB, JAZZ, NEW AGE, ROCK, CUSTOM, and OFF (equalizer OFF)).

You can store a different equalizer setting for each source.

Selecting the equalizer curve

- 1 Press **(SOURCE)** to select a source (radio, CD, or MD).
- 2 Press **(EQ3)** repeatedly until the desired equalizer curve appears.
Each time you press **(EQ3)**, the item changes.



To cancel the equalizing effect, select "OFF."

Adjusting the equalizer curve

You can store and adjust the equalizer settings for different tone ranges.

- 1 Press **(SOURCE)** to select a source (radio, CD or MD).
- 2 Press **(EQ3)** repeatedly to select the desired equalizer curve.
- 3 Adjusting the equalizer curve.
 - 1 Press **(SEL)** repeatedly to select the desired tone range.
Each time you press **(SEL)**, the tone range changes.
LOW → MID → HI (→ BAL → FAD)
 - 2 Press the volume +/- button repeatedly to adjust to the desired volume level.
The volume level is adjustable by 1 dB steps from -10 dB to +10 dB.

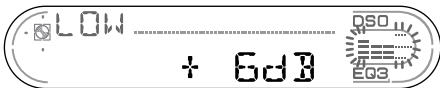

- 3 Repeat step 1 and 2 to adjust the equalizer curve.

To restore the factory-set equalizer curve, press **(SEL)** for 2 seconds.

After 3 seconds, the display returns to normal play mode.

Note

When EQ3 is set to "OFF," you cannot adjust the equalizer settings.

Setting the Dynamic Soundstage Organizer (DSO)

If your speakers are installed into the lower part of the doors, the sound will come from below and may not be clear.

The DSO (Dynamic Soundstage Organizer) function creates a more ambient sound as if there were speakers above the dashboard (virtual speakers).

You can store the DSO setting for each source.

DSO mode and image of virtual speakers

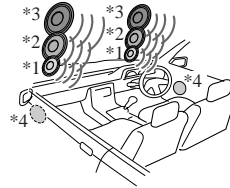

- *1 DSO-1
- *2 DSO-2
- *3 DSO-3
- *4 DSO-OFF

- 1 Press **(SOURCE)** to select a source (radio, CD, or MD).
- 2 Press **(DSO)** repeatedly until the desired DSO setting appears.
Each time you press **(DSO)**, the DSO setting changes.



To cancel the DSO function, select "OFF."

After 1 second, the display returns to normal play mode.

Notes

- Depending on the type of car interior or type of music, DSO may not have a desirable affect.
- If FM broadcasts are difficult to hear, set DSO to OFF.

Additional Information

Maintenance

Fuse replacement

When replacing the fuse, be sure to use one matching the amperage rating stated on the original fuse. If the fuse blows, check the power connection and replace the fuse. If the fuse blows again after replacement, there may be an internal malfunction. In such a case, consult your nearest Sony dealer.

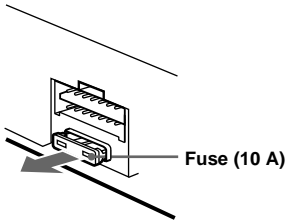

Warning

Never use a fuse with an amperage rating exceeding the one supplied with the unit as this could damage the unit.

Cleaning the connectors

The unit may not function properly if the connectors between the unit and the front panel are not clean. In order to prevent this, detach the front panel (page 8) and clean the connectors with a cotton swab dipped in alcohol. Do not apply too much force. Otherwise, the connectors may be damaged.

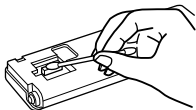
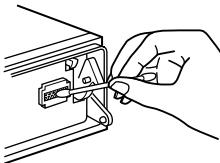

Notes

- For safety, turn off the ignition before cleaning the connectors, and remove the key from the ignition switch.
- Never touch the connectors directly with your fingers or with any metal device.

Removing the unit

1 Remove the protection collar.

- 1 Detach the front panel (page 8).
- 2 Engage the release keys together with the protection collar.

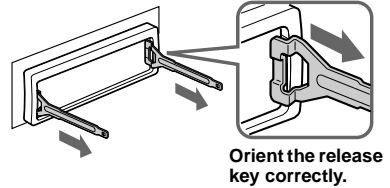

- 3 Pull out the release keys to remove the protection collar.

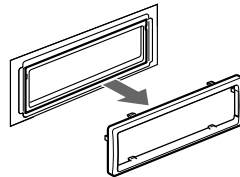

2 Remove the unit.

- 1 Insert both release keys together until they click.

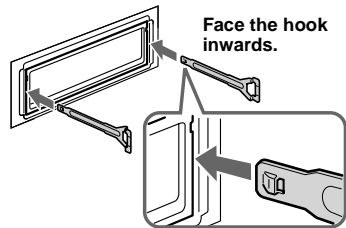

- 2 Pull the release keys to unseat the unit.

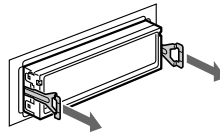

- 3 Slide the unit out of the mounting.

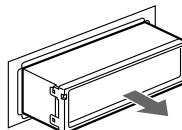

Specifications

MD Player section

Signal-to-noise ratio	90 dB
Frequency response	10 – 20,000 Hz
Wow and flutter	Below measurable limit

Tuner section

FM

Tuning range	87.5 – 108.0 MHz
Aerial terminal	External aerial connector
Intermediate frequency	10.7 MHz/450 kHz
Usable sensitivity	9 dBf
Selectivity	75 dB at 400 kHz
Signal-to-noise ratio	67 dB (stereo), 69 dB (mono)
Harmonic distortion at 1 kHz	0.5 % (stereo), 0.3 % (mono)
Separation	35 dB at 1 kHz
Frequency response	30 – 15,000 Hz

MW/LW

Tuning range	MW: 531 – 1,602 kHz LW: 153 – 279 kHz
Aerial terminal	External aerial connector
Intermediate frequency	10.7 MHz/450 kHz
Sensitivity	MW: 30 μ V LW: 40 μ V

Power amplifier section

Outputs	Speaker outputs (sure seal connectors)
Speaker impedance	4 – 8 ohms
Maximum power output	50 W \times 4 (at 4 ohms)

General

Outputs	Audio outputs (front) Audio outputs (rear) Power aerial relay control terminal Power amplifier control terminal
Inputs	Telephone ATT control terminal Remote controller input terminal BUS control input terminal BUS audio input terminal
Tone controls	Low \pm 10 dB at 60 Hz (XPLOD) Mid \pm 10 dB at 1 kHz (XPLOD) High \pm 10 dB at 10 kHz (XPLOD)
Power requirements	12 V DC car battery (negative earth)
Dimensions	Approx. 178 \times 50 \times 180 mm (w/h/d)
Mounting dimensions	Approx. 182 \times 53 \times 161 mm (w/h/d)
Mass	Approx. 1.2 kg
Supplied accessories	Parts for installation and connections Front panel case (1)
Optional accessories	Rotary commander RM-X4S Card remote commander RM-X114
Optional equipment	CD changer (6 discs) CDX-T70MX, CDX-T69 MD changer (6 discs) MDX-66XLP MG Memory Stick System-up Player MGS-X1 Source selector XA-C30 AUX-IN Selector XA-300

US and foreign patents licensed from Dolby Laboratories.

Note

This unit cannot be connected to a digital preamplifier or an equalizer which is Sony BUS system compatible.

Design and specifications are subject to change without notice.

Troubleshooting

The following checklist will help you remedy problems you may encounter with your unit. Before going through the checklist below, check the connection and operating procedures.

General

No sound.

- Press the volume + button to adjust the volume.
- Cancel the ATT function.
- Set the fader control to the centre position for a 2-speaker system.
- You may play an MDLP disc with an optional MD changer without the MDLP function (“LP: ...” may appear in the display).
→ Insert the MDLP disc in the unit to play.

The contents of the memory have been erased.

- The RESET button has been pressed.
→ Store again into the memory.
- The power cord or battery has been disconnected.
- The power connecting cord is not connected properly.

No beep sound.

- The beep sound is cancelled (page 21).
- An optional power amplifier is connected and you are not using the built-in amplifier.

The display disappears from/does not appear in the display window.

- The display disappears if you press and hold (OFF).
→ Press and hold (OFF) again until the display appears.
- Remove the front panel and clean the connectors. See “Cleaning the connectors” (page 23) for details.

Stored stations and correct time are erased.

The fuse has blown.

Makes noise when the ignition key is in the ON, ACC, or OFF position.

The leads are not matched correctly with the car’s accessory power connector.

No power is being supplied to the unit.

- Check the connection. If everything is in order, check the fuse.
- The car does not have an ACC position.
→ Press (SOURCE) (or insert a disc) to turn on the unit.

The power is continuously supplied to the unit.

The car does not have an ACC position.
→ After turning off the ignition, be sure to press and hold (OFF) on the unit until the display disappears.

The power aerial does not extend.

The power aerial does not have a relay box.

MD playback

A disc cannot be loaded.

- Another MD is already loaded.
- The MD has been forcibly inserted upside down or in the wrong way.

Playback does not begin.

Defective MD.

A disc is automatically ejected.

The ambient temperature exceeds 50°C.

MD group function does not work.

- The inserted MD in this unit does not contain any groups.
- The current playing track may not be in a group set by your MD recorder.
- You may play an MD containing groups inserted in an optional MD changer.
→ Insert the MD containing groups in this unit.

The operation buttons do not function.

MD will not be ejected.

Press the RESET button.

The sound skips from vibration.

- The unit is installed at an angle of more than 30°.
- The unit is not installed in a sturdy part of the car.

The sound skips.

Dirty or defective disc.

Cannot turn off the “-----” indication.

You may be in the name edit mode.

→ Press (PTY) (LIST) for 2 seconds.

continue to next page →

Radio reception

Preset tuning is not possible.

- Store the correct frequency in the memory.
- The broadcast signal is too weak.

The stations cannot be received.

The sound is hampered by noises.

- Connect a power aerial control lead (blue) or accessory power supply lead (red) to the power supply lead of a car's aerial booster. (Only when your car has built-in FM/MW/LW aerial in the rear/side glass.)
- Check the connection of the car aerial.
- The auto aerial will not go up.
 - Check the connection of the power aerial control lead.
- Check the frequency.
- When the DSO mode is on, the sound is sometimes hampered by noises.
 - Set the DSO mode to "OFF" (page 22).

Automatic tuning is not possible.

- The local seek mode is set to "ON."
 - Set the local seek mode to "OFF" (page 14).
- The broadcast signal is too weak.
 - Perform manual tuning.

The "ST" indication flashes.

- Tune in the frequency accurately.
- The broadcast signal is too weak.
 - Set the monaural reception mode to "ON" (page 15).

A programme broadcast in stereo is heard in monaural.

- The unit is in monaural reception mode.
- Cancel monaural reception mode (page 15).
-

RDS

The SEEK starts after a few seconds of listening.

The station is non-TP or has weak signal.

- Press (TA) repeatedly until "TA-OFF" appears.

No traffic announcements.

- Activate "TA."
- The station does not broadcast any traffic announcements despite being TP.
 - Tune in another station.

PTY displays "-----."

- The current station is not an RDS station.
 - RDS data has not been received.
-

Error displays

For this unit

Error displays

(For this unit and optional MD/CD changers)

The following indications will flash for about 5 seconds, and an alarm sound will be heard.

BLANK*1

No tracks have been recorded on an MD.*2
→ Play an MD with recorded tracks on it.

ERROR*1

- An inserted MD is dirty or inserted upside down.*2
→ Clean or insert the MD correctly.
- An inserted MD/CD cannot play because of some problem.*2
→ Insert another MD/CD.

FAILURE

The connection of speakers/amplifiers is incorrect.
→ See the installation guide manual of this model to check the connection.

HI TEMP

The ambient temperature is more than 50°C.
→ Wait until the temperature goes down below 50°C.

NO DISC

No disc is inserted in the MD/CD unit.
→ Insert discs in the MD/CD unit.

NO MAG

The disc magazine is not inserted in the MD/CD unit.
→ Insert the magazine in the MD/CD unit.

NO MUSIC

A CD which is not a music file is inserted in the MP3 playable CD unit.
→ Insert a music CD in the MP3 playable CD unit.

NOTREADY

The lid of the MD unit is open or the MDs are not inserted properly.
→ Close the lid or insert the MDs properly.

OFFSET

There may be an internal malfunction.
→ Check the connection. If the error indication remains on in the display, consult your nearest Sony dealer.

RESET

The MD/CD unit cannot be operated because of some problem.
→ Press the RESET button on the unit.

*1 When the MD/CD changer is connected to the unit, the disc number of the MD or CD appears in the display.

*2 The disc number of the disc causing the error appears in the display.

Willkommen!

Danke, dass Sie sich für diesen MiniDisc-Player von Sony entschieden haben. Sie haben folgende zusätzliche Möglichkeiten, um die vielfältigen Funktionen des Geräts noch besser nutzen zu können:

- Gesondert erhältliche MD/CD-Geräte (Wechsler und Player)*¹.
- CD TEXT-Informationen (werden bei der Wiedergabe einer CD mit CD TEXT*² in gesondert erhältlichen CD-Geräten angezeigt).

- **Gesondert erhältliches Bedienungszubehör**

Kartenfernbedienung RM-X114
Joystick RM-X4S

*¹ Dieses Gerät arbeitet nur zusammen mit Sony-Produkten.

*² Eine CD mit CD TEXT ist eine Audio-CD, die Informationen wie den Namen der CD, den Namen des Interpreten und die Namen der Titel enthält. Diese Daten sind auf der CD aufgezeichnet.

CLASS 1
LASER PRODUCT

Dieses Etikett befindet sich an der Unterseite des Gehäuses.

CAUTION—INVISIBLE LASER RADIATION WHEN OPEN
DO NOT STARE INTO BEAM OR
VIEW DIRECTLY WITH OPTICAL INSTRUMENTS

Dieses Etikett befindet sich am internen Chassis der Laufwerkseinheit.

Inhalt

Lage und Funktion der Teile und Bedienelemente	4
Sicherheitsmaßnahmen	5
Hinweise zu MDs	6
Die MD-Gruppierungsfunktion	6

Vorbereitungen

Zurücksetzen des Geräts	7
Abnehmen der Frontplatte	8
Einstellen der Uhr	9

MD-Player

MD/CD-Gerät (gesondert erhältlich)

Wiedergeben einer MD	9
Informationen im Display	11
Wiederholtes Wiedergeben von Titeln — Repeat Play	11
Wiedergeben von Titeln in willkürlicher Reihenfolge — Shuffle Play	12
Benennen einer CD — Disc Memo*	12
Ansteuern einer CD/MD anhand des Namens — List-up*	13

* Funktionen, wenn ein zusätzlich erhältliches MD/CD-Gerät angeschlossen ist

Radio

Automatisches Speichern von Radiosendern — BTM (Best Tuning Memory)	14
Einstellen gespeicherter Sender	14
Speichern bestimmter Radiosender	15

RDS

Übersicht über RDS	15
Automatisches Neueinstellen von Sendern für optimale Empfangsqualität — AF (Alternative Frequencies)	16
Empfangen von Verkehrsdurchsagen — TA (Traffic Announcement)/ TP (Traffic Programme)	17
Speichern von RDS-Sendern zusammen mit der AF- und TA-Einstellung	17
Einstellen von Sendern nach Programmtyp — PTY (Programme Types)	18
Automatisches Einstellen der Uhr — CT (Clock Time)	19

Weitere Funktionen

Der Joystick	19
Einstellen der Balance und des Faders	21
Schnelles Dämpfen des Tons	21
Wechseln der Klang- und Anzeigeeinstellungen — Menü	21
Einstellen des Equalizers (EQ3)	22
Einstellen der DSO-Funktion (Dynamic Soundstage Organizer)	23

Weitere Informationen

Wartung	23
Ausbauen des Geräts	24
Technische Daten	25
Störungsbehebung	26
Fehleranzeigen	28

Lage und Funktion der Teile und Bedienelemente

Näheres finden Sie auf den angegebenen Seiten.

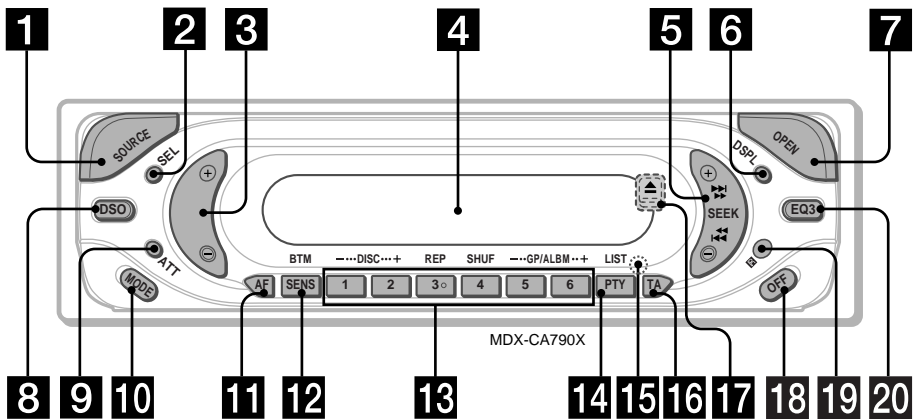

1 Taste SOURCE (Einschalten/Radio/CD)*1/MD)

Auswählen der Tonquelle.

2 Taste SEL (Auswählen)

Auswählen von Optionen.

3 Lautstärketaste +/-

4 Display

5 Taste SEEK +/-

Dient zum Überspringen von Titeln, zum Vorwärts-/Rückwärtssuchen in einem Titel, zum automatischen Einstellen von Sendern bzw. zum manuellen Einstellen von Sendern.

6 Taste DSPL (Ändern des Anzeigemodus) 9, 11, 13, 15

7 Taste OPEN 8, 9, 10

8 Taste DSO 23

9 Taste ATT (Dämpfen des Tons) 21

10 Taste MODE

Wechseln des Betriebsmodus.

11 Taste AF 16, 17

12 Taste SENS/BTM 14, 15, 17

13 Zahlentasten

Radio:

Speichern der gewünschten Sender auf den einzelnen Zahlentasten.

MD/CD*1:

①: DISC -*1 10

②: DISC +*1 10

③: REP 11

④: SHUF 12

⑤: GP*2/ALBM*3 - 10

⑥: GP*2/ALBM*3 + 10

14 Taste PTY (Programmtyp) /LIST*1 12, 13, 18

15 Taste RESET (befindet sich an der Vorderseite des Geräts hinter der Frontplatte) 7

16 Taste TA 17

17 Taste ▲ (Auswerfen) (befindet sich an der Vorderseite des Geräts hinter der Frontplatte) 10

18 Taste OFF (Stopp/Ausschalten)*4 8, 10

19 Empfänger für die Kartenfernbedienung

20 Taste EQ3 22

*1 Wenn ein gesondert erhältliches MD/CD-Gerät angeschlossen ist.

*2 Nur verfügbar, wenn eine MD mit Gruppen in dieses Gerät eingelegt ist.

*3 Nur verfügbar, wenn ein gesondert erhältliches CD-Gerät mit Steuerfunktion für MP3-Dateien angeschlossen ist.

*4 **Warnhinweis zur Installation des Geräts in einem Auto mit Zündschloss ohne Zubehörposition ACC oder I**
Nachdem Sie die Zündung ausgeschaltet haben, halten Sie am Gerät unbedingt (OFF) gedrückt, bis die Anzeige ausgeblendet wird. Andernfalls wird die Anzeige nicht ausgeschaltet und der Autobatterie wird Strom entzogen.

Kartenfernbedienung RM-X114 (gesondert erhältlich)

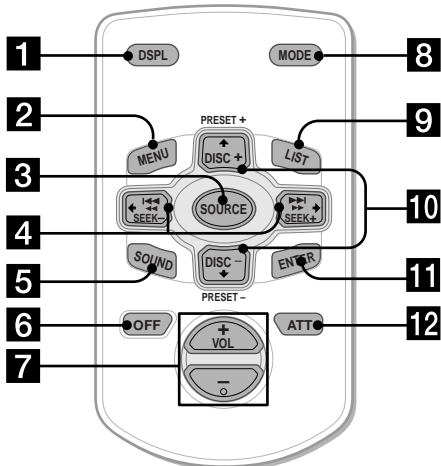

Die entsprechenden Tasten auf der Kartenfernbedienung haben dieselbe Funktion wie die Tasten an diesem Gerät.

- 1** Taste DSPL
- 2** Taste MENU*
- 3** Taste SOURCE
- 4** Tasten SEEK (←/→)
- 5** Taste SOUND
- 6** Taste OFF
- 7** Tasten VOL (+/-)
- 8** Taste MODE
- 9** Taste LIST
- 10** Tasten DISC (↑/↓)
- 11** Taste ENTER*
- 12** Taste ATT

* Funktion bei diesem Gerät nicht verfügbar

Hinweis

Wenn Sie die Anzeige ausblenden, indem Sie **OFF** drücken, können Sie das Gerät nicht mit der Kartenfernbedienung bedienen. Drücken Sie zunächst **SOURCE** am Gerät oder legen Sie eine MD ein, um das Gerät zu aktivieren.

Sicherheitsmaßnahmen

- Wenn das Fahrzeug längere Zeit in direktem Sonnenlicht geparkt war, lassen Sie das Gerät etwas abkühlen, bevor Sie es einschalten.
- Motorantennen werden automatisch ausgefahren, wenn das Gerät eingeschaltet wird.
- Verwenden Sie die CUSTOM FILE-Funktion nicht beim Fahren und führen Sie auch keine anderen Funktionen aus, die Sie vom Straßenverkehr ablenken könnten.

Sollten an Ihrem Gerät Probleme auftreten oder sollten Sie Fragen haben, auf die in dieser Anleitung nicht eingegangen wird, wenden Sie sich bitte an Ihren Sony-Händler.

Feuchtigkeitskondensation

Bei Regen oder bei sehr hoher Luftfeuchtigkeit kann sich auf den Linsen im Inneren des Geräts und im Display Feuchtigkeit niederschlagen. In diesem Fall funktioniert das Gerät nicht mehr richtig. Nehmen Sie die MD heraus und warten Sie etwa eine Stunde, bis die Feuchtigkeit verdunstet ist.

So bewahren Sie die hohe Tonqualität

Achten Sie darauf, keine Säfte oder anderen zuckerhaltigen Getränke auf das Gerät oder die MDs zu verschütten.



Hinweise zu MDs

- Öffnen Sie den Schutzschieber des MD-Gehäuses nicht. Andernfalls ist der Datenträger ungeschützt. Schließen Sie den Schutzschieber sofort, falls er sich einmal geöffnet hat.
- Berühren Sie auf keinen Fall die Oberfläche einer MD im Inneren des Gehäuses.
- Schützen Sie MDs vor Hitze bzw. hohen Temperaturen. Lassen Sie sie nicht in geparkten Autos, auf dem Armaturenbrett oder auf der Hutablage liegen.

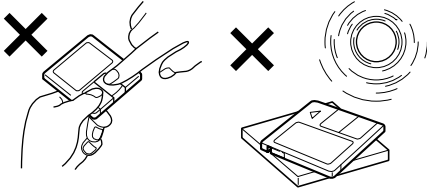

Hinweise zum Anbringen von Aufklebern

Beachten Sie bitte folgende Punkte, damit MDs nicht im Gerät steckenbleiben:

- Bringen Sie den Aufkleber an einer geeigneten Stelle an.
- Entfernen Sie alte Aufkleber, bevor Sie neue anbringen.
- Entfernen Sie Aufkleber, die sich ablösen.

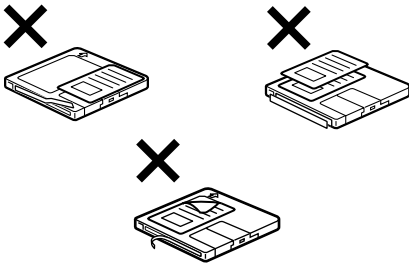

Reinigung

Reinigen Sie die Oberfläche der MD-Cartridge von Zeit zu Zeit mit einem weichen, trockenen Tuch.

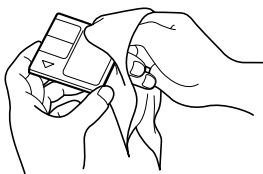

Die MD-Gruppierungsfunktion

Die Gruppierungsfunktion ist nützlich, wenn Sie bei einer großen Anzahl von Titeln oder bei Titeln, die im MDLP-Modus (LP2/LP4) aufgezeichnet wurden, bestimmte Titel schnell ansteuern möchten.

Hinweise zu MD-Gruppeneinstellungen

- Mit diesem Gerät können Sie MDs nur wiedergeben. Erläuterungen zur Aufnahme auf MDs sowie zu den Gruppeneinstellungen finden Sie in der Bedienungsanleitung zu Ihrem MD-Recorder.
- Auf einer MD kann ein Gruppenname mehrmals registriert sein.
- Maximal sind 99 Gruppen zulässig. Die tatsächliche Anzahl an Gruppen hängt jedoch von Ihrem MD-Recorder ab.
- Je nach verwendetem MD-Recorder stehen die MD-Gruppeneinstellungen möglicherweise nicht zur Verfügung.

MD mit Gruppen

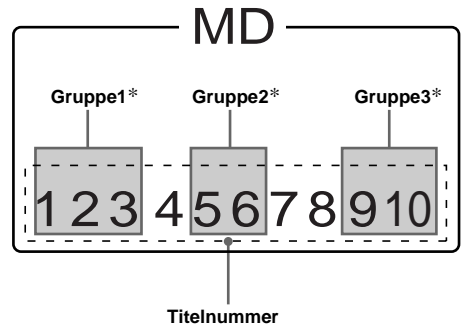

* Gruppen: vom MD-Recorder erstellt.

Wenn Sie eine MD in dieses Gerät einlegen, beginnt die Wiedergabe automatisch. Die Wiedergabe erfolgt in der Reihenfolge der Titel.

Zuweisung von GP-Nummern (Gruppe) im Gerät

Bei diesem Gerät werden die Titel zwischen Gruppen als Gruppe („GP“) behandelt. Titeln, die nicht zu einer Gruppe gehören, sowie jeder vom MD-Recorder erstellten Gruppe werden daher „GP“-Nummern zugewiesen. Die „GP“-Nummernanzeige leuchtet im Display auf, wenn eine MD mit Gruppen in das Gerät eingelegt und wiedergegeben wird.

MD mit Gruppen und in diesem Gerät zugewiesenen „GP“-Nummern

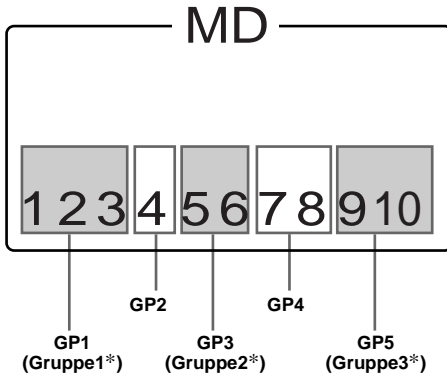

* Gruppen: vom MD-Recorder erstellt.

Näheres zur MD-Gruppierungsfunktion finden Sie unter „Wiedergeben einer MD“ (Seite 9), „Wiederholtes Wiedergeben von Titeln“ (Seite 11) und „Wiedergeben von Titeln in willkürlicher Reihenfolge“ (Seite 12).

Hinweis

Die MD-Gruppierungsfunktion steht nur zur Verfügung, wenn eine MD mit Gruppen in dieses Gerät eingelegt und wiedergegeben wird.

Vorbereitungen

Zurücksetzen des Geräts

Bevor Sie das Gerät zum ersten Mal benutzen oder wenn Sie die Autobatterie ausgetauscht haben oder die Verbindungen wechseln, müssen Sie das Gerät zurücksetzen.

Nehmen Sie die Frontplatte ab und drücken Sie die Taste RESET mit einem spitzen Gegenstand, wie z. B. einem Kugelschreiber.

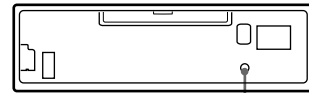

Taste RESET

Hinweis

Wenn Sie die Taste RESET drücken, werden die eingestellte Uhrzeit und einige weitere gespeicherte Einstellungen gelöscht.

Abnehmen der Frontplatte

Um einem Diebstahl des Geräts vorzubeugen, kann die Frontplatte abgenommen werden.

Warnton

Wenn Sie den Zündschlüssel in die Position OFF stellen, ohne die Frontplatte abzunehmen, ertönt einige Sekunden lang ein Warnton.

Wenn Sie einen gesondert erhältlichen Verstärker anschließen und den integrierten Verstärker nicht benutzen, wird der Signalton deaktiviert.

1 Drücken Sie **(OFF)** *.

Die MD/CD-Wiedergabe bzw. der Radioempfang wird beendet. Die Tastenbeleuchtung und das Display bleiben eingeschaltet.

* Wenn Ihr Fahrzeug nicht über ein Zündschloss mit Zubehörposition (ACC oder I) verfügt, halten Sie zum Ausschalten des Geräts unbedingt **(OFF)** gedrückt, bis die Anzeige ausgeblendet wird. Andernfalls wird der Autobatterie weiterhin Strom entzogen.

2 Drücken Sie **(OPEN)**, schieben Sie dann die Frontplatte nach rechts und ziehen Sie sie an der linken Seite vorsichtig heraus.

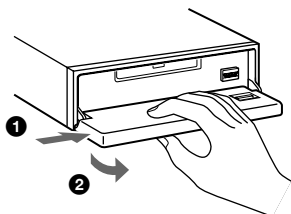

Anbringen der Frontplatte

Setzen Sie die Aussparung (A) an der Frontplatte am Stift (B) am Gerät an und drücken Sie dann die linke Seite behutsam hinein.

Drücken Sie **(SOURCE)** am Gerät bzw. legen Sie eine MD ein, um das Gerät einzuschalten.

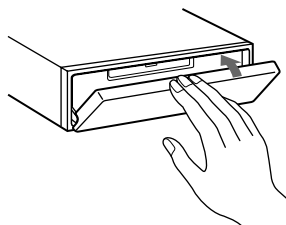
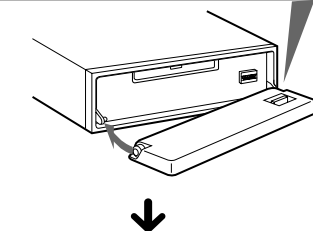
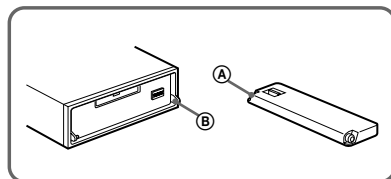

Hinweis

Legen Sie auf der Innenseite der Frontplatte nichts ab.

Hinweise

- Wenn Sie die Frontplatte bei eingeschaltetem Gerät abnehmen, schaltet sich das Gerät automatisch aus, um eine Beschädigung der Lautsprecher zu vermeiden.
- Lassen Sie die Frontplatte nicht fallen und drücken Sie nicht zu stark auf die Frontplatte und das Display.
- Schützen Sie die Frontplatte vor Hitze bzw. hohen Temperaturen und vor Feuchtigkeit. Lassen Sie sie nicht in geparkten Autos, auf dem Armaturenbrett oder auf der Hutablage liegen.

Tipp

Bewahren Sie die Frontplatte im mitgelieferten Behälter auf, wenn Sie sie bei sich tragen.

Einstellen der Uhr

Die Uhr zeigt die Uhrzeit im 24-Stunden-Format digital an.

Beispiel: Einstellen der Uhr auf 10:08

- 1 Drücken Sie 2 Sekunden lang **(DSPL)**. Die Stundenanzeige blinkt.



- 1 Stellen Sie mit der Lautstärketaste +/- die Stunden ein.
- 2 Drücken Sie **(SEL)**. Die Minutenanzeige blinkt.
- 3 Stellen Sie mit der Lautstärketaste +/- die Minuten ein.

- 2 Drücken Sie **(DSPL)**.



Die Uhr beginnt zu laufen. Wenn Sie die Uhrreinstellung vorgenommen haben, erscheint im Display wieder die Anzeige für den normalen Wiedergabemodus.

Tipp

Mithilfe der RDS-Funktion können Sie die Uhr auch automatisch einstellen lassen (Seite 19).

MD-Player MD/CD-Gerät (gesondert erhältlich)

Sie können mit diesem Gerät nicht nur MDs (MDs mit Gruppeneinstellungen) wiedergeben, sondern auch externe MD- und CD-Geräte (MP3-fähig) steuern. Wenn Sie ein gesondert erhältliches, MP3-fähiges CD-Gerät (z. B. einen MP3-CD-Wechsler) anschließen, können Sie MP3-Dateien, also komprimierte Audiodateien (Titel) mit guter Tonqualität, wiedergeben.

Hinweis

Wenn Sie ein gesondert erhältliches CD-Gerät (MP3-fähig) mit CD TEXT-Funktion anschließen, erscheinen bei der Wiedergabe einer CD mit CD TEXT die CD TEXT-Informationen im Display.

Wiedergeben einer MD

(Mit diesem Gerät)

- 1 Drücken Sie **(OPEN)** und legen Sie eine MD mit der beschrifteten Seite nach oben ein.

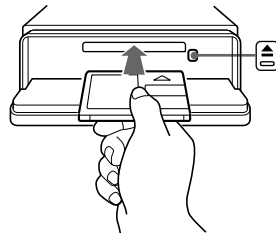

- 2 Schließen Sie die Frontplatte. Die Wiedergabe beginnt automatisch.

Wenn bereits eine MD eingelegt ist, drücken Sie zum Starten der Wiedergabe **(SOURCE)** so oft, bis „MD“ erscheint.

Fortsetzung auf der nächsten Seite →

Funktion	Drücken Sie
Stoppen der Wiedergabe	(OFF)
Auswerfen der MD	(OPEN) und dann ▲
Überspringen von Titeln	(SEEK) (-/+) (◀◀/▶▶)
- Automatischer Musiksensor	[pro Titel einmal]
Vorwärts-/ Rückwärtssuchen	(SEEK) (-/+) (◀◀/▶▶)
- Manuelle Suche	[bis zur gewünschten Stelle gedrückt halten]
Überspringen von Gruppen*	(5) (GP -) oder (6) (GP +)
- GP-Auswahl	[pro Gruppe einmal] [bis zur gewünschten Gruppe gedrückt halten]

* Nur verfügbar, wenn eine MD mit Gruppen in dieses Gerät eingelegt und wiedergegeben wird.

Hinweise

- Wenn der erste oder letzte Titel auf einer MD wiedergegeben wird und Sie (SEEK) (+) oder (SEEK) (-) drücken, beginnt die Wiedergabe des letzten bzw. ersten Titels auf der MD.
- Wenn der letzte Titel auf der MD abgespielt wurde, startet die Wiedergabe wieder mit dem ersten Titel der MD.

(Mit gesondert erhältlichen Geräten)

1 Drücken Sie mehrmals (SOURCE), um „MD (MS*)“ oder „CD“ auszuwählen.

2 Drücken Sie (MODE) so oft, bis das gewünschte Gerät angezeigt wird. Die Wiedergabe beginnt.

Funktion	Drücken Sie
Überspringen von CDs/MDs	(1) (DISC-) oder (2) (DISC+)
- CD/MD-Auswahl	[pro CD/MD einmal drücken] [bis zur gewünschten CD/MD gedrückt halten]
Überspringen von Alben*2	(5) (ALBM-) oder (6) (ALBM+)
- Albumauswahl	[pro Album einmal] [bis zum gewünschten Album gedrückt halten]

*1 MS: MG Memory Stick System-up-Player MGS-X1

*2 Nur bei Wiedergabe einer MP3-Datei.

Alben sind Ordner auf einer CD mit MP3-Dateien.

Vorsicht beim Anschließen von MGS-X1 und MD-Geräten

Dieses Gerät erkennt den MGS-X1 als ein MD-Gerät.

- Wenn die Wiedergabe über den MGS-X1 erfolgen soll, wählen Sie mit (SOURCE) die Option „MD“ aus. Wenn „MD“ als Tonquelle angezeigt wird, wählen Sie mit (MODE) die Option „MS“ aus, um die Wiedergabe zu starten.
- Wenn die Wiedergabe über ein MD-Gerät erfolgen soll, wählen Sie mit (SOURCE) die Option „MD“ aus. Wenn das gewünschte MD-Gerät als Tonquelle angezeigt wird, beginnt die Wiedergabe. Wenn „MS“ oder ein anderes MD-Gerät als Tonquelle angezeigt wird, wählen Sie mit (MODE) das gewünschte MD-Gerät aus, um die Wiedergabe zu starten.

Hinweise zum Anschließen von MP3-fähigen CD-Geräten

- Wenn Sie eine CD einlegen, die keine MP3-Dateien (Titel) enthält, erscheint „NO MUSIC“ im Display und die Wiedergabe der nächsten CD beginnt.
- Bevor ein Titel wiedergegeben werden kann, muss dieses Gerät alle Titel- und Albuminformationen auf der CD einlesen. Je nach Titelstruktur kann es deshalb über eine Minute dauern, bis die Wiedergabe beginnt. Während dieser Zeit wird „READ“ angezeigt. Warten Sie bitte, bis die Wiedergabe automatisch beginnt. Dies ist der Fall, sobald das Einlesen abgeschlossen ist.

Hinweis

Wenn ein gesondert erhältliches Gerät angeschlossen ist, wird die Wiedergabe derselben Tonquelle auf dem gesondert erhältlichen MD/CD-Gerät fortgesetzt.

Informationen im Display

Wenn die CD/MD, die Gruppe, das Album bzw. der Titel wechselt, wird der gespeicherte Name*¹, falls vorhanden, der neuen CD/MD, der neuen Gruppe, des neuen Albums bzw. des neuen Titels automatisch angezeigt. Wenn die Funktion Auto Scroll auf „ON“ gesetzt ist, laufen Namen mit mehr als 8 Zeichen im Display durch und werden auf diese Weise ganz angezeigt (Seite 21).

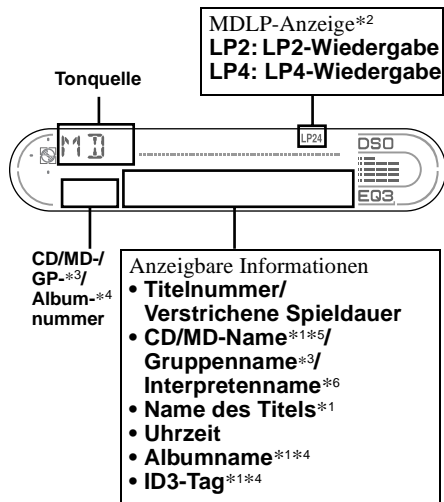

Funktion	Drücken Sie
Wechseln der angezeigten Informationen	DSPL

*¹ Wenn Sie **DSPL** drücken, wird mit „NO NAME“ angezeigt, dass kein gespeicherter Name zum Anzeigen vorhanden ist.

*² Nur bei Wiedergabe einer MDLP-MD.

*³ Nur verfügbar, wenn eine MD mit Gruppen in dieses Gerät eingelegt und wiedergegeben wird.

*⁴ Nur bei Wiedergabe einer MP3-Datei.

*⁵ Wenn die CD über dieses Gerät mit der CUSTOM FILE-Funktion benannt wurde, wird das Disc Memo angezeigt.

*⁶ Nur bei CDs, bei denen die CD TEXT-Informationen den Namen des Interpreten enthalten.

Hinweise

- Einige Zeichen können nicht angezeigt werden. Buchstaben und andere Zeichen, die nicht angezeigt werden können, erscheinen als „*“.
- Bei einigen CDs mit außergewöhnlich langem CD TEXT oder langen ID3-Tags laufen die Informationen unter Umständen nicht im Display durch und werden daher nicht ganz angezeigt.
- Mit diesem Gerät kann der Name des Interpreten nicht einzeln für jeden Titel einer CD mit CD TEXT oder eines Albums angezeigt werden.

Tipps

Wenn die Funktion A.SCRL (Auto Scroll) auf OFF gesetzt ist und die CD/MD, die Gruppe, das Album bzw. der Titel wechselt, läuft der Name der CD/MD, der Gruppe, des Albums oder Titels bzw. das ID3-Tag nicht im Display durch und wird daher nicht ganz angezeigt.

Wiederholtes Wiedergeben von Titeln

— Repeat Play

Sie haben folgende Möglichkeiten:

(Mit diesem Gerät)

- REP-TRACK — zum wiederholten Wiedergeben des aktuellen Titels.
- REP-GP*¹ — zum wiederholten Wiedergeben der Titel in der aktuellen Gruppe.

(Mit gesondert erhältlichen Geräten)

- REP-TRACK — zum wiederholten Wiedergeben des aktuellen Titels.
- REP-ALBM*² — zum wiederholten Wiedergeben der Titel im aktuellen Album.
- REP-DISC*³ — zum wiederholten Wiedergeben der Titel auf der aktuellen CD/MD.

*¹ Nur verfügbar, wenn eine MD mit Gruppen in dieses Gerät eingelegt und wiedergegeben wird.

*² Nur bei Wiedergabe einer MP3-Datei.

*³ Nur verfügbar, wenn mindestens ein gesondert erhältliches MD/CD-Gerät angeschlossen ist.

Drücken Sie während der Wiedergabe **DSPL (REP) so oft, bis die gewünschte Einstellung im Display erscheint.**

Repeat Play beginnt.

Wenn Sie wieder in den normalen Wiedergabemodus schalten möchten, wählen Sie „REP-OFF“.

Wiedergeben von Titeln in willkürlicher Reihenfolge

— Shuffle Play

Sie haben folgende Möglichkeiten:

(Mit diesem Gerät)

- SHUF-GP*¹ — zum Wiedergeben der Titel in der aktuellen Gruppe in willkürlicher Reihenfolge.
- SHUF-DISC — zum Wiedergeben der Titel auf der aktuellen MD in willkürlicher Reihenfolge.

(Mit gesondert erhältlichen Geräten)

- SHUF-ALBUM*² — zum Wiedergeben der MP3-Dateien in einem Album im aktuellen gesondert erhältlichen CD-Gerät mit Steuerfunktion für MP3-Dateien in willkürlicher Reihenfolge.
- SHUF-DISC — zum Wiedergeben der Titel auf der aktuellen CD/MD in willkürlicher Reihenfolge.
- SHUF-CHGR*³ — zum Wiedergeben der Titel im aktuellen gesondert erhältlichen MD/CD-Gerät in willkürlicher Reihenfolge.
- SHUF-ALL*⁴ — zum Wiedergeben aller Titel in allen angeschlossenen MD/CD-Geräten (einschließlich dieses Geräts) in willkürlicher Reihenfolge.

*¹ Nur verfügbar, wenn eine MD mit Gruppen in dieses Gerät eingelegt und wiedergegeben wird.

*² Nur bei Wiedergabe einer MP3-Datei.

*³ Nur verfügbar, wenn mindestens ein gesondert erhältliches MD/CD-Gerät angeschlossen ist.

*⁴ Nur verfügbar, wenn mindestens ein gesondert erhältliches MD-Gerät bzw. mindestens zwei gesondert erhältliche CD-Geräte angeschlossen sind.

Drücken Sie während der Wiedergabe

- ④ (SHUF) so oft, bis die gewünschte Einstellung im Display erscheint.

Shuffle Play beginnt.

Wenn Sie wieder in den normalen Wiedergabemodus schalten möchten, wählen Sie „SHUF-OFF“.

Hinweis

Mit „SHUF-ALL“ werden nicht Titel von MD-Geräten und CD-Geräten gemischt wiedergegeben.

Benennen einer CD

— Disc Memo (bei einem CD-Gerät mit CUSTOM FILE-Funktion)

Sie können für jede CD einen individuellen Namen speichern (Disc Memo). Sie können pro CD bis zu 8 Zeichen eingeben. Wenn Sie einen Namen für eine CD eingeben, können Sie die CD anhand des Namens ansteuern (Seite 13).

- 1 Starten Sie die Wiedergabe der CD, der Sie einen Namen geben möchten, in einem CD-Gerät mit CUSTOM FILE-Funktion.**

- 2 Drücken Sie 2 Sekunden lang (PTY) (LIST).**

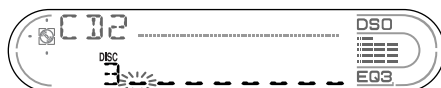

Während Sie die CD benennen, wird sie vom Gerät wiederholt wiedergegeben.

- 3 Geben Sie die Zeichen für den Namen ein.**

- ① Wählen Sie mit der Lautstärketaste +/- das erste Zeichen aus.

A ↔ B ↔ C ... ↔ 0 ↔ 1 ↔ 2 ...
↔ + ↔ - ↔ * ... ↔ _ *1 ↔ A

*1 (Leerzeichen)

- ② Drücken Sie (SEL), wenn das gewünschte Zeichen angezeigt wird. Das nächste Zeichen blinkt.

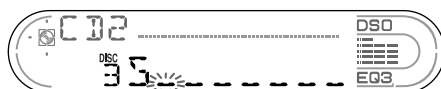

- ③ Wiederholen Sie Schritt ① und ②, bis Sie den ganzen Namen eingegeben haben.

- 4 Wenn Sie wieder in den normalen Wiedergabemodus schalten wollen, drücken Sie (PTY) (LIST) erneut 2 Sekunden lang.**

Tipps

- Sie können einen Namen korrigieren oder löschen, indem Sie ihn einfach überschreiben oder „_“ eingeben.
- Sie können CDs in einem Gerät ohne CUSTOM FILE-Funktion benennen, wenn dieses in Kombination mit einem CD-Gerät angeschlossen ist, das über diese Funktion verfügt. Das Disc Memo wird in diesem Fall in dem CD-Gerät mit CUSTOM FILE-Funktion gespeichert.

Hinweis

REP-TRACK/SHUF wird unterbrochen, bis das Eingeben des Namens abgeschlossen ist.

Anzeigen des Disc Memo

Beim Anzeigen von Informationen hat das Disc Memo immer Priorität vor einer ursprünglichen CD TEXT-Information.

Funktion	Drücken Sie
Anzeigen	(DSPL) während der Wiedergabe einer CD bzw. CD mit CD TEXT

Tip

Sie können weitere Informationen anzeigen lassen (Seite 11).

Löschen des Disc Memo

- 1 Drücken Sie mehrmals (SOURCE), um „CD“ auszuwählen.
- 2 Drücken Sie mehrmals (MODE), um das CD-Gerät auszuwählen, in dem das Disc Memo gespeichert ist.
- 3 Drücken Sie 2 Sekunden lang (PTY) (LIST).
- 4 Drücken Sie 2 Sekunden lang (DSPL). Die gespeicherten Namen werden angezeigt.
- 5 Drücken Sie mehrmals die Lautstärketaste +/- und wählen Sie den zu löschenden Namen aus.
- 6 Drücken Sie 2 Sekunden lang (SEL). Der Name wird gelöscht. Gehen Sie wie in Schritt 5 und 6 erläutert vor, wenn Sie weitere Namen löschen wollen.
- 7 Drücken Sie 2 Sekunden lang (PTY) (LIST). Das Gerät schaltet wieder in den normalen Wiedergabemodus.

Hinweise

- Wenn das Disc Memo einer CD mit CD TEXT gelöscht wird, werden wieder die ursprünglichen CD TEXT-Informationen angezeigt.
- Wenn Sie das zu löschende Disc Memo nicht finden können, wählen Sie in Schritt 2 ein anderes CD-Gerät aus und versuchen es damit.
- Wenn bereits das gesamte Disc Memo gelöscht wurde, wechselt das Gerät in Schritt 4 wieder in den normalen CD-Wiedergabemodus.

Ansteuern einer CD/MD anhand des Namens

— List-up (bei einem CD-Gerät mit CD TEXT-/CUSTOM FILE-Funktion oder einem MD-Gerät)

Sie können diese Funktion bei CDs/MDs benutzen, für die Sie einen Namen eingegeben haben*1, oder bei CDs mit CD TEXT*2.

- *1 Ansteuern einer CD/MD anhand des eingegebenen Namens: wenn ein Name für eine CD (Seite 12) bzw. eine MD gespeichert wurde.
- *2 Ansteuern von CDs anhand der CD TEXT-Informationen: wenn Sie eine CD mit CD TEXT auf einem CD-Gerät mit CD TEXT-Funktion wiedergeben.

- 1 Drücken Sie kurz (PTY) (LIST). Der Name der aktuellen CD/MD erscheint im Display.

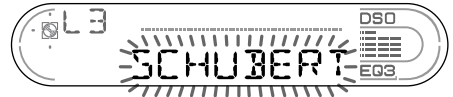

- 2 Drücken Sie (PTY) (LIST) so oft, bis die gewünschte CD/MD angezeigt wird.
- 3 Drücken Sie (SEEK (+)) oder (SEEK (-)), um die Wiedergabe der CD/MD zu starten.

Hinweise

- Der Name der CD/MD wird fünf Sekunden lang angezeigt und danach erscheint im Display wieder die Anzeige für den normalen Wiedergabemodus.
- Während der MD-Wiedergabe werden keine Titelnamen angezeigt.
- Wenn sich keine CDs/MDs im Magazin befinden, erscheint „NO DISC“ im Display.
- Wenn einer CD/MD kein Name zugewiesen wurde, erscheint „NO NAME“ im Display.
- Wenn die CD/MD-Informationen vom Gerät nicht eingelesen wurden, erscheint „NOT READ“ im Display. Damit die CD/MD eingelesen wird, drücken Sie die Zahlentaste und wählen Sie dann die entsprechende CD/MD aus.
- Die Informationen werden ausschließlich in Großbuchstaben angezeigt. Außerdem gibt es einige Buchstaben, die nicht angezeigt werden können.

Radio

Für jeden Frequenzbereich (FM1, FM2, FM3, MW und LW) können Sie bis zu 6 Sender speichern.

Achtung

Wenn Sie während der Fahrt Sender einstellen, sollten Sie die BTM-Funktion verwenden. Andernfalls besteht Unfallgefahr.

Automatisches Speichern von Radiosendern

— BTM (Best Tuning Memory)

Das Gerät wählt im ausgewählten Frequenzbereich die Sender mit den stärksten Signalen aus und speichert diese in der Reihenfolge ihrer Frequenzen.

- 1 Drücken Sie mehrmals **(SOURCE)**, um das Radio auszuwählen.
- 2 Drücken Sie mehrmals **(MODE)**, um den Frequenzbereich auszuwählen.
- 3 Drücken Sie 2 Sekunden lang **(SENS)** (BTM).

Das Gerät speichert die Sender in der Reihenfolge ihrer Frequenzen auf den Zahlentasten.

Ein Signalton ist zu hören und die Einstellung wird gespeichert.

Hinweise

- Wenn aufgrund schwacher Signale nur wenige Sender in guter Qualität zu empfangen sind, bleiben auf einigen Stationstasten die vorher gespeicherten Sender erhalten.
- Wird im Display eine Nummer angezeigt, beginnt das Gerät beim Speichern von Sendern mit der angezeigten Nummer.

Einstellen gespeicherter Sender

- 1 Drücken Sie mehrmals **(SOURCE)**, um das Radio auszuwählen.
- 2 Drücken Sie mehrmals **(MODE)**, um den Frequenzbereich auszuwählen.
- 3 Drücken Sie die Stationstaste (**1** bis **6**), auf der der gewünschte Sender gespeichert ist.

Wenn das Einstellen gespeicherter Sender nicht funktioniert

— Automatischer Sendersuchlauf/lokaler Sendersuchmodus

Automatischer Sendersuchlauf:

Drücken Sie **(SEEK (+))** oder **(SEEK (-))**, um den Sender zu suchen.

Der Suchlauf stoppt, wenn ein Sender empfangen wird. Wiederholen Sie diesen Vorgang, bis das Gerät den gewünschten Sender empfängt.

Lokaler Sendersuchmodus:

Wenn der automatische Sendersuchlauf zu oft stoppt, drücken Sie **(SENS) (BTM)** so oft, bis „LOCAL-ON“ erscheint.

Die Anzeige „LCL“ erscheint

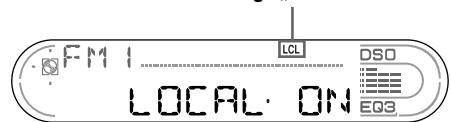

Jetzt werden nur noch die Sender mit den stärksten Signalen eingestellt.

Um den lokalen Suchmodus zu deaktivieren, drücken Sie **(SENS)** mehrmals.

Tipp

Wenn Sie die Frequenz des gewünschten Senders kennen, halten Sie **(SEEK (+))** oder **(SEEK (-))** gedrückt, bis die Frequenz annähernd erreicht ist, und drücken Sie **(SEEK (+))** oder **(SEEK (-))** dann so oft, bis die gewünschte Frequenz genau eingestellt ist (manuelle Sendersuche).

Bei schlechtem UKW-Stereoempfang

— Monauraler Modus

Drücken Sie während des Radioempfangs so oft **(SENS)** (BTM), bis „MONO-ON“ erscheint.

Die Anzeige „MONO“ erscheint.



Die Tonqualität wird dadurch besser, der Ton wird zugleich aber monaural (die Anzeige „ST“ wird ausgeblendet).

Wenn Sie wieder zum normalen Radioempfang schalten möchten, wählen Sie „MONO-OFF“.

Tipps

Wenn ein UKW-Sender schlecht zu hören ist, setzen Sie DSO auf OFF (Seite 23).

Speichern bestimmter Radiosender

Sie können die gewünschten Sender manuell unter einer beliebigen Stationstaste speichern.

- 1 Drücken Sie mehrmals **(SOURCE)**, um das Radio auszuwählen.
- 2 Drücken Sie mehrmals **(MODE)**, um den Frequenzbereich auszuwählen.
- 3 Drücken Sie **(SEEK)** (+) oder **(SEEK)** (-), um den Sender einzustellen, den Sie speichern wollen.
- 4 Drücken Sie 2 Sekunden lang die gewünschte Stationstaste (**1** bis **6**), bis „MEM“ erscheint.
Die Stationstastenanzeige erscheint im Display.

Hinweis

Wenn Sie auf der gleichen Stationstaste einen anderen Sender speichern, wird der zuvor gespeicherte Sender gelöscht.

RDS

Übersicht über RDS

UKW-Sender, die RDS (Radio Data System) unterstützen, strahlen zusammen mit den normalen Radioprogrammsignalen nicht hörbare, digitale Informationen aus. Beim Empfang eines RDS-Senders können beispielsweise folgende Informationen angezeigt werden.

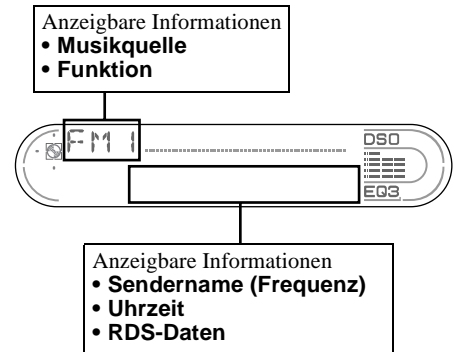

Funktion	Drücken Sie
----------	-------------

Umschalten zwischen Uhrzeit/ Sendername	(DSPL)
--	---------------

RDS-Funktionen

Mit RDS-Daten stehen Ihnen weitere nützliche Funktionen zur Verfügung, z. B.:

- **Automatisches Neueinstellen eines Senders**, was vor allem bei langen Fahrten über große Entfernungen hinweg hilfreich ist.
— AF → Seite 16
- Empfangen von **Verkehrsdurchsagen**, auch wenn Sie einen anderen Sender oder eine andere Tonquelle eingestellt haben.
— TA → Seite 17
- Auswählen eines Senders nach **Programmtyp**. — PTY → Seite 18
- Automatisches Einstellen der **Uhrzeit**. — CT → Seite 19

Hinweise

- Je nach Land oder Region stehen nicht alle RDS-Funktionen zur Verfügung.
- Die RDS-Funktion arbeitet möglicherweise nicht korrekt, wenn die Sendesignale zu schwach sind oder wenn der eingestellte Sender keine RDS-Daten ausstrahlt.

Automatisches Neueinstellen von Sendern für optimale Empfangsqualität

— AF (Alternative Frequencies)

Mit der AF-Funktion wird für den Sender, den Sie gerade hören, automatisch die Frequenz mit den stärksten Sendesignalen eingestellt.

Die Frequenzen werden also automatisch gewechselt.

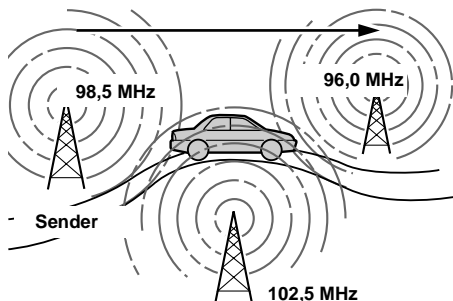

1 Wählen Sie einen UKW-Sender aus (Seite 14).

2 Drücken Sie (AF) so oft, bis „AF-ON“ angezeigt wird.

Das Gerät beginnt, im selben Netzwerk nach einer Alternativfrequenz mit stärkeren Signalen zu suchen.

Wenn „NO AF“ blinkt, gibt es für den gerade eingestellten Sender keine Alternativfrequenz.

Hinweise

- Wenn Sie die Funktion während der MD-Wiedergabe ein- (ON) bzw. ausschalten (OFF) wollen, drücken Sie (AF).
- Wenn im Sendebereich keine Alternativfrequenzen vorhanden sind oder Sie nicht nach einem Alternativsender zu suchen brauchen, schalten Sie die AF-Funktion aus, indem Sie „AF-OFF“ auswählen.

Bei Sendern ohne Alternativfrequenzen

Drücken Sie (SEEK) (+) oder (SEEK) (-), während der Sendername blinkt (innerhalb von 8 Sekunden).

Das Gerät beginnt dann mit der Suche nach einer Frequenz mit denselben PI-Daten (Programme Identification - Programmkennung). „PI SEEK“ wird angezeigt.

Wenn das Gerät keine Frequenz mit denselben PI-Daten finden kann, wechselt das Gerät wieder zur zuvor eingestellten Frequenz.

Unveränderter Empfang eines Regionalsenders

Wenn die AF-Funktion aktiviert ist: Der Empfang dieses Geräts wird werkseitig auf eine bestimmte Region beschränkt, so dass nicht zu einem anderen Regionalsender mit einer stärkeren Frequenz gewechselt wird.

Wenn Sie den Empfangsbereich eines Regionalprogramms verlassen oder lieber die gesamte AF-Funktion nutzen wollen, drücken Sie 2 Sekunden lang (AF), bis „REG-OFF“ erscheint.

Hinweis

Diese Funktion steht in Großbritannien und in einigen anderen Regionen nicht zur Verfügung.

Lokalsenderfunktion (nur Großbritannien)

Mithilfe dieser Funktion können Sie andere Lokalsender auswählen, auch wenn diese zuvor nicht unter einer Stationstaste gespeichert wurden.

1 Drücken Sie eine der Stationstasten (1 bis 6), auf der ein Lokalsender gespeichert ist.

2 Drücken Sie innerhalb von 5 Sekunden erneut die Stationstaste des Lokalsenders.

3 Wiederholen Sie diesen Vorgang, bis das Gerät den gewünschten Lokalsender empfängt.

Empfangen von Verkehrsdurchsagen

— TA (Traffic Announcement)/TP (Traffic Programme)

Wenn Sie die TA- (Verkehrsdurchsagen) und die TP-Funktion (Verkehrsfunk) aktivieren, können Sie automatisch einen UKW-Sender einstellen, der Verkehrsdurchsagen ausstrahlt. Dabei ist es unerheblich, welches UKW-Programm bzw. welche Tonquelle (MD/CD) Sie gerade hören. Das Gerät wechselt nach der Durchsage zurück zur vorherigen Tonquelle.

Drücken Sie **(TA) so oft, bis „TA-ON“ angezeigt wird.**

Das Gerät beginnt, nach Verkehrsfunksendern zu suchen.

„TP“ zeigt an, dass ein solcher Sender empfangen wird, und „TA“ blinkt während einer Verkehrsdurchsage. Das Gerät setzt die Suche nach Verkehrsfunksendern fort, wenn „NO TP“ angezeigt wird.

Wenn Sie alle Verkehrsdurchsagen ausschalten wollen, wählen Sie „TA-OFF“.

Funktion	Drücken Sie
Ausschalten der aktuellen Verkehrsdurchsage	(TA)

Tipp

Eine laufende Verkehrsdurchsage können Sie auch mit der Taste **(SOURCE)** oder **(MODE)** abbrechen.

Speichern der Lautstärke von Verkehrsdurchsagen

Sie können die Lautstärke für die Verkehrsdurchsagen voreinstellen, so dass Sie sie nicht überhören.

1 Stellen Sie mit der Lautstärketaste +/- den gewünschten Lautstärkepegel ein.

2 Drücken Sie 2 Sekunden lang **(TA).**
„TA“ erscheint und die Einstellung wird gespeichert.

Empfangen von Katastrophenwarnungen

Wenn die AF- oder die TA-Funktion aktiviert ist und während des Empfangs eines UKW-Senders oder der Wiedergabe einer MD/CD eine Katastrophenwarnung ausgestrahlt wird, wechselt das Gerät automatisch zur Katastrophenwarnung.

Speichern von RDS-Sendern zusammen mit der AF- und TA-Einstellung

Wenn Sie RDS-Sender speichern, speichert das Gerät zusammen mit der Frequenz auch die AF-/TA-Einstellung (ein/aus) für jeden Sender. Sie können für die einzelnen gespeicherten Sender unterschiedliche Einstellungen (AF, TA oder beides) oder für alle gespeicherten Sender dieselbe Einstellung wählen. Wenn Sie Sender mit „AF-ON“ speichern, werden automatisch die Sender mit den stärksten Radiosignalen gespeichert.

Speichern derselben Einstellung für alle gespeicherten Sender

1 Wählen Sie einen UKW-Frequenzbereich (Seite 14).

2 Wählen Sie mit **(AF) und/oder **(TA)** die Option „AF-ON“ und/oder „TA-ON“.**
Beachten Sie bitte, dass die Auswahl von „AF-OFF“ und „TA-OFF“ nicht nur für RDS-Sender, sondern auch für Nicht-RDS-Sender gilt.

3 Drücken Sie **(SENS) (BTM), bis „BTM“ blinkt.**

Speichern unterschiedlicher Einstellungen für die einzelnen gespeicherten Sender

1 Wählen Sie einen UKW-Frequenzbereich aus und stellen Sie den gewünschten Sender ein (Seite 14).

2 Wählen Sie mit **(AF) und/oder **(TA)** die Option „AF-ON“ und/oder „TA-ON“.**

3 Drücken Sie die gewünschte Stationstaste (1** bis **6**), bis „MEM“ erscheint.**

Weitere Sender können Sie wie in den Schritten oben erläutert speichern.

Hinweis

Wenn Sie die AF/TA-Funktion während der MD-Wiedergabe ein- (ON) bzw. ausschalten (OFF) wollen, drücken Sie **(AF)** oder **(TA)**.

Einstellen von Sendern nach Programmtyp

— PTY (Programme Types)

Sie können einen Sender einstellen, indem Sie den Programmtyp auswählen, den Sie hören möchten.

Programmtypen	Anzeige
Nachrichten	NEWS
Aktuelles Zeitgeschehen	AFFAIRS
Informationen	INFO
Sport	SPORT
Erziehung und Bildung	EDUCATE
Hörspiele	DRAMA
Kultur	CULTURE
Wissenschaft	SCIENCE
Verschiedenes	VARIED
Pop-Musik	POP M
Rock-Musik	ROCK M
Unterhaltungsmusik	EASY M
Leichte Klassik	LIGHT M
Klassik	CLASSICS
Sonstige Musik	OTHER M
Wetter	WEATHER
Finanzberichte	FINANCE
Kinderprogramme	CHILDREN
Magazinsendungen	SOCIAL A
Religion	RELIGION
Hörertelefon	PHONE IN
Reiseinformationen	TRAVEL
Freizeitprogramm	LEISURE
Jazz	JAZZ
Country-Musik	COUNTRY
Volksmusik	NATION M
Oldies	OLDIES
Folk-Musik	FOLK M
Dokumentarbeiträge	DOCUMENT

Hinweis

Sie können diese Funktion in Ländern, in denen keine PTY-Daten zur Verfügung stehen, nicht verwenden.

1 Drücken Sie während des UKW-Empfangs (PTY) (LIST).



Der Name des aktuellen Programmtyps erscheint, wenn der Sender PTY-Daten ausstrahlt.

„-----“ erscheint, wenn der eingestellte Sender kein RDS-Sender ist oder wenn keine RDS-Daten empfangen werden.

2 Drücken Sie (PTY) (LIST) so oft, bis der gewünschte Programmtyp angezeigt wird.

Die Programmtypen erscheinen in der Reihenfolge, die in der Tabelle angegeben ist. „NONE“ wird angezeigt, wenn der Programmtyp in den RDS-Daten nicht angegeben wird.

3 Drücken Sie (SEEK) (+) oder (SEEK) (-).

Das Gerät beginnt, nach einem Sender zu suchen, der den ausgewählten Programmtyp ausstrahlt.

Automatisches Einstellen der Uhr

— CT (Clock Time)

Mit den CT-Daten (Uhrzeitdaten), die von RDS-Sendern ausgestrahlt werden, lässt sich die Uhr automatisch einstellen.

Auswählen von „CT-ON“

Drücken Sie während des Radioempfangs gleichzeitig (SEL) und (2).

Die Uhr wird eingestellt.



Nach einer Sekunde erscheint im Display wieder die Anzeige für den normalen Radioempfang.

Wenn Sie „CT-OFF“ auswählen wollen, drücken Sie erneut gleichzeitig (SEL) und (2).

Hinweise

- Die CT-Funktion steht möglicherweise nicht zur Verfügung, auch wenn ein RDS-Sender empfangen wird.
- Die mit der CT-Funktion eingestellte Uhrzeit ist nicht immer korrekt.

Weitere Funktionen

Sie können das Gerät sowie gesondert erhältliche MD/CD-Geräte mit einem Joystick (**gesondert erhältlich**) steuern.

Der Joystick

Bringen Sie zunächst je nach der Montage des Joysticks den entsprechenden Aufkleber an. Der Joystick wird über Tasten und/oder Drehregler bedient.

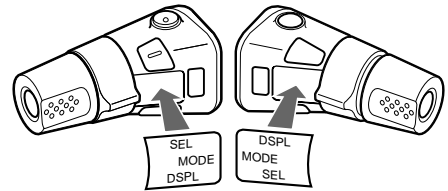

Drücken der Tasten

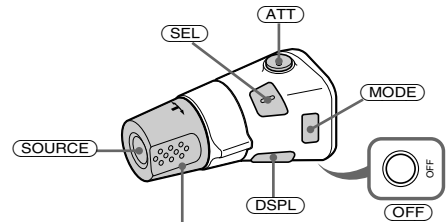

Stellen Sie durch Drehen des Reglers VOL die Lautstärke ein.

Drücken Sie	Funktion
(SOURCE)	Wechseln der Tonquelle (Radio/CD*1/MD)/ Einschalten
(MODE)	Wechseln des Modus (Radiofrequenzbereich/CD-Gerät*1/MD-Gerät*1)
(ATT)	Dämpfen des Tons
(OFF)*2	Stoppen der Wiedergabe bzw. des Radioempfangs/ Ausschalten
(SEL)	Einstellen und Auswählen
(DSPL)	Wechseln der angezeigten Informationen

Fortsetzung auf der nächsten Seite →

Drehen des Reglers

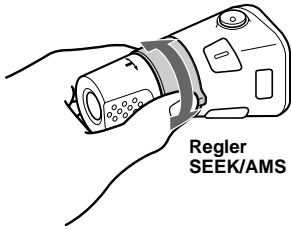

Wenn Sie den Regler drehen und loslassen, können Sie:

- Titel überspringen.
- Sender automatisch einstellen.

Wenn Sie den Regler drehen, halten und loslassen, können Sie:

- In einem Titel vorwärts-/rückwärtssuchen.
- Einen Sender manuell einstellen.

Drücken und Drehen des Reglers

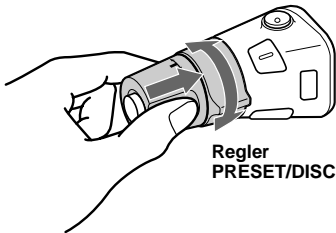

Wenn Sie den Regler gleichzeitig drücken und drehen, können Sie:

- Gespeicherte Sender einstellen.
- MDs/CDs während der MD/CD-Wiedergabe wechseln*1.

Wenn Sie den Regler drücken, drehen und kurz gedreht halten, können Sie:

- in den Modus zum Überspringen von Gruppen (GP*3) wechseln. Wenn Sie mehrere Gruppen überspringen möchten, drücken und drehen Sie den Regler innerhalb von 2 Sekunden erneut.

Während der Wiedergabe einer CD mit MP3-Dateien*4

Wenn Sie den Regler drücken und wiederholt rasch drehen, können Sie:

- CDs nacheinander wechseln.

Wenn Sie den Regler drücken, drehen und kurz gedreht halten, können Sie:

- in den Modus zum Überspringen von Alben wechseln. Wenn Sie mehrere Alben überspringen möchten, drücken und drehen Sie den Regler innerhalb von 2 Sekunden erneut.

- *1 Nur wenn die entsprechenden gesondert erhältlichen Geräte angeschlossen sind.
- *2 Wenn Ihr Fahrzeug nicht über ein Zündschloss mit Position ACC oder I verfügt, drücken Sie nach dem Ausschalten der Zündung unbedingt (OFF) so lange, bis die Anzeige ausgeblendet wird.
- *3 Nur verfügbar, wenn eine MD mit Gruppen in dieses Gerät eingelegt und wiedergegeben wird.
- *4 Nur verfügbar, wenn ein gesondert erhältliches CD-Gerät mit Steuerfunktion für MP3-Dateien angeschlossen ist.

Wechseln der Drehrichtung

Die Drehrichtung der Regler ist werkseitig wie in der folgenden Abbildung zu sehen eingestellt.

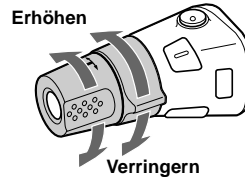

Wenn Sie den Joystick rechts von der Lenksäule anbringen, können Sie die Drehrichtung der Regler ändern.

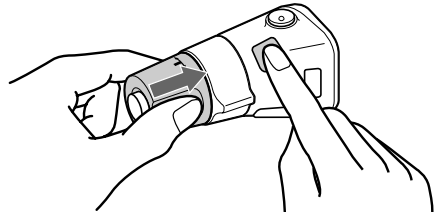

Halten Sie den Regler VOL gedrückt und drücken Sie (SEL) 2 Sekunden lang.

Hinweis

Wenn Sie den Regler VOL gedrückt halten und dann (SEL) 2 Sekunden lang drücken, erscheint „NORM“ oder „REV“ im Display.

- Wählen Sie „NORM“, wenn die werkseitig eingestellte Drehrichtung der Regler beibehalten werden soll.
- Wählen Sie „REV“, wenn Sie den Joystick auf der rechten Seite der Lenksäule anbringen.

Einstellen der Balance und des Faders

Sie können die Balance und den Fader einstellen.

1 Drücken Sie **(SEL)** so oft, bis „BAL“ oder „FAD“ angezeigt wird.

Mit jedem Tastendruck auf **(SEL)** wechselt die Anzeige folgendermaßen:

LOW* → **MID*** → **HI*** → **BAL (links-rechts)** → **FAD (vorne-hinten)**

* Wenn EQ3 eingeschaltet ist (Seite 22).

2 Stellen Sie mit der Lautstärketaste +/- die ausgewählte Option ein.

Hinweis

Nachdem Sie eine Klangoption ausgewählt haben, müssen Sie innerhalb von 3 Sekunden den Einstellvorgang beginnen.

Schnelles Dämpfen des Tons

Drücken Sie **(ATT)**.

„ATT-ON“ erscheint kurz im Display und danach wird „ATT“ angezeigt.

Wenn Sie wieder die vorherige Lautstärke einstellen wollen, drücken Sie erneut **(ATT)**.

Tipp

Wenn das Schnittstellenkabel eines Autotelefonats mit der ATT-Leitung verbunden ist und ein Telefonanruf eingeht, senkt das Gerät die Lautstärke automatisch (Stummschaltfunktion zum Telefonieren).

Wechseln der Klang- und Anzeigeeinstellungen

— Menü

Sie können folgende Optionen einstellen:

SET (Konfiguration)

- CT (Uhrzeit) (Seite 19)
- A.SCRL (Auto Scroll - Automatischer Bildlauf)* (Seite 11)
- M.DSPL (Motion Display - Bewege Anzeige)
 - Dient zum Auswählen des Modus für die bewegte Anzeige („1“, „2“ und „OFF“).
 - Wenn Sie „1“ wählen, werden im Display dekorative Muster angezeigt und die Demo-Anzeige aktiviert.
 - Wenn Sie „2“ wählen, werden im Display dekorative Muster angezeigt und die Demo-Anzeige deaktiviert.
 - Mit „OFF“ wird die bewegte Anzeige deaktiviert.
- BEEP — Dient zum Ein- oder Ausschalten des Signaltons.

Auswählen der gewünschten Option

Drücken Sie gleichzeitig **(SEL)** und die gewünschte Zahlentaste.

(SEL) + (2) : CT

(SEL) + (3) : A.SCRL*

(SEL) + (4) : M.DSPL

(SEL) + (6) : BEEP

* Wenn keine MD/CD wiedergegeben wird, erscheint diese Option nicht.

Wenn Sie die Einstellung vorgenommen haben, erscheint im Display wieder die Anzeige für den normalen Wiedergabemodus.

Hinweis

Je nach aktueller Tonquelle werden unterschiedliche Optionen angezeigt.

Drücken Sie erneut gleichzeitig **(SEL)** und die gewünschte Zahlentaste, um die Option zu deaktivieren.

Einstellen des Equalizers (EQ3)

Sie können für 7 Musiktypen (XPLOD, VOCAL, CLUB, JAZZ, NEW AGE, ROCK, CUSTOM) eine spezielle Equalizer-Kurve auswählen oder OFF (Equalizer AUS) einstellen. Sie können die Equalizer-Einstellung für jede Tonquelle getrennt speichern.

Auswählen einer Equalizer-Kurve

- 1 Wählen Sie mit (SOURCE) eine Tonquelle (Radio, CD oder MD) aus.
- 2 Drücken Sie (EQ3) so oft, bis die gewünschte Equalizer-Kurve angezeigt wird.

Mit jedem Tastendruck auf (EQ3) wechselt die Option.



Um den Equalizer-Effekt auszuschalten, wählen Sie „OFF“.

Einstellen der Equalizer-Kurve

Sie können die Equalizer-Einstellungen für verschiedene Frequenzbereiche auswählen und speichern.

- 1 Wählen Sie mit (SOURCE) eine Tonquelle (Radio, CD oder MD) aus.
- 2 Drücken Sie mehrmals (EQ3), um die gewünschte Equalizer-Kurve auszuwählen.
- 3 Stellen Sie die Equalizer-Kurve ein.

- 1 Drücken Sie mehrmals (SEL), um den gewünschten Frequenzbereich auszuwählen.

Mit jedem Tastendruck auf (SEL) wechselt der Frequenzbereich.
LOW → MID → HI (→ BAL → FAD)

- 2 Drücken Sie mehrmals die Lautstärketaste +/-, um den gewünschten Lautstärkepegel einzustellen.

Die Lautstärke lässt sich in Schritten von 1 dB auf einen Wert zwischen -10 dB und +10 dB einstellen.

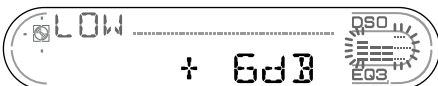

- 3 Gehen Sie wie in Schritt 1 und 2 vor, wenn Sie weitere Frequenzbereiche der Equalizer-Kurve einstellen wollen.

Wenn Sie die werkseitig eingestellte Equalizer-Kurve wiederherstellen wollen, drücken Sie 2 Sekunden lang (SEL). Nach 3 Sekunden erscheint im Display wieder die Anzeige für den normalen Wiedergabemodus.

Hinweis

Wenn EQ3 auf „OFF“ gesetzt ist, können Sie die Equalizer-Einstellungen nicht vornehmen.

Einstellen der DSO-Funktion (Dynamic Soundstage Organizer)

Wenn die Lautsprecher im unteren Teil der Türen installiert sind, kommt der Ton von unten und ist unter Umständen nicht von zufrieden stellender Qualität.

Die DSO-Funktion (Dynamic Soundstage Organizer) verbessert die Raumklangwirkung und erzeugt einen Klang, als befänden sich die Lautsprecher über dem Armaturenbrett (virtuelle Lautsprecher).

Sie können die DSO-Einstellung für jede Tonquelle getrennt speichern.

DSO-Modus und Darstellung der virtuellen Lautsprecher

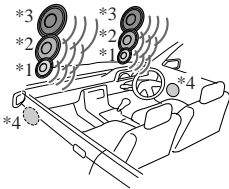

- *1 DSO-1
- *2 DSO-2
- *3 DSO-3
- *4 DSO-OFF

1 Wählen Sie mit (SOURCE) eine Tonquelle (Radio, CD oder MD) aus.

2 Drücken Sie (DSO) so oft, bis die gewünschte DSO-Einstellung angezeigt wird.

Mit jedem Tastendruck auf (DSO) wechselt die DSO-Einstellung.



Zum Deaktivieren der DSO-Funktion wählen Sie „OFF“. Nach 1 Sekunde erscheint im Display wieder die Anzeige für den normalen Wiedergabemodus.

Hinweise

- Je nach dem Innenraum des jeweiligen Fahrzeugs bzw. dem Musiktyp hat die DSO-Funktion möglicherweise nicht die gewünschte Wirkung.
- Wenn ein UKW-Sender schlecht zu hören ist, setzen Sie DSO auf OFF.

Weitere Informationen

Wartung

Austauschen der Sicherung

Wenn Sie eine Sicherung austauschen, achten Sie darauf, eine Ersatzsicherung mit dem gleichen Ampere-Wert wie die Originalsicherung zu verwenden. Dieser ist auf der Originalsicherung angegeben. Wenn die Sicherung durchbrennt, überprüfen Sie den Stromanschluss und tauschen die Sicherung aus. Brennt die neue Sicherung ebenfalls durch, kann eine interne Fehlfunktion vorliegen. Wenden Sie sich in einem solchen Fall an Ihren Sony-Händler.

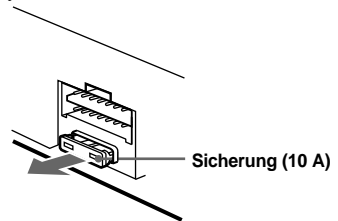

Achtung

Verwenden Sie unter keinen Umständen eine Sicherung mit einem höheren Ampere-Wert als dem der Sicherung, die ursprünglich mit dem Gerät geliefert wurde. Andernfalls kann es zu Schäden am Gerät kommen.

Fortsetzung auf der nächsten Seite →

Reinigen der Anschlüsse

Das Gerät funktioniert möglicherweise nicht ordnungsgemäß, wenn die Anschlüsse zwischen dem Gerät und der Frontplatte verschmutzt sind. Um dies zu vermeiden, nehmen Sie die Frontplatte ab (Seite 8) und reinigen Sie die Anschlüsse mit einem mit Alkohol angefeuchteten Wattestäbchen. Drücken Sie dabei nicht zu fest auf die Anschlüsse. Andernfalls können sie beschädigt werden.

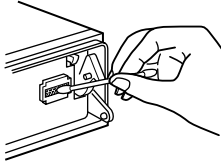

Hauptgerät

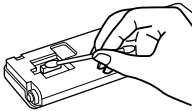

Rückseite der Frontplatte

Hinweise

- Schalten Sie aus Sicherheitsgründen vor dem Reinigen der Anschlüsse die Zündung aus und ziehen Sie den Schlüssel aus dem Zündschloss.
- Berühren Sie die Anschlüsse unter keinen Umständen direkt mit den Händen oder einem Metallgegenstand.

Ausbauen des Geräts

1 Entfernen Sie die Schutzumrandung.

- ➊ Nehmen Sie die Frontplatte ab (Seite 8).
- ➋ Setzen Sie beide Löseschlüssel an der Schutzumrandung an.

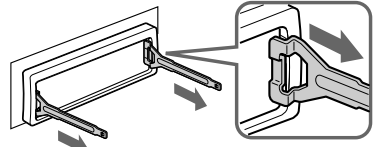

Richten Sie die Löseschlüssel richtig aus.

- ➌ Ziehen Sie die Schutzumrandung mithilfe der Löseschlüssel heraus.

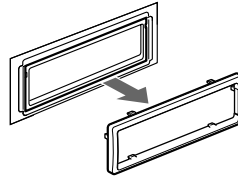

2 Nehmen Sie das Gerät heraus.

- ➍ Setzen Sie beide Löseschlüssel ein, so dass sie mit einem Klicken einrasten.

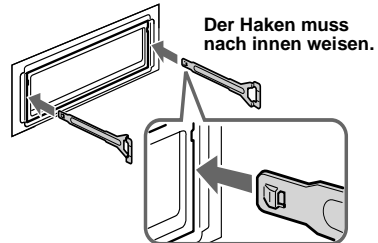

- ➎ Ziehen Sie an den Löseschlüsseln, um das Gerät zu lösen.

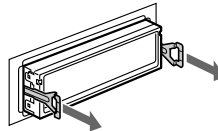

- ➏ Ziehen Sie das Gerät aus der Halterung.

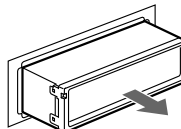

Technische Daten

MD-Player

Signal-Rauschabstand	90 dB
Frequenzgang	10 – 20.000 Hz
Gleichlaufschwankungen	Unterhalb der Messgrenze

Tuner

FM (UKW)

Empfangsbereich	87,5 – 108,0 MHz
Antennenanschluss	Anschluss für Außenantenne
Zwischenfrequenz	10,7 MHz/450 kHz
Nutzbare Empfindlichkeit	9 dBf
Trennschärfe	75 dB bei 400 kHz
Signal-Rauschabstand	67 dB (stereo), 69 dB (mono)
Harmonische Verzerrung bei 1 kHz	0,5 % (stereo), 0,3 % (mono)
Kanaltrennung	35 dB bei 1 kHz
Frequenzgang	30 – 15.000 Hz

MW/LW

Empfangsbereich	MW: 531 – 1.602 kHz LW: 153 – 279 kHz
Antennenanschluss	Anschluss für Außenantenne
Zwischenfrequenz	10,7 MHz/450 kHz
Empfindlichkeit	MW: 30 µV LW: 40 µV

Endverstärker

Ausgänge	Lautsprecherausgänge (versiegelte Anschlüsse)
Lautsprecherimpedanz	4 – 8 Ohm
Maximale Ausgangsleistung	50 W × 4 (an 4 Ohm)

Allgemeines

Ausgänge	Audioausgänge (vorne) Audioausgänge (hinten) Motorantennen- Steueranschluss Steueranschluss für Endverstärker Steueranschluss für Stummschaltung beim Telefonieren Fernbedienungseingang BUS-Steureingang BUS-Audioeingang
Eingänge	Bässe ±10 dB bei 60 Hz (XPLOD) Mitten ±10 dB bei 1 kHz (XPLOD) Höhen ±10 dB bei 10 kHz (XPLOD)
Klangregler	12 V Gleichstrom, Autobatterie (negative Erdung)
Betriebsspannung	ca. 178 × 50 × 180 mm (B/H/T)
Abmessungen	ca. 182 × 53 × 161 mm (B/H/T)
Einbaumaß	ca. 1,2 kg
Gewicht	Montageteile und Anschlusszubehör
Mitgeliefertes Zubehör	Behälter für Frontplatte (1) Joystick RM-X4S Kartenfernbedienung RM-X114
Sonderzubehör	CD-Wechsler (6 CDs) CDX-T70MX, CDX-T69 MD-Wechsler (6 MDs) MDX-66XLP MG Memory Stick System- up-Player MGS-X1 Signalquellenwähler XA-C30 AUX IN-Quellenumschalter XA-300
Zusätzliche Geräte	

U.S. und Auslandspatente in Lizenz von Dolby Laboratories.

Hinweis

Dieses Gerät kann nicht an einen digitalen Vorverstärker oder an einen Equalizer, der mit dem Sony-BUS-System kompatibel ist, angeschlossen werden.

Änderungen, die dem technischen Fortschritt dienen, bleiben vorbehalten.

Störungsbehebung

Anhand der folgenden Checkliste können Sie die meisten Probleme, die möglicherweise an Ihrem Gerät auftreten, selbst beheben.

Bevor Sie die folgende Checkliste durchgehen, überprüfen Sie bitte zunächst, ob Sie das Gerät richtig angeschlossen und bedient haben.

Allgemeines

Es ist kein Ton zu hören.

- Stellen Sie mit der Lautstärketaste + die Lautstärke ein.
- Schalten Sie die ATT-Funktion aus.
- Stellen Sie den Fader-Regler bei einem Zweilautsprechersystem in die mittlere Position.
- Sie versuchen unter Umständen, eine MDLP-MD mit einem gesondert erhältlichen MD-Wechsler ohne MDLP-Funktion wiederzugeben. Im Display erscheint möglicherweise „LP: ...“.
→ Legen Sie die MDLP-MD für die Wiedergabe in dieses Gerät ein.

Der Speicherinhalt wurde gelöscht.

- Die Taste RESET wurde gedrückt.
→ Speichern Sie die Einstellungen erneut.
- Das Netzkabel wurde gelöst oder die Verbindung zur Batterie besteht nicht mehr.
- Das Stromversorgungskabel ist nicht richtig angeschlossen.

Kein Signalton ertönt.

- Der Signalton ist deaktiviert (Seite 21).
- Ein gesondert erhältlicher Endverstärker ist angeschlossen und Sie verwenden nicht den integrierten Verstärker.

Die Anzeige wird ausgeblendet bzw. erscheint nicht im Display.

- Die Anzeige wird ausgeblendet, wenn Sie **(OFF)** gedrückt halten.
→ Halten Sie **(OFF)** erneut gedrückt, bis die Anzeige eingeblendet wird.
- Nehmen Sie die Frontplatte ab und reinigen Sie die Anschlüsse. Einzelheiten dazu finden Sie unter „Reinigen der Anschlüsse“ (Seite 24).

Gespeicherte Sender und die korrekte Uhrzeit werden gelöscht.

Die Sicherung ist durchgebrannt.

Es kommt zu Störgeräuschen, wenn sich der Zündschlüssel in der Position EIN (ON), AUS (OFF) oder ACC bzw. I (Zubehörposition) befindet.

Die Leitungen sind nicht korrekt an den Hilfsstromanschluss im Auto angeschlossen.

Das Gerät wird nicht mit Strom versorgt.

- Überprüfen Sie die Kabelverbindungen. Wenn die Anschlüsse in Ordnung sind, überprüfen Sie die Sicherung.
- Das Auto hat keine Zubehörposition (ACC bzw. I).
→ Drücken Sie **(SOURCE)** bzw. legen Sie eine CD ein, um das Gerät einzuschalten.

Das Gerät wird permanent mit Strom versorgt.

- Das Auto hat keine Zubehörposition (ACC bzw. I).
→ Nachdem Sie die Zündung ausgeschaltet haben, halten Sie am Gerät unbedingt **(OFF)** gedrückt, bis die Anzeige ausgeblendet wird.

Die Motorantenne wird nicht ausgefahren.

Die Motorantenne hat kein Relaiskästchen.

MD-Wiedergabe

Es lässt sich keine MD einlegen.

- Es ist bereits eine andere MD eingelegt.
- Die MD wurde mit Gewalt falsch herum oder falsch eingelegt.

Die Wiedergabe startet nicht.

Die MD ist beschädigt bzw.

Die MD wird automatisch ausgeworfen.

Die Umgebungstemperatur ist höher als 50°C.

Die MD-Gruppierungsfunktion arbeitet nicht.

- Die in das Gerät eingelegte MD enthält keine Gruppen.
- Der Titel, der gerade wiedergegeben wird, ist möglicherweise in keiner vom MD-Recorder erstellten Gruppe enthalten.
- Sie versuchen unter Umständen, eine MD mit Gruppen in einem gesondert erhältlichen MD-Wechsler wiederzugeben.
→ Legen Sie MDs mit Gruppen in dieses Gerät ein.

Die Funktionstasten funktionieren nicht.

Die MD lässt sich nicht auswerfen.

Drücken Sie die Taste RESET.

Aufgrund von Vibrationen kommt es zu Tonsprüngen.

- Das Gerät ist in einem Winkel von mehr als 30° installiert.
- Das Gerät wurde nicht an einem stabilen Teil des Fahrzeugs installiert.

Tonsprünge treten auf.

Die MD ist verschmutzt oder defekt.

Die Anzeige „-----“ lässt sich nicht ausschalten.

Sie befinden sich möglicherweise im Benennungsmodus.

- Drücken Sie 2 Sekunden lang **(PTY)** (**LIST**).

Radioempfang

Gespeicherte Sender lassen sich nicht einstellen.

- Speichern Sie den/die Sender unter der korrekten Frequenz ab.
- Das Sendesignal ist zu schwach.

Sender lassen sich nicht empfangen. Der Ton ist stark gestört.

- Schließen Sie eine Motorantennen-Steuerleitung (blau) oder eine Stromversorgungsleitung für Zubehörgeräte (rot) an die Stromversorgungsleitung für den Antennenverstärker eines Fahrzeugs an (nur, wenn das Fahrzeug mit einer in der Heck-/Seitenfensterscheibe integrierten UKW/MW/LW-Antenne ausgestattet ist).
- Prüfen Sie die Verbindung der Autoantenne.
- Die Autoantenne wird nicht ausgefahren.
→ Prüfen Sie die Verbindung der Motorantennen-Steuerleitung.
- Überprüfen Sie die Frequenz.
- Wenn der DSO-Modus aktiviert ist, ist der Ton manchmal gestört.
→ Setzen Sie DSO auf „OFF“ (Seite 23).

Der automatische Sendersuchlauf funktioniert nicht.

- Der lokale Sendersuchmodus ist auf „ON“ eingestellt.
→ Setzen Sie den lokalen Suchmodus auf „OFF“ (Seite 14).
- Das Sendesignal ist zu schwach.
→ Stellen Sie die Sender manuell ein.

Die Anzeige „ST“ blinkt.

- Stellen Sie die Frequenz genau ein.
- Das Sendesignal ist zu schwach.
→ Setzen Sie den Mono-Empfangsmodus auf „ON“ (Seite 15).

Eine Stereosendung ist nur monaural zu hören.

- Das Gerät ist in den monauralen Empfangsmodus geschaltet.
- Beenden Sie den monauralen Empfangsmodus (Seite 15).

RDS

Der Sendersuchlauf (SEEK) startet nach ein paar Sekunden Radioempfang.

- Der Sender ist kein Verkehrsfunksender oder die Sendesignale sind zu schwach.
- Drücken Sie (TA) so oft, bis „TA-OFF“ angezeigt wird.

Es sind keine Verkehrsdurchsagen zu hören.

- Aktivieren Sie „TA“.
- Der Sender sendet keine Verkehrsdurchsagen, obwohl es sich um einen Verkehrsfunksender handelt.
→ Stellen Sie einen anderen Sender ein.

Bei der PTY-Funktion wird „-----“ angezeigt.

- Der aktuelle Sender ist kein RDS-Sender.
- Es wurden keine RDS-Daten empfangen.

Fehleranzeigen

Für dieses Gerät

Fehleranzeigen

(Für dieses Gerät und für gesondert erhältliche MD/CD-Wechsler)

Folgende Anzeigen blinken etwa 5 Sekunden lang und ein Alarmton ist zu hören.

BLANK*1

Die MD enthält keine Titel.*2

→ Legen Sie eine MD ein, auf der Titel aufzeichnet sind.

ERROR*1

- Eine MD ist verschmutzt oder falsch herum eingelegt.*2
→ Reinigen Sie die MD bzw. legen Sie sie korrekt ein.
- Eine MD/CD kann aufgrund einer Störung nicht wiedergegeben werden.*2
→ Legen Sie eine andere MD/CD ein.

FAILURE

Die Lautsprecher-/Verstärkeranschlüsse sind nicht korrekt.

→ Schlagen Sie in der Installationsanleitung nach, wie die Anschlüsse korrekt vorgenommen werden müssen.

HI TEMP

Die Umgebungstemperatur ist höher als 50°C.

→ Warten Sie, bis die Temperatur unter 50°C sinkt.

NO DISC

Es befindet sich keine MD/CD im MD/CD-Gerät.

→ Legen Sie MDs/CDs in das MD/CD-Gerät ein.

NO MAG

Das MD/CD-Magazin ist nicht in das MD/CD-Gerät eingelegt.

→ Setzen Sie ein Magazin in das MD/CD-Gerät ein.

NO MUSIC

Eine CD, die keine Musikaufnahmen enthält, wurde in ein MP3-fähiges CD-Gerät eingelegt.

→ Legen Sie eine Musik-CD in das MP3-fähige CD-Gerät ein.

NOTREADY

Der Deckel des MD-Geräts ist offen oder die MDs wurden nicht korrekt eingelegt.

→ Schließen Sie den Deckel bzw. legen Sie die MDs korrekt ein.

OFFSET

Es liegt möglicherweise eine interne Fehlfunktion vor.

→ Überprüfen Sie die Kabelverbindungen.

Wenn die Fehleranzeige weiterhin im Display angezeigt wird, wenden Sie sich an einen Sony-Händler.

RESET

Das MD/CD-Gerät kann wegen einer Störung nicht bedient werden.

→ Drücken Sie die Taste RESET am Gerät.

*1 Wenn ein MD/CD-Wechsler an das Gerät angeschlossen ist, erscheint die Nummer der MD bzw. CD im Display.

*2 Die Nummer der CD/MD, die den Fehler verursacht, erscheint im Display.

Félicitations !

Nous vous remercions d'avoir fait l'acquisition de ce lecteur de MiniDisc Sony. Vous pouvez profiter encore davantage des multiples fonctions de cet appareil grâce aux fonctions et accessoires ci-dessous :

- Lecteurs MD/CD en option (changeurs et lecteurs)*1.
- Affichage des informations CD TEXT (pendant la lecture d'un CD TEXT*2).
- **Accessoires de commande en option**
Mini-télécommande RM-X114
Satellite de commande RM-X4S

*1 *Cet appareil fonctionne uniquement avec des produits Sony.*

*2 *Un disque CD TEXT est un CD audio contenant des informations telles que le nom du disque, le nom de l'artiste et les noms des plages. Ces informations sont enregistrées sur le disque.*



CLASS 1
LASER PRODUCT

Cette étiquette est située sur la partie inférieure du châssis.



CAUTION—INVISIBLE LASER RADIATION WHEN OPEN
DO NOT STARE INTO BEAM OR
VIEW DIRECTLY WITH OPTICAL INSTRUMENTS

Cette étiquette est située sur le châssis interne de l'unité du lecteur.

Table des matières

Emplacement des commandes	4
Précautions	5
Remarques sur les MD	6
A propos de la fonction de groupes MD	6

Préparation

Réinitialisation de l'appareil	7
Retrait de la façade	8
Réglage de l'horloge	9

Lecteur MD

Lecteur MD/CD (en option)

Lecture d'un disque	9
Rubriques d'affichage	11
Lecture de pages en boucle — Lecture répétée	11
Lecture des pages dans un ordre quelconque — Lecture aléatoire	12
Identification d'un CD — Fonction de mémo de disque*	12
Recherche d'un disque par son nom — Affichage automatique des titres*	13

* *Fonctions disponibles avec un appareil MD ou CD en option*

Radio

Mémorisation automatique des stations — Mémorisation des meilleurs accords (BTM)	14
Réception des stations mémorisées	14
Mémorisation des stations souhaitées uniquement	15

Fonctions RDS

Présentation de la fonction RDS	15
Resynchronisation automatique pour une meilleure réception — AF (fréquence alternative)	16
Ecoute des messages de radioguidage — TA (messages de radioguidage)/ TP (programmes de radioguidage)	17
Préréglage des stations RDS avec les réglages AF et TA	17
Réglage d'une station en fonction du type d'émission — PTY (type d'émission)	18
Réglage automatique de l'horloge — CT (heure)	19

Autres fonctions

Utilisation du satellite de commande	19
Réglage de la balance gauche-droite et de l'équilibre avant-arrière	21
Atténuation rapide du son	21
Modification des réglages du son et de l'affichage — Menu	21
Réglage de l'égaliseur (EQ3)	22
Réglage du répartiteur dynamique du son émis (DSO)	23

Informations complémentaires

Entretien	23
Démontage de l'appareil	24
Spécifications	25
Dépannage	26
Affichage des erreurs	28

Emplacement des commandes

Pour plus de détails, reportez-vous aux numéros de pages indiqués.

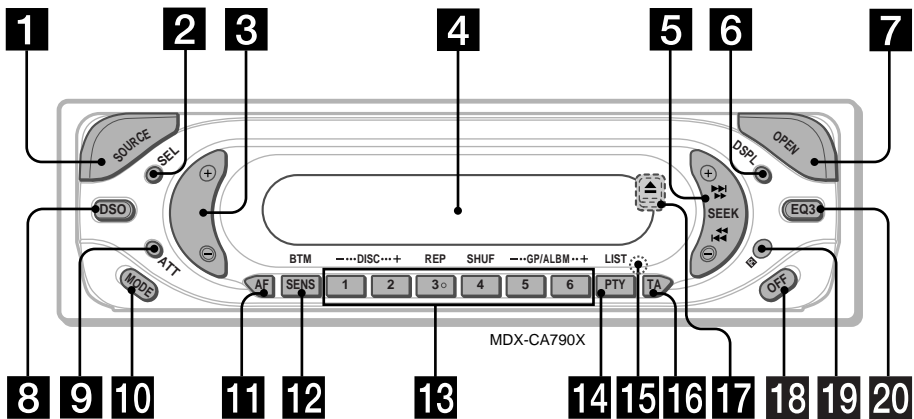

1 Touche SOURCE (Mise sous tension/ Radio/CD*/MD)

Sélection de la source

2 Touche SEL (sélection)

Sélection de paramètres.

3 Touche de volume +/-

4 Fenêtre d'affichage

5 Touche SEEK +/-

Pour passer d'une plage à une autre, avancer rapidement, revenir au début d'une plage, syntoniser automatiquement des stations, rechercher une station manuellement.

6 Touche DSPL (modification du mode d'affichage) 9, 11, 13, 15

7 Touche OPEN 8, 9, 10

8 Touche DSO 23

9 Touche ATT (atténuation du son) 21

10 Touche MODE

Changement du mode de fonctionnement

11 Touche AF 16, 17

12 Touche SENS/BTM 14, 15, 17

13 Touches numériques

Radio :

Mémorisation de la station souhaitée sur chaque touche numérique.

MD/CD*1 :

① : DISC -*1 10

② : DISC +*1 10

③ : REP 11

④ : SHUF 12

⑤ : GP*2/ALBM*3 - 10

⑥ : GP*2/ALBM*3 + 10

14 Touche PTY (type d'émission)/LIST*1 12, 13, 18

15 Touche RESET (située à l'avant de l'appareil, derrière la façade) 7

16 Touche TA 17

17 Touche ▲ (éjecter) (située à l'avant de l'appareil, derrière la façade) 10

18 Touche OFF (Arrêt/Mise hors tension)*4 8, 10

19 Récepteur de la mini-télécommande

20 Touche EQ3 22

*1 Lorsqu'un lecteur MD/CD en option est raccordé.

*2 Disponible uniquement lorsqu'un MD contenant des groupes est inséré dans le lecteur.

*3 Disponible uniquement en cas de raccordement d'un lecteur CD en option avec fonction de lecture des fichiers MP3.

*4 **Avertissement en cas d'installation de l'appareil dans un véhicule dont le contact ne comporte pas de position ACC (accessoires)**

Après avoir coupé le moteur, n'oubliez pas de maintenir la touche (OFF) sur l'appareil enfoncée jusqu'à ce que l'affichage disparaisse. Sinon, l'affichage n'est pas désactivé et la batterie se décharge.

Mini-télécommande RM-X114 (en option)

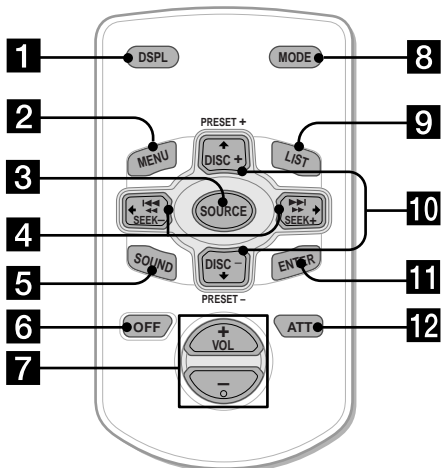

Les touches correspondantes de la mini-télécommande commandent les mêmes fonctions que celles de l'appareil.

- 1 Touche DSPL
- 2 Touche MENU*
- 3 Touche SOURCE
- 4 Touches SEEK (←/→)
- 5 Touche SOUND
- 6 Touche OFF
- 7 Touches VOL (+/-)
- 8 Touche MODE
- 9 Touche LIST
- 10 Touches DISC (↑/↓)
- 11 Touche ENTER*
- 12 Touche ATT

* Non disponible pour cet appareil

Remarque

Si vous désactivez l'affichage en appuyant sur (OFF), vous ne pouvez pas le réactiver avec la mini-télécommande, sauf si vous activez d'abord l'appareil en appuyant sur (SOURCE) sur l'appareil ou si vous insérez un disque dans le lecteur.

Précautions

- Si votre véhicule est resté stationné en plein soleil, laissez l'appareil refroidir avant de l'utiliser.
- L'antenne électrique se déploie automatiquement lorsque l'appareil est en fonctionnement.
- N'utilisez pas la fonction CUSTOM FILE pendant que vous conduisez, ni aucune autre fonction susceptible de diminuer l'attention portée à la route.

Si vous avez des questions ou des problèmes concernant cet appareil qui ne sont pas abordés dans ce mode d'emploi, consultez votre revendeur Sony.

Condensation d'humidité

Par temps de pluie ou dans des régions très humides, de l'humidité peut se condenser à l'intérieur des lentilles et dans la fenêtre d'affichage de l'appareil. Si cela se produit, l'appareil ne fonctionne pas correctement. Dans ce cas, retirez le disque et attendez environ une heure que l'humidité se soit évaporée.

Pour conserver un son de haute qualité

Veillez à ne pas renverser de jus de fruit ni d'autres boissons sucrées sur l'appareil ou sur les disques.



Remarques sur les MD

- **N'ouvrez pas le volet de la cartouche pour exposer le MD. Refermez-le immédiatement si le volet s'ouvre.**
- Ne touchez jamais la surface interne du disque.
- Ne soumettez pas les disques à des températures élevées. Évitez de les laisser dans un véhicule en stationnement, sur le tableau de bord ou la plage arrière.

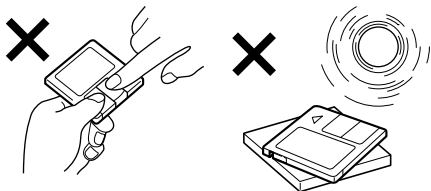

Remarques sur l'apposition d'étiquettes

Pour éviter que des MD restent coincés dans l'appareil :

- Fixez l'étiquette dans une position correcte.
- Retirez les anciennes étiquettes avant d'en apposer de nouvelles.
- Remplacez les étiquettes qui se décollent.

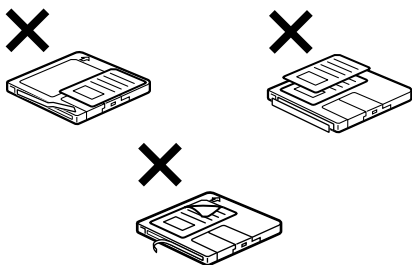

Nettoyage

Essayez la surface de la cartouche de temps en temps avec un chiffon doux et sec.

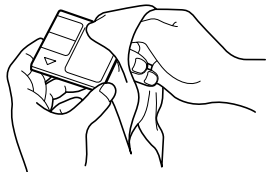

A propos de la fonction de groupes MD

La fonction de groupes constitue un moyen pratique de rechercher les plages souhaitées au sein d'un groupe en présence d'un très grand nombre de plages, ou des plages qui ont été enregistrées en mode MDLP (LP2/LP4).

Remarques sur les paramètres de groupe MD

- Cet appareil peut seulement lire les MD. Pour enregistrer des MD et définir les paramètres de groupe, reportez-vous au mode d'emploi de votre enregistreur MD.
- Le même nom de groupe peut être enregistré plus de deux fois sur un MD.
- Le nombre maximal de groupes est fixé à 99, même si leur nombre effectif dépend de votre enregistreur MD.
- La disponibilité des paramètres de groupe MD varie selon les enregistreurs MD.

MD contenant des groupes

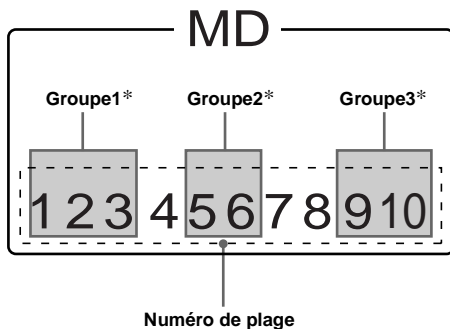

* *Groupes : définis par votre enregistreur MD.*

Lorsque vous insérez le MD dans le lecteur, la lecture commence automatiquement et suit l'ordre des plages.

Désignation des GP (groupes) sur ce lecteur

Ce lecteur désigne par « GP » une/plusieurs plages situées entre des groupes. Un numéro « GP » est donc alloué aux plages n'appartenant à aucun groupe ainsi qu'à chaque groupe défini par votre enregistreur MD. L'indication du numéro « GP » apparaît sur la fenêtre d'affichage lors de l'insertion et de la lecture d'un MD contenant des groupes.

MD contenant des groupes auxquels des numéros « GP » sont alloués sur ce lecteur

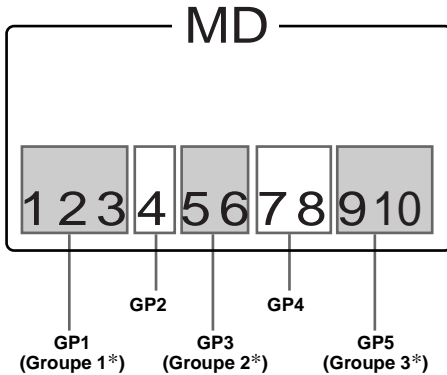

* Groupes : définis par votre enregistreur MD.

Pour utiliser la fonction de groupes MD, reportez-vous aux sections « Lecture d'un disque » (page 9), « Lecture de plages en boucle » (page 11) et « Lecture des plages dans un ordre quelconque » (page 12).

Remarque

La fonction de groupes MD est disponible uniquement lorsqu'un MD contenant des groupes est inséré et lu dans cet appareil.

Préparation

Réinitialisation de l'appareil

Avant la première mise en service de l'appareil, après avoir remplacé la batterie du véhicule ou modifié les raccordements, vous devez réinitialiser l'appareil.

Retirez la façade et appuyez sur la touche RESET avec un objet pointu, comme un stylo à bille.

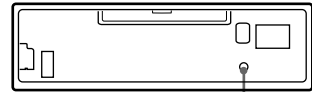

Touche RESET

Remarque

Une pression sur la touche RESET remet l'heure à zéro et efface certaines informations mémorisées.

Retrait de la façade

Vous pouvez retirer la façade de cet appareil pour le protéger du vol.

Alarme d'avertissement

Si vous mettez la clé de contact en position OFF sans ôter la façade, l'alarme d'avertissement retentit pendant quelques secondes.

Si vous raccordez un amplificateur en option et que vous n'utilisez pas l'amplificateur intégré, le bip sonore est désactivé.

1 Appuyez sur **(OFF)** *.

La lecture du MD/CD ou la réception radio s'arrête (l'éclairage des touches et l'affichage restent allumés).

* Si le contact de votre véhicule n'est pas doté d'une position ACC (accessoires), veuillez à appuyer sur **(OFF)** jusqu'à ce que l'affichage disparaisse pour éviter que la batterie du véhicule ne se décharge.

2 Appuyez sur **(OPEN)**, puis faites glisser la façade vers la droite et tirez doucement sur le côté gauche de la façade.

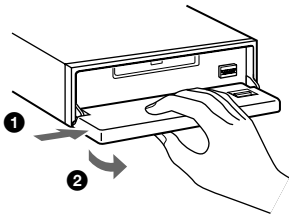

Remarques

- Si vous retirez la façade alors que l'appareil est sous tension, l'alimentation est automatiquement coupée de manière à éviter d'endommager les haut-parleurs.
- Ne laissez pas tomber la façade et n'exercez pas de pression excessive sur cette dernière ou sur la fenêtre d'affichage.
- N'exposez pas la façade à des températures élevées ou à l'humidité. Évitez de la laisser dans un véhicule en stationnement, sur le tableau de bord ou la plage arrière.

Conseil

Lorsque vous transportez la façade, glissez-la dans l'étui fourni à cet effet.

Installation de la façade

Placez l'orifice **(A)** de la façade sur la tige **(B)** du lecteur, puis poussez légèrement sur le côté gauche pour l'enclencher. Appuyez sur **(SOURCE)** de l'appareil (ou insérez un MD) pour faire fonctionner l'appareil.

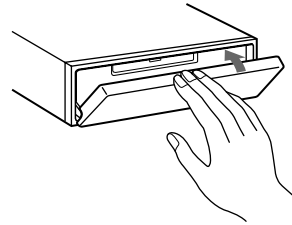
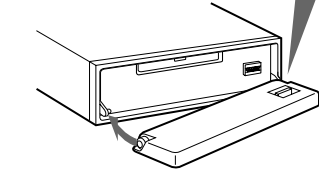
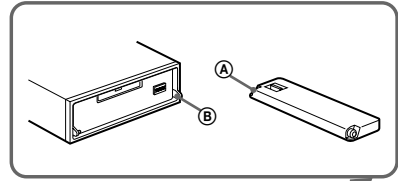

Remarque

Ne posez rien sur la face interne de la façade.

Réglage de l'horloge

L'horloge numérique fonctionne suivant un cycle de 24 heures.

Exemple : Pour régler l'horloge sur 10:08

- 1 Appuyez sur **(DSPL)** pendant 2 secondes.

L'indication des heures clignote.



- 1 Appuyez sur la touche de volume +/- pour régler l'heure.
- 2 Appuyez sur **(SEL)**.
L'indication des minutes clignote.
- 3 Appuyez sur la touche de volume +/- pour régler les minutes.

- 2 Appuyez sur **(DSPL)**.



L'horloge démarre. Une fois le réglage de l'horloge terminé, la fenêtre d'affichage revient au mode de lecture normal.

Conseil

Vous pouvez régler l'horloge automatiquement au moyen de la fonction RDS (page 19).

Lecteur MD Lecteur MD/CD (en option)

Cet appareil vous permet, en plus de la lecture d'un MD (MD avec paramètres de groupe), de commander des lecteurs MD/CD externes (CD contenant des fichiers MP3). Si vous raccordez des lecteurs CD compatibles MP3 (par exemple, un changeur de CD MP3), vous pouvez lire des fichiers MP3; autrement dit des fichiers audio (plages) compressés offrant un son de qualité.

Remarque

Si vous raccordez un lecteur CD (CD contenant des fichiers MP3) en option disposant de la fonction CD TEXT, les informations CD TEXT apparaissent dans la fenêtre d'affichage lorsque vous écoutez un disque CD TEXT.

Lecture d'un disque

(Avec cet appareil)

- 1 Appuyez sur **(OPEN)** et insérez le disque (côté imprimé vers le haut).

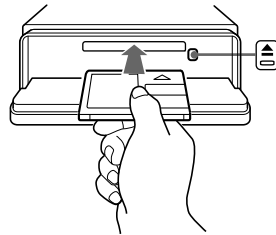

- 2 Fermez la façade.

La lecture commence automatiquement.

Si un disque se trouve déjà dans l'appareil, appuyez plusieurs fois sur **(SOURCE)** jusqu'à ce que l'indication « MD » apparaisse pour lancer la lecture.

Suite à la page suivante →

Pour	Appuyez sur
Interrompre la lecture	(OFF)
Éjecter le disque	(OPEN) puis ▲
Passer d'une plage à l'autre	(SEEK) (-/+) (◀◀/▶▶)
- Accès automatique aux titres	[une fois pour chaque plage]
Avance rapide/ retour	(SEEK) (-/+) (◀◀/▶▶)
- Recherche manuelle	[maintenez la touche enfoncée jusqu'au point souhaité]
Passer d'un GP à l'autre*	(5) (GP -) ou (6) (GP +)
- Sélection d'un GP	[une fois pour chaque groupe] [maintenez la touche enfoncée jusqu'au groupe souhaité]

* Disponible uniquement lorsqu'un MD contenant des groupes est inséré dans le lecteur, puis lu.

Remarques

- Si vous appuyez sur (SEEK) (+) ou (SEEK) (-) pendant que la première ou la dernière plage est en cours de lecture, la lecture passe à la dernière ou à la première plage du disque.
- Lorsque la dernière plage du disque est terminée, la lecture reprend à partir de la première plage du disque.

(Avec des appareils en option)

1 Appuyez plusieurs fois sur (SOURCE) pour sélectionner « MD (MS*1) » ou « CD ».

2 Appuyez plusieurs fois sur (MODE) jusqu'à ce que l'appareil souhaité s'affiche.

La lecture commence.

Pour	Appuyez sur
Passer d'un disque à l'autre	(1) (DISC-) ou (2) (DISC+)
- Sélection d'un disque	[une fois pour chaque disque] [maintenez la touche enfoncée jusqu'au disque souhaité]
Passer d'un album à l'autre*2	(5) (ALBM-) ou (6) (ALBM+)
- Sélection d'un album	[une fois pour chaque album] [maintenez la touche enfoncée jusqu'à l'album souhaité]

*1 MS: Lecteur MG Memory Stick System-up MGS-X1

*2 Disponible uniquement lors de la lecture d'un fichier MP3.

Sur un CD contenant des fichiers MP3, les albums correspondent à des dossiers.

Précautions à prendre lors du raccordement d'appareils MGS-X1 et MD.

Cet appareil reconnaît le MGS-X1 comme étant un appareil MD.

- Pour lancer la lecture sur un lecteur MGS-X1, appuyez sur (SOURCE) pour sélectionner « MD ». Si « MD » s'affiche comme source, appuyez sur (MODE) pour sélectionner « MS » et commencer la lecture.
- Lorsque vous souhaitez lire des disques avec un lecteur MD, appuyez sur (SOURCE) pour sélectionner « MD ». Si l'appareil MD souhaité s'affiche comme source, la lecture commence. Si « MS » ou un autre appareil MD s'affiche comme source, appuyez sur (MODE) pour sélectionner l'appareil MD souhaité et lancer la lecture.

Remarques sur le raccordement d'un ou plusieurs lecteurs CD compatibles MP3

- Si le disque inséré ne contient pas de fichiers MP3 (plages), le message « NO MUSIC » apparaît dans la fenêtre d'affichage et la lecture du disque suivant démarre.
- Avant de lire une plage, ce lecteur lit toutes les informations du disque relatives aux plages et aux albums. En fonction de la structure des plages, il peut se passer plus d'une minute avant que la lecture ne commence. Pendant ce temps, « READ » est affiché. Attendez que la lecture commence automatiquement lorsque la lecture des informations est terminée.

Remarque

Avec un appareil en option raccordé, la lecture de la même source continue sur le lecteur MD/CD en option.

Rubriques d'affichage

Lorsque le disque/groupe/album/plage change, tout titre préenregistré*1 du nouveau disque/groupe/album/plage est automatiquement affiché. (Si la fonction de défilement automatique « ON », les noms de plus de 8 caractères défilent dans la fenêtre d'affichage (page 21)).

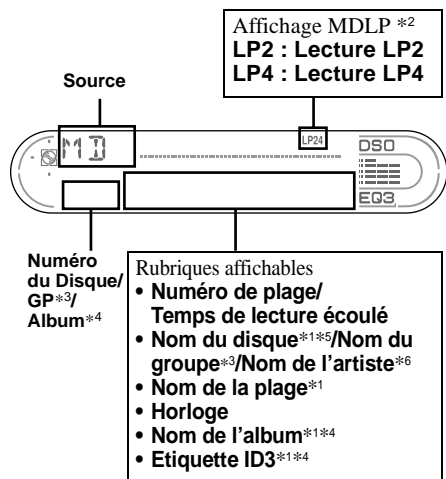

Pour	Appuyez sur
Passer d'une rubrique d'affichage à l'autre	(DSPL)

*1 Lorsque vous appuyez sur (DSPL), « NO NAME » indique qu'il n'existe pas de nom préenregistré à afficher.

*2 Disponible uniquement lors de la lecture d'un disque MDLP.

*3 Disponible uniquement lorsqu'un MD contenant des groupes est inséré dans le lecteur, puis lu.

*4 Disponible uniquement lors de la lecture d'un fichier MP3.

*5 Si le disque a été identifié par ce lecteur à l'aide de la fonction CUSTOM FILE, c'est plutôt la fonction de mémo de disque qui s'affiche.

*6 Uniquement pour les disques CD TEXT contenant le nom de l'artiste.

Remarques

- Certains caractères ne peuvent pas être affichés. Les caractères et signes qui ne peuvent pas être affichés sont représentés par le symbole « * ».
- Pour certains disques CD TEXT ou certaines étiquettes ID3 contenant beaucoup de caractères, le défilement automatique peut être inopérant.
- Cet appareil ne peut pas afficher le nom de l'artiste de chaque plage d'un disque CD TEXT ou d'un album.

Conseil

Lorsque le défilement automatique (A. SCRL) est réglé sur OFF et que le nom du disque/groupe/album/plage est modifié, le nom du disque/groupe/album/plage ou l'étiquette ID3 ne défilent pas.

Lecture de plages en boucle

— Lecture répétée

Vous pouvez sélectionner :

(Avec cet appareil)

- REP-TRACK — pour lire en boucle la plage en cours.
- REP-GP*1 — pour lire en boucle les plages du groupe en cours.

(Avec des appareils en option)

- REP-TRACK — pour lire en boucle la plage en cours.
- REP-ALBM*2 — pour lire en boucle les plages de l'album en cours.
- REP-DISC*3 — pour lire en boucle les plages du disque en cours.

*1 Disponible uniquement lorsqu'un MD contenant des groupes est inséré dans le lecteur, puis lu.

*2 Disponible uniquement lors de la lecture d'un fichier MP3.

*3 Disponible uniquement lorsqu'un ou plusieurs lecteurs MD/CD en option sont raccordés.

En cours de lecture, appuyez plusieurs fois sur (REP) jusqu'à ce que le réglage souhaité apparaisse dans la fenêtre d'affichage.

La lecture répétée commence.

Pour rétablir le mode de lecture normal, sélectionnez « REP-OFF ».

Lecture des plages dans un ordre quelconque

— Lecture aléatoire

Vous pouvez sélectionner :

(Avec cet appareil)

- SHUF-GP*1 — pour écouter les plages du groupe en cours dans un ordre aléatoire.
- SHUF-DISC — pour écouter dans un ordre aléatoire les plages du disque en cours d'utilisation.

(Avec des appareils en option)

- SHUF-ALBUM*2 — pour écouter dans un ordre aléatoire les fichiers MP3 d'un album à partir du lecteur CD en option avec la fonction de lecture des fichiers MP3.
- SHUF-DISC — pour écouter dans un ordre aléatoire les plages du disque en cours d'utilisation.
- SHUF-CHGR*3 — pour écouter dans un ordre aléatoire les plages du lecteur MD (CD) en option en cours de lecture.
- SHUF-ALL*4 — pour écouter dans un ordre aléatoire toutes les plages de tous les lecteurs MD (CD) connectés, y compris cet appareil.

*1 Disponible uniquement lorsqu'un MD contenant des groupes est inséré dans le lecteur, puis lu.

*2 Disponible uniquement lors de la lecture d'un fichier MP3.

*3 Disponible uniquement lorsqu'un ou plusieurs lecteurs MD (CD) en option sont raccordés.

*4 Disponible uniquement lorsqu'un ou plusieurs lecteurs MD en option ou plusieurs lecteurs CD en option sont raccordés.

En cours de lecture, appuyez plusieurs fois sur (4) (SHUF) jusqu'à ce que le réglage souhaité apparaisse dans la fenêtre d'affichage.

La lecture aléatoire commence.

Pour rétablir le mode de lecture normal, sélectionnez « SHUF-OFF ».

Remarque

La fonction « SHUF-ALL » ne passe pas de façon aléatoire des plages de lecteurs MD aux plages de lecteurs CD et vice versa.

Identification d'un CD

— Fonction de mémo de disque (pour un lecteur CD disposant de la fonction CUSTOM FILE)

Vous pouvez identifier chaque disque avec un nom personnalisé (mémo de disque). Vous pouvez saisir jusqu'à 8 caractères pour un disque. Lorsque vous identifiez un CD, vous pouvez ensuite le retrouver grâce à son nom (page 13).

1 Lancez la lecture du disque que vous souhaitez identifier dans un lecteur CD disposant de la fonction CUSTOM FILE.

2 Appuyez sur (PTY) (LIST) pendant 2 secondes.

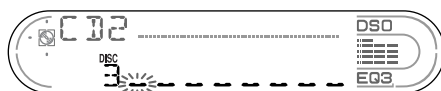

L'appareil répète la lecture du disque au cours de la procédure d'identification.

3 Saisissez les caractères.

1 Appuyez sur la touche de volume +/- pour sélectionner le caractère souhaité.

A ↔ B ↔ C ... ↔ 0 ↔ 1 ↔ 2 ...
↔ + ↔ - ↔ * ... ↔ _ *1 ↔ A

*1 (espace)

2 Appuyez sur (SEL) lorsque vous avez repéré le caractère souhaité.
Le caractère suivant clignote.

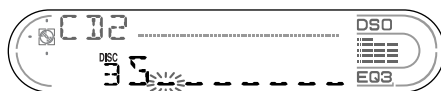

3 Répétez les étapes 1 et 2 pour saisir le reste du nom.

4 Pour revenir au mode de lecture normal, appuyez sur (PTY) (LIST) pendant 2 secondes.

Conseils

- Pour corriger ou effacer un nom, procédez par réécriture ou saisissez « _ ».
- Vous pouvez identifier les CD d'un appareil ne disposant pas de la fonction CUSTOM FILE si cet appareil est raccordé à un lecteur CD disposant de cette fonction. Le mémo de disque est alors sauvegardé dans la mémoire du lecteur CD doté de la fonction CUSTOM FILE.

Remarque

La lecture REP-TRACK/SHUF est interrompue jusqu'à ce que l'édition du nom soit terminée.

Affichage du mémo de disque

En tant que rubrique d'affichage, le mémo de disque est toujours prioritaire sur toutes les informations CD TEXT d'origine.

Pour	Appuyez sur
Afficher	(DSPL) en cours de lecture du disque CD/CD TEXT

Conseil

D'autres rubriques peuvent être affichées (page 11).

Suppression du mémo de disque

1 Appuyez plusieurs fois sur (SOURCE) pour sélectionner « CD ».

2 Appuyez plusieurs fois sur (MODE) pour sélectionner le lecteur CD contenant le mémo de disque.

3 Appuyez sur (PTY) (LIST) pendant 2 secondes.

4 Appuyez sur (DSPL) pendant 2 secondes.

Les noms mémorisés apparaissent.

5 Appuyez plusieurs fois sur la touche de volume +/- pour sélectionner le mémo de disque que vous souhaitez supprimer.

6 Appuyez sur (SEL) pendant 2 secondes.

Le nom est effacé.

Répétez les étapes 5 et 6 pour effacer d'autres noms.

7 Appuyez sur (PTY) (LIST) pendant 2 secondes.

Le lecteur revient au mode de lecture normal.

Remarques

- Lorsque le mémo d'un disque CD TEXT est effacé, les informations CD TEXT d'origine s'affichent.
- Si vous ne réussissez pas à trouver le mémo de disque que vous souhaitez effacer, essayez de sélectionner un autre lecteur CD à l'étape 2.
- Si vous avez déjà effacé tous les mémos de disque, l'appareil revient au mode de lecture normal à l'étape 4.

Recherche d'un disque par son nom

— Affichage automatique des titres (Pour un lecteur CD disposant de la fonction CD TEXT/CUSTOM FILE ou pour un lecteur MD)

Vous pouvez utiliser cette fonction pour les disques auxquels vous avez attribué des mémos*1 ou pour les disques CD TEXT*2.

*1 Recherche d'un disque par son nom personnalisé : lorsque vous attribuez un nom à un CD (page 12) ou un MD.

*2 Recherche des disques grâce aux informations CD TEXT : lorsque vous écoutez un disque CD TEXT sur un lecteur CD équipé de la fonction CD TEXT.

1 Appuyez brièvement sur (PTY) (LIST). Le nom (mémo) attribué au disque en cours de lecture apparaît dans la fenêtre d'affichage.



2 Appuyez plusieurs fois sur (PTY) (LIST) pour sélectionner le disque souhaité.

3 Appuyez sur (SEEK) (+) ou (SEEK) (-) pour lancer la lecture du disque.

Remarques

- L'affichage revient au mode de lecture normal lorsque le nom du disque est resté affiché pendant 5 secondes.
- Les noms de plages ne s'affichent pas pendant la lecture d'un MD.
- S'il n'y a pas de disques dans le chargeur, le message « NO DISC » s'affiche dans la fenêtre d'affichage.
- Si aucun nom n'a été attribué au disque en lecture, le message « NO NAME » s'affiche dans la fenêtre d'affichage.
- Si l'appareil n'a pas lu les informations du disque, le message « NOT READ » s'affiche dans la fenêtre d'affichage. Pour charger le disque, appuyez d'abord sur la touche numérique, puis choisissez le disque que vous souhaitez charger.
- Les informations s'affichent uniquement en majuscules. Certains caractères ne peuvent pas être affichés.

Radio

L'appareil peut mémoriser jusqu'à 6 stations pour chaque bande de fréquences (FM1, FM2, FM3, PO et GO).

Attention

Pour sélectionner des stations pendant que vous conduisez, utilisez la fonction « Mémorisation des meilleurs accords (BTM) » de façon à réduire les risques d'accident.

Mémorisation automatique des stations

— Mémorisation des meilleurs accords (BTM)

L'appareil sélectionne les stations émettant les signaux les plus puissants pour la bande sélectionnée et les mémorise selon l'ordre des fréquences.

- 1 Appuyez plusieurs fois sur **(SOURCE)** pour sélectionner la radio.
- 2 Appuyez plusieurs fois sur **(MODE)** pour sélectionner la bande.
- 3 Appuyez sur **(SENS)** (BTM) pendant 2 secondes.

L'appareil enregistre les stations sur les touches numériques dans l'ordre des fréquences.

Un bip retentit lorsque le réglage est mémorisé.

Remarques

- Si quelques stations uniquement peuvent être captées en raison de faibles signaux, certaines touches numériques conservent leur réglage précédent.
- Si un numéro est indiqué dans la fenêtre d'affichage, l'appareil commence la mémorisation des stations à partir de la station affichée.

Réception des stations mémorisées

- 1 Appuyez plusieurs fois sur **(SOURCE)** pour sélectionner la radio.
- 2 Appuyez plusieurs fois sur **(MODE)** pour sélectionner la bande.
- 3 Appuyez sur la touche numérique (**①** à **⑥**) sur laquelle la station souhaitée est mémorisée.

Si la fonction de réglage des présélections ne fonctionne pas

— Recherche automatique des fréquences/
Mode de recherche locale

Recherche automatique des fréquences :

Appuyez sur **(SEEK (+))** ou **(SEEK (-))** pour rechercher la station souhaitée.

Le balayage s'interrompt lorsque l'appareil capte une station. Répétez cette opération jusqu'à ce que vous captiez la station souhaitée.

Mode de recherche locale :

Si la fonction de recherche automatique des stations s'arrête trop fréquemment, appuyez plusieurs fois sur **(SENS)** (BTM) jusqu'à ce que l'indication « LOCAL-ON » s'affiche.

L'indicateur « LCL » s'affiche

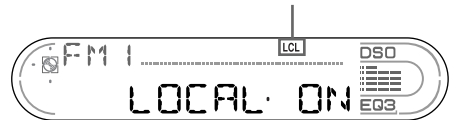

Seules les stations émettant des signaux relativement puissants sont captées.

Pour désactiver le mode de recherche locale, appuyez plusieurs fois sur **(SENS)**.

Conseil

Si vous connaissez la fréquence de la station que vous souhaitez écouter, maintenez enfoncée la touche **(SEEK (+))** ou **(SEEK (-))** pour rechercher la fréquence approximative, puis appuyez plusieurs fois sur **(SEEK (+))** ou **(SEEK (-))** pour ajuster le réglage de la fréquence souhaitée (recherche manuelle de la fréquence).

Si la réception stéréo FM est mauvaise

— Mode mono

En cours de réception radio, appuyez plusieurs fois sur (SENS) (BTM) jusqu'à ce que l'indication « MONO-ON » s'affiche.

L'indicateur « MONO » s'affiche

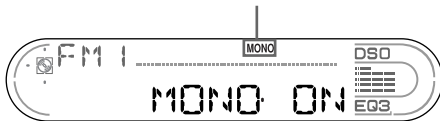

La qualité sonore est améliorée, mais le son est diffusé en mono (l'indication « ST » disparaît).

Pour revenir au mode de réception radio normal, sélectionnez « MONO-OFF ».

Conseil

Si vous avez de la difficulté à entendre les émissions FM, réglez DSO sur OFF (page 23).

Mémorisation des stations souhaitées uniquement

Vous pouvez présélectionner les stations souhaitées manuellement sur les touches numériques de votre choix.

- 1 Appuyez plusieurs fois sur (SOURCE) pour sélectionner la radio.
- 2 Appuyez plusieurs fois sur (MODE) pour sélectionner la bande.
- 3 Pour capter la station que vous souhaitez mémoriser, appuyez sur (SEEK) (+) ou (SEEK) (-).
- 4 Appuyez sur la touche numérique souhaitée (1 à 6) pendant 2 secondes jusqu'à ce que l'indication « MEM » apparaisse.
Le numéro de la touche apparaît dans la fenêtre d'affichage.

Remarque

Si vous essayez de mémoriser une autre station sur la même touche numérique, la station mémorisée précédemment est effacée.

Fonctions RDS

Présentation de la fonction RDS

Les stations FM disposant du système RDS (Radio Data System) transmettent des informations numériques inaudibles en même temps que le signal normal de leurs émissions radio. Par exemple, l'une des informations suivantes s'affiche lors de la réception d'une station disposant de la fonction RDS.

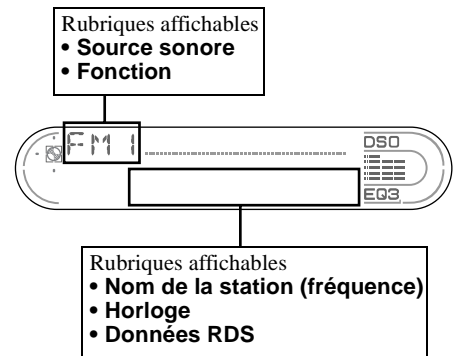

Pour	Appuyez sur
------	-------------

Passer à la rubrique Horloge ou au nom de la station	(DSPL)
--	--------

Services RDS

Les données RDS permettent d'obtenir d'autres services, tels que :

- La **resynchronisation automatique** d'une émission, très pratique pour les longs trajets. — AF → page 16
- La réception de **messages de radioguidage**, même si vous écoutez une autre émission ou une autre source. — TA → page 17
- La sélection de stations selon le **type d'émission** diffusé. — PTY → page 18
- Le réglage automatique de **l'heure**. — CT → page 19

Remarques

- Selon le pays ou la région où vous vous trouvez, il est possible que les services RDS ne soient pas tous disponibles.
- La fonction RDS peut ne pas fonctionner correctement si le signal capté est faible ou si la station sélectionnée ne diffuse pas de données RDS.

Resyntonisation automatique pour une meilleure réception

— AF (fréquence alternative)

Lorsque la fonction AF est activée, l'appareil recherche toujours le signal le plus puissant pour la station que vous écoutez dans la zone où vous vous trouvez.

La fréquence change automatiquement.

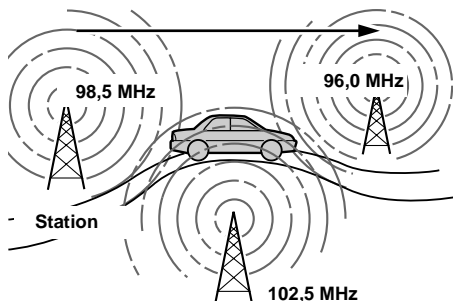

1 Sélectionnez une station FM (page 14).

2 Appuyez plusieurs fois sur la touche **(AF)** jusqu'à ce que l'indication « **AF-ON** » apparaisse.

L'appareil entame la recherche d'une fréquence alternative dont le signal est plus puissant dans le même réseau de radiodiffusion.

Si l'indication « **NO AF** » clignote, la station diffusée ne dispose d'aucune fréquence alternative.

Remarques

- Si vous souhaitez changer le réglage on/off pendant la lecture d'un MD, appuyez sur **(AF)**.
- S'il n'existe pas de fréquence alternative dans la région ou si vous n'avez pas besoin d'en rechercher une, désactivez la fonction AF en sélectionnant « **AF-OFF** ».

Pour les stations sans fréquence alternative

Appuyez sur **(SEEK +)** ou **(SEEK -)** pendant que le nom de la station clignote (dans les 8 secondes).

L'appareil commence à rechercher une autre fréquence avec les mêmes données d'identification de programme (PI) (l'indication « **PI SEEK** » apparaît).

Si l'appareil ne parvient pas à trouver la même PI, il revient à la fréquence réglée précédemment.

Ecoute continue d'une émission régionale

Lorsque la fonction AF est activée : ce réglage par défaut restreint la réception à une région spécifique, afin qu'une station régionale ayant une fréquence plus puissante ne soit pas captée.

Si vous quittez la zone de réception de cette émission régionale ou si vous souhaitez profiter pleinement de la fonction AF, appuyez sur **(AF)** pendant 2 secondes jusqu'à ce que « **REG-OFF** » s'affiche.

Remarque

Cette fonction est inopérante au Royaume-Uni et dans certaines autres régions.

Fonction de liaison locale (Royaume-Uni uniquement)

Cette fonction vous permet de sélectionner d'autres stations locales de la région, même si elles ne sont pas associées à vos touches numériques.

1 Appuyez sur la touche numérique **(1)** à **(6)** sur laquelle une station locale est mémorisée.

2 Dans les 5 secondes qui suivent, appuyez de nouveau sur la touche numérique de la station locale.

3 Répétez l'opération jusqu'à ce que vous captiez la station locale souhaitée.

Ecoute des messages de radioguidage

— TA (messages de radioguidage)/TP (programmes de radioguidage)

Les fonctions TA et TP permettent de régler automatiquement une station FM diffusant des messages de radioguidage. Ces fonctions ne tiennent pas compte de l'émission/de la source FM ou du MD/CD en cours d'écoute ; l'appareil revient à la source d'origine lorsque le bulletin d'information est terminé.

Appuyez plusieurs fois sur la touche (TA) jusqu'à ce que l'indication « TA-ON » s'affiche.

L'appareil commence à rechercher les stations diffusant des messages de radioguidage.

L'indication « TP » indique la réception de ces stations et l'indication « TA » clignote pendant la diffusion d'un message de radioguidage. L'appareil continue à rechercher les stations diffusant des programmes de radioguidage si l'indication « NO TP » apparaît.

Pour annuler tous les messages de radioguidage, sélectionnez « TA-OFF ».

Pour	Appuyez sur
Interrompre le bulletin en cours	(TA)

Conseil

Vous pouvez également interrompre le bulletin en cours en appuyant sur (SOURCE) ou (MODE).

Préréglage du volume sonore des messages de radioguidage

Vous pouvez prérégler le niveau de volume des messages de radioguidage de façon à ne manquer aucune information.

- 1 Appuyez sur la touche de volume +/- pour régler le niveau de volume souhaité.**
- 2 Appuyez sur (TA) pendant 2 secondes.** L'indication « TA » apparaît et le réglage est mémorisé.

Réception de messages d'urgence

Lorsque la fonction AF ou TA est activée, l'appareil passe aux messages d'urgence reçus pendant que vous écoutez une station FM, un MD ou un CD.

Préréglage des stations RDS avec les réglages AF et TA

Lorsque vous présélectionnez des stations RDS, l'appareil mémorise le réglage AF/TA (on/off) de chaque station ainsi que sa fréquence. Vous pouvez effectuer un réglage différent (pour AF, TA ou les deux) pour chaque station présélectionnée ou vous pouvez effectuer le même réglage pour toutes les stations présélectionnées. Si vous préréglez des stations avec « AF-ON », l'appareil mémorise automatiquement les stations dont le signal radio est le plus puissant.

Préréglage du même réglage pour toutes les stations présélectionnées

- 1 Sélectionnez une bande FM (page 14).**
- 2 Appuyez sur (AF) et/ou (TA) pour sélectionner « AF-ON » et/ou « TA-ON ».**
Notez que la sélection de « AF-OFF » ou « TA-OFF » s'applique aux stations RDS aussi bien qu'aux stations ne disposant pas de cette fonction.
- 3 Appuyez sur (SENS) (BTM) jusqu'à ce que l'indication « BTM » clignote.**

Préréglage de réglages différents pour chaque station présélectionnée

- 1 Sélectionnez une bande FM et sélectionnez la station souhaitée (page 14).**
- 2 Appuyez sur (AF) et/ou (TA) pour sélectionner « AF-ON » et/ou « TA-ON ».**
- 3 Appuyez sur la touche numérique souhaitée (1 à 6) jusqu'à ce que « MEM » s'affiche.**
Répétez les opérations à partir de l'étape 1 pour préréglage d'autres stations.

Remarque

Si vous souhaitez changer le réglage AF/TA pendant la lecture d'un MD, appuyez sur (AF) ou (TA).

Réglage d'une station en fonction du type d'émission

— PTY (type d'émission)

Vous pouvez rechercher une station en sélectionnant le type d'émission que vous souhaitez écouter.

Types d'émissions	Affichage
Actualités	NEWS
Dossiers d'actualité	AFFAIRS
Informations	INFO
Sports	SPORT
Programmes éducatifs	EDUCATE
Théâtre	DRAMA
Culture	CULTURE
Science	SCIENCE
Divers	VARIED
Variétés	POP M
Rock	ROCK M
Ambiance	EASY M
Musique classique légère	LIGHT M
Musique classique	CLASSICS
Autres styles de musique	OTHER M
Météo	WEATHER
Finance	FINANCE
Emissions pour enfants	CHILDREN
Affaires sociales	SOCIAL A
Religion	RELIGION
Emissions ligne ouverte	PHONE IN
Voyages	TRAVEL
Loisirs	LEISURE
Jazz	JAZZ
Musique country	COUNTRY
Chanson française	NATION M
Musique d'autrefois	OLDIES
Musique folk	FOLK M
Documentaire	DOCUMENT

Remarque

Cette fonction est inopérante dans certains pays où les données PTY ne sont pas disponibles.

1 Appuyez sur **(PTY)** (LIST) en cours de réception FM.



Le nom du type d'émission diffusé s'affiche si la station transmet des données PTY.

« ----- » apparaît si la station captée n'est pas une station RDS ou si aucune donnée RDS n'est captée.

2 Appuyez plusieurs fois sur **(PTY)** (LIST) jusqu'à ce le type d'émission souhaité apparaisse.

Les types d'émissions apparaissent dans l'ordre indiqué dans le tableau.

« NONE » apparaît si le type d'émission n'est pas spécifié dans les données RDS.

3 Appuyez sur **(SEEK)** (+) ou **(SEEK)** (-).

L'appareil commence à rechercher une station diffusant le type d'émission sélectionné.

Réglage automatique de l'horloge

— CT (heure)

Les données CT (heure) accompagnant la transmission RDS assurent un réglage automatique de l'horloge.

Sélection de « CT-ON »

Pendant la réception radio, appuyez simultanément sur (SEL) et (2).

L'horloge est réglée.



Après une seconde, l'affichage revient en mode de réception radio normal.

Pour sélectionner « CT-OFF », appuyez de nouveau simultanément sur (SEL) et (2).

Remarques

- Il est possible que la fonction CT ne fonctionne pas, même si une station RDS est captée.
- Il peut y avoir une différence entre l'heure réglée par la fonction CT et l'heure réelle.

Autres fonctions

Vous pouvez également commander l'appareil (et les lecteurs MD/CD en option) avec un satellite de commande (en option).

Utilisation du satellite de commande

Commencez par apposer l'étiquette appropriée suivant la position de montage du satellite de commande.

Le satellite de commande fonctionne par pression sur les touches et/ou par rotation des commandes.

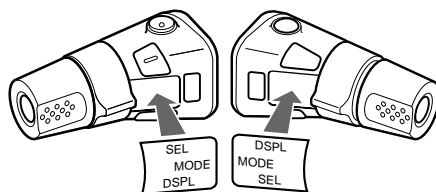

Par pression sur les touches

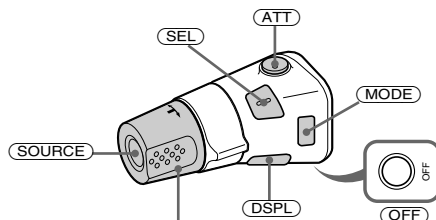

Tournez la commande VOL pour régler le volume.

Appuyez sur	Pour
(SOURCE)	Changer de source (radio/CD*1/MD)/Mettre l'appareil sous tension
(MODE)	Changer le mode de fonctionnement (bande radio/lecteur CD*1/lecteur MD*1)
(ATT)	Atténuer le son
(OFF) *2	Interrompre la lecture d'un disque ou la réception radio/Mettre l'appareil hors tension
(SEL)	Régler et sélectionner
(DSPL)	Afficher une autre rubrique

Par rotation de la commande

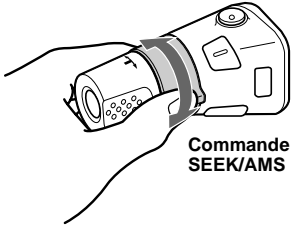

Tournez la commande et relâchez-la pour :

- Passer d'une plage à l'autre ;
- Régler automatiquement des stations de radio.

Tournez la commande, maintenez-la et relâchez-la pour :

- Avancer/reculer rapidement dans une plage ;
- Trouver une station manuellement.

Par pression sur la commande et rotation

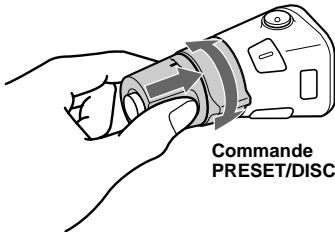

Exercez une pression sur la commande et tournez-la pour :

- Recevoir les stations présélectionnées ;
- Changer de disque en cours de lecture d'un MD (CD)*1.

Exercez une pression, puis tournez la commande et maintenez-la dans cette position pendant quelques instants pour :

- Pouvoir passer d'un GP*3 à un autre. Dans les 2 secondes qui suivent, exercez une pression et tournez de nouveau pour passer automatiquement d'un GP à un autre de façon continue.

Pendant la lecture, d'un CD contenant des fichiers MP3 *4

Exercez une pression sur la commande et tournez-la rapidement à plusieurs reprises pour :

- Passer d'un disque à un autre.

Exercez une pression, puis tournez la commande et maintenez-la dans cette position pendant quelques instants pour :

- Pouvoir passer d'un album à un autre. Dans les 2 secondes qui suivent, exercez une pression et tournez de nouveau pour passer automatiquement d'un album à un autre de façon continue.

- *1 Uniquement si l'appareil en option correspondant est raccordé.
- *2 Si le contact de votre véhicule n'est pas doté d'une position ACC (accessoires), veillez à appuyer sur (OFF), après avoir coupé le contact, jusqu'à ce que la fenêtre d'affichage disparaisse.
- *3 Disponible uniquement lorsqu'un MD contenant des groupes est inséré dans le lecteur, puis lu.
- *4 Disponible uniquement en cas de raccordement d'un lecteur CD en option avec fonction de lecture des fichiers MP3.

Modification du sens de fonctionnement

Le sens de fonctionnement des commandes est réglé par défaut comme indiqué sur l'illustration ci-dessous.

Pour augmenter

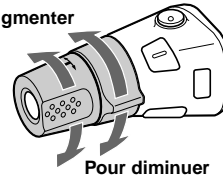

Pour diminuer

Si vous devez monter le satellite de commande du côté droit de la colonne de direction, vous pouvez inverser le sens de fonctionnement.

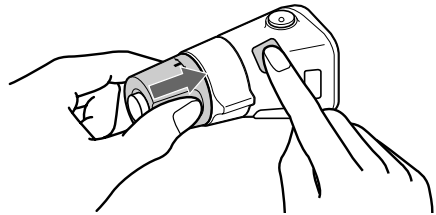

Appuyez sur (SEL) pendant 2 secondes tout en maintenant la commande VOL enfoncée.

Remarque

Appuyez sur (SEL) pendant 2 secondes tout en maintenant la commande VOL enfoncée et « NORM » ou « REV » apparaît dans la fenêtre d'affichage.

- Sélectionnez « NORM » pour utiliser les réglages d'origine du satellite de commande.
- Sélectionnez « REV » pour utiliser le satellite de commande lorsqu'il est monté sur le côté droit de la colonne de direction.

Réglage de la balance gauche-droite et de l'équilibre avant-arrière

Vous pouvez régler la balance gauche-droite et l'équilibre avant-arrière.

1 Appuyez plusieurs fois sur **(SEL)** jusqu'à ce que l'indication « BAL » ou « FAD » apparaisse.

A chaque pression sur **(SEL)**, le paramètre change comme suit :

LOW* → **MID*** → **HI*** →
BAL (gauche/droite) →
FAD (avant/arrière)

* Lorsque EQ3 est activé (page 22).

2 Appuyez sur la touche de volume +/- pour régler le paramètre souhaité.

Remarque

Effectuez ce réglage dans les 3 secondes après avoir sélectionné le paramètre.

Atténuation rapide du son

Appuyez sur **(ATT)**.

L'indication « ATT-ON » s'affiche brièvement, puis « ATT » s'affiche dans la fenêtre d'affichage.

Pour restaurer le niveau de volume précédent, appuyez de nouveau sur **(ATT)**.

Conseil

Lorsque le câble d'interface d'un téléphone de véhicule est raccordé au fil ATT, l'appareil réduit le volume automatiquement lors d'un appel téléphonique entrant (fonction ATT téléphone).

Modification des réglages du son et de l'affichage

— Menu

Les paramètres suivants peuvent être réglés :

SET (Réglage)

- CT (heure) (page 19)
- A.SCRL (défilement automatique)* (page 11).
- M.DSPL (affichage animé) — pour sélectionner le mode d'affichage animé entre « 1 », « 2 » et « OFF ».
 - Sélectionnez « 1 » pour que les lignes décoratives apparaissent dans la fenêtre d'affichage et pour activer l'affichage de démonstration.
 - Sélectionnez « 2 » pour que les lignes décoratives apparaissent dans la fenêtre d'affichage et pour désactiver l'affichage de démonstration.
 - Sélectionnez « OFF » pour désactiver la fonction d'affichage animé.
- BEEP — pour activer ou désactiver le bip sonore.

Sélection du paramètre souhaité

Appuyez simultanément sur **(SEL)** et sur la touche numérique de présélection souhaitée.

(SEL) + (2) : CT

(SEL) + (3) : A.SCRL*

(SEL) + (4) : M.DSPL

(SEL) + (6) : BEEP

* Lorsque aucun MD/CD n'est en cours de lecture, ce paramètre ne s'affiche pas.

Une fois le réglage du mode terminé, la fenêtre d'affichage revient au mode de lecture normal.

Remarque

Les paramètres affichés diffèrent selon la source.

Pour annuler le paramètre, appuyez de nouveau simultanément sur **(SEL)** et sur la touche numérique de présélection correspondante.

Réglage de l'égaliseur (EQ3)

Vous pouvez sélectionner une courbe d'égaliseur pour 7 types de musique (XPLOD, VOCAL, CLUB, JAZZ, NEW AGE, ROCK, CUSTOM, et OFF (égaliseur désactivé)).

Vous pouvez sauvegarder un réglage d'égaliseur différent pour chaque source.

Sélection de la courbe d'égaliseur

- 1 Appuyez sur **(SOURCE)** pour sélectionner une source (radio, CD ou MD).
- 2 Appuyez plusieurs fois sur **(EQ3)** jusqu'à ce que la courbe d'égaliseur souhaitée s'affiche.

A chaque pression sur **(EQ3)**, le paramètre change.



Pour annuler l'effet de l'égaliseur, sélectionnez « OFF ».

Réglage de la courbe de l'égaliseur

Vous pouvez mémoriser et régler les paramètres de l'égaliseur pour différentes gammes de tonalité.

- 1 Appuyez sur **(SOURCE)** pour sélectionner une source (radio, CD ou MD).
- 2 Appuyez plusieurs fois sur **(EQ3)** pour sélectionner la courbe d'égaliseur souhaitée.
- 3 Réglage de la courbe d'égaliseur.
 - 1 Appuyez plusieurs fois sur **(SEL)** pour sélectionner la plage de tonalité souhaitée.

A chaque pression sur **(SEL)**, la plage de tonalité change.

LOW → MID → HI (→ BAL → FAD)

- 2 Appuyez plusieurs fois sur la touche de volume +/- pour régler le niveau de volume souhaité.

Le niveau de volume peut être réglé par incréments de 1 dB, de -10 dB à +10 dB.

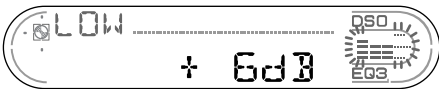

- 3 Répétez les étapes 1 et 2 pour régler la courbe de l'égaliseur.

Pour restaurer la courbe par défaut de l'égaliseur, appuyez sur **(SEL)** pendant 2 secondes.

Après 3 secondes, l'affichage revient en mode de lecture normal.

Remarque

Lorsque EQ3 est réglé sur « OFF », vous ne pouvez pas régler les paramètres de l'égaliseur.

Réglage du répartiteur dynamique du son émis (DSO)

Si vos haut-parleurs sont installés dans la partie inférieure des portières, le son est émis à un niveau proche du sol et il se peut qu'il ne soit pas clair.

La fonction DSO (répartiteur dynamique du son émis) crée un son mieux réparti, comme s'il y avait des haut-parleurs au-dessus du tableau de bord (haut-parleurs virtuels).

Vous pouvez enregistrer un réglage DSO pour chaque source.

Mode DSO et image des enceintes virtuelles créées

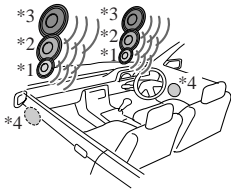

- *1 DSO-1
- *2 DSO-2
- *3 DSO-3
- *4 DSO-OFF (réglage DSO désactivé)

1 Appuyez sur **(SOURCE)** pour sélectionner une source (radio, CD ou MD).

2 Appuyez plusieurs fois sur **(DSO)** jusqu'à ce que le réglage DSO souhaité s'affiche.

A chaque pression sur **(DSO)**, le réglage DSO change.



Pour désactiver la fonction DSO, sélectionnez « OFF ». Après 1 seconde, l'affichage revient en mode de lecture normal.

Remarques

- Selon le type d'intérieur du véhicule ou le type de musique, l'effet DSO peut ne pas être souhaitable.
- Si vous avez de la difficulté à entendre les émissions FM, réglez DSO sur OFF.

Informations complémentaires

Entretien

Remplacement du fusible

Lorsque vous remplacez le fusible, veillez à utiliser un fusible dont la capacité, en ampères, correspond à la valeur indiquée sur l'ancien fusible. Si le fusible fond, vérifiez le branchement de l'alimentation et remplacez le fusible. Si le nouveau fusible fond, il est possible que l'appareil soit défectueux. Dans ce cas, consultez votre revendeur Sony le plus proche.

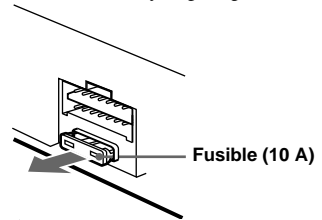

Avertissement

Ne jamais utiliser de fusible dont la capacité en ampères dépasse celle du fusible fourni avec l'appareil, car vous risqueriez d'endommager l'appareil.

Nettoyage des connecteurs

L'appareil peut ne pas fonctionner correctement si les connecteurs entre l'appareil et la façade sont souillés. Pour éviter cette situation, enlevez la façade (page 8) et nettoyez les connecteurs à l'aide d'un coton-tige imbibé d'alcool. N'exercez pas une pression trop forte, sinon les connecteurs peuvent être endommagés.

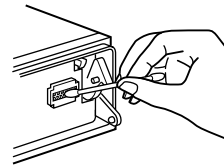

Appareil principal

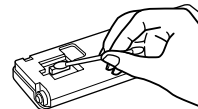

Arrière de la façade

Remarques

- Pour plus de sécurité, coupez le moteur avant de nettoyer les connecteurs et retirez la clé du contact.
- Ne touchez jamais les connecteurs directement avec les doigts ou avec un objet métallique.

Démontage de l'appareil

1 Retirez le tour de protection.

- 1 Retirez la façade (page 8).
- 2 Insérez les clés de déblocage dans le tour de protection.

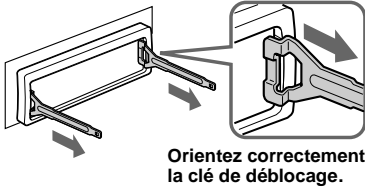

- 3 Tirez sur les clés de déblocage pour retirer le tour de protection.

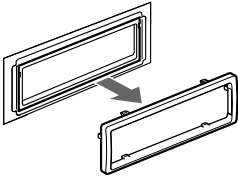

2 Retirez l'appareil.

- 1 Insérez les deux clés de déblocage simultanément jusqu'au dé clic.

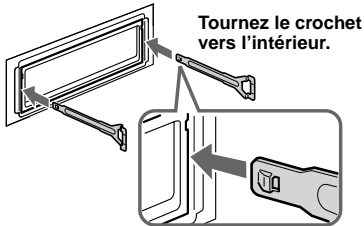

- 2 Tirez sur les clés de déblocage pour extraire l'appareil.

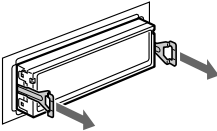

- 3 Faites glisser l'appareil en dehors de son support.

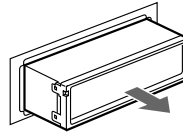

Spécifications

Lecteur MD

Rapport signal/bruit	90 dB
Réponse en fréquence	10 -20 000 Hz
Pleurage et scintillement	En dessous du seuil mesurable

Radio

FM

Plage de syntonisation	87,5 - 108,0 MHz
Borne d'antenne	Connecteur d'antenne externe
Fréquence intermédiaire	10,7 MHz/450 kHz
Sensibilité utile	9 dBf
Sélectivité	75 dB à 400 kHz
Rapport signal/bruit	67 dB (stéréo), 69 dB (mono)
Distorsion harmonique à 1 kHz	0,5% (stéréo), 0,3 % (mono)
Séparation	35 dB à 1 kHz
Réponse en fréquence	30 - 15 000 Hz

PO/GO

Plage de syntonisation	PO : 531 -1 602 kHz GO : 153 - 279 kHz
Borne d'antenne	Connecteur d'antenne externe
Fréquence intermédiaire	10,7 MHz/450 kHz
Sensibilité	PO : 30 µV GO : 40 µV

Amplificateur de puissance

Sorties	Sorties de haut-parleurs (connecteurs de sécurité)
Impédance des haut-parleurs	4-8 Ω
Puissance de sortie maximale	50 W × 4 (à 4 Ω)

Généralités

Sorties	Sorties audio (avant) Sorties audio (arrière) Borne de commande de relais d'antenne électrique Borne de commande d'amplificateur de puissance
Entrées	Borne de commande ATT téléphone Borne d'entrée de télécommande Borne d'entrée de commande BUS Borne d'entrée audio BUS
Commandes de tonalité	Graves ±10 dB à 60 Hz (XPLOD) Médiums ±10 dB à 1 kHz (XPLOD) Aigus ±10 dB à 10 kHz (XPLOD)
Alimentation requise	Batterie de véhicule 12 V CC (masse négative)
Dimensions	178 × 50 × 180 mm (l/h/p) environ
Dimensions du support	182 × 53 × 161 mm (l/h/p) environ
Poids	Environ 1,2 kg
Accessoires fournis	Eléments d'installation et de raccordement Etui pour la façade (1)
Accessoires en option	Satellite de commande RM-X4S Mini-télécommande RM-X114
Appareils en option	Changeur CD (6 disques) CDX-T70MX, CDX-T69 Changeur MD (6 disques) MDX-66XLP Lecteur MG Memory Stick System-up MGS-X1 Sélecteur de source XA-C30 Sélecteur AUX-IN XA-300

Licences de brevets U.S. et étrangers obtenues de Dolby Laboratories.

Remarque

Cet appareil ne doit pas être raccordé à un préamplificateur numérique ni à un égaliseur qui est compatible avec le système BUS Sony.

La conception et les spécifications sont sujettes à modification sans préavis.

Dépannage

La liste de contrôle suivante vous aidera à remédier aux problèmes que vous pourriez rencontrer avec cet appareil.
Avant de passer en revue la liste de contrôle ci-dessous, vérifiez les procédures de raccordement et d'utilisation.

Généralités

Aucun son.

- Appuyez sur la touche de volume + pour régler le volume.
- Désactivez la fonction ATT.
- Dans un système à 2 haut-parleurs, réglez la commande d'équilibre avant-arrière sur la position médiane.
- Vous pouvez lire un disque MDLP avec un changeur MD en option dépourvu de la fonction MDLP (« LP : ... » peut s'afficher).
→ Insérez le disque MDLP dans le lecteur.

Le contenu de la mémoire a été effacé.

- La touche RESET a été enfoncée.
→ Recommencez la procédure d'enregistrement dans la mémoire.
- Le cordon d'alimentation ou la batterie a été déconnecté.
- Le cordon d'alimentation n'est pas raccordé correctement.

Aucun bip ne se fait entendre.

- Le bip est désactivé (page 21).
- Un amplificateur de puissance en option est raccordé et vous n'utilisez pas l'amplificateur intégré.

L'affichage disparaît de la fenêtre d'affichage ou il ne s'affiche pas.

- L'affichage est désactivé si vous maintenez la touche (OFF) enfoncée.
→ Maintenez de nouveau la touche (OFF) enfoncée jusqu'à ce que l'affichage apparaisse.
- Retirez la façade et nettoyez les connecteurs. Voir la section « Nettoyage des connecteurs » (page 23) pour plus de détails.

Les stations mémorisées et l'heure sont effacées.

Le fusible a fondu.

Emission de bruit lorsque la clé de contact est en position ON, ACC ou OFF.

Les fils ne sont pas raccordés correctement au connecteur d'alimentation du véhicule destiné aux accessoires.

L'appareil n'est pas alimenté.

- Vérifiez le raccordement. Si tout est en ordre, vérifiez le fusible.
- Le véhicule n'est pas équipé d'une position ACC.
→ Appuyez sur (SOURCE) (ou insérez un disque) pour activer l'appareil.

L'appareil est alimenté en continu.

Le véhicule n'est pas équipé d'une position ACC.

→ Après avoir coupé le moteur, n'oubliez pas de maintenir la touche (OFF) sur l'appareil enfoncée jusqu'à ce que l'affichage disparaisse.

L'antenne électrique ne se déploie pas.

L'antenne électrique ne dispose pas d'un boîtier de relais.

Lecture de MD

Impossible d'introduire un disque.

- Un autre MD est déjà en place.
- Le MD a été introduit de force à l'envers ou dans le mauvais sens.

La lecture ne commence pas.

MD défectueux.

Un disque est automatiquement éjecté.

La température ambiante dépasse 50°C.

La fonction groupe MD ne fonctionne pas.

- Le MD inséré dans le lecteur ne contient aucun groupe.
- La plage en cours de lecture n'appartient peut-être pas à un groupe défini par votre enregistreur MD.
- Vous pouvez lire un MD contenant des groupes inséré dans un changeur MD en option.
→ Insérez dans cet appareil le MD contenant les groupes.

Les touches de commande sont inopérantes.

Impossible d'éjecter le MD

Appuyez sur la touche RESET.

Le son est irrégulier en raison de vibrations.

- L'appareil est installé suivant un angle de plus de 30°.
- L'appareil n'est pas installé à un endroit suffisamment stable du véhicule.

Le son saute.

Le disque est encrassé ou défectueux.

Impossible de supprimer l'indication « ----- ».

Vous êtes peut-être en mode d'édition du nom.
→ Appuyez sur (PTY) (LIST) pendant 2 secondes.

Réception radio

Impossible de capter une présélection.

- Enregistrez la fréquence correcte dans la mémoire.
- Le signal capté est trop faible.

Impossible de capter des stations.

Le son comporte des parasites.

- Raccordez un fil de commande d'antenne électrique (bleu) ou un fil d'alimentation d'accessoire (rouge) au câble d'alimentation de l'amplificateur d'antenne de la voiture. (Uniquement si votre voiture est équipée d'une antenne FM/PO/GO intégrée dans la vitre arrière/latérale.)
- Vérifiez le raccordement de l'antenne du véhicule.
- L'antenne automatique ne se déploie pas.
→ Vérifiez le raccordement du câble de commande de l'antenne électrique.
- Vérifiez la fréquence.
- Lorsque le mode DSO est activé, le son peut parfois comporter des parasites.
→ Réglez le mode DSO sur « OFF » (page 23).

Le réglage automatique des stations est impossible.

- Le mode de recherche locale est réglé sur « ON ».
→ Réglez le mode de recherche locale sur « OFF » (page 14).
- Le signal capté est trop faible.
→ Réglez manuellement la fréquence.

L'indication « ST » clignote.

- Réglez la fréquence correctement.
- Le signal capté est trop faible.
→ Réglez le mode de réception mono sur « ON » (page 15).

Une émission stéréo est entendue en mono.

- L'appareil est en mode de réception mono.
→ Désactivez le mode de réception mono (page 15).

RDS

Une recherche (SEEK) commence après quelques secondes d'écoute.

La station ne diffuse pas de programmes de radioguidage ou le signal capté est faible.

→ Appuyez plusieurs fois sur (TA) jusqu'à ce que l'indication « TA-OFF » apparaisse.

Aucun message de radioguidage.

- Activez « TA ».
- La station n'émet pas de messages de radioguidage, malgré l'indication TP.
→ Réglez la fréquence pour capter une autre station.

PTY affiche « ----- ».

- La station actuellement captée n'est pas une station RDS.
- Les données RDS n'ont pas été reçues.

Affichage des erreurs

Pour cet appareil

Affichage des erreurs

(Pour cet appareil et les changeurs MD/CD en option)

Les indications suivantes clignotent pendant environ 5 secondes et une alarme retentit.

BLANK*1

Aucune plage n'a été enregistrée sur un MD.*2
→ Insérez un MD contenant des plages enregistrées.

ERROR*1

- Un MD est poussiéreux ou inséré à l'envers.*2
→ Nettoyez le MD ou insérez-le correctement.
- Un MD ou un CD ne peut pas être lu en raison de certains problèmes.*2
→ Insérez un autre MD/CD.

FAILURE

Les haut-parleurs ou les amplificateurs ne sont pas raccordés correctement.
→ Reportez-vous au manuel d'installation de cet appareil pour vérifier les raccordements.

HI TEMP

La température ambiante dépasse 50°C.
→ Attendez que la température descende en dessous de 50°C.

NO DISC

Aucun disque n'a été inséré dans le lecteur MD/CD.
→ Insérez un disque dans le lecteur MD/CD.

NO MAG

Aucun chargeur n'a été inséré dans le lecteur MD/CD.
→ Insérez le chargeur dans le lecteur MD/CD.

NO MUSIC

Un CD non enregistré au format audio a été inséré dans un lecteur CD compatible MP3.
→ Insérez un CD audio dans le lecteur CD compatible MP3.

NOTREADY

Le couvercle du lecteur MD est ouvert ou les MD ne sont pas insérés correctement.
→ Fermez le couvercle ou insérez correctement les MD.

OFFSET

Il est possible qu'il y ait un problème de fonctionnement.
→ Vérifiez le raccordement. Si le message d'erreur reste affiché, consultez votre revendeur Sony le plus proche.

RESET

Le lecteur MD/CD ne peut pas fonctionner en raison de certains problèmes.

→ Appuyez sur la touche RESET de l'appareil.

*1 Lorsque le changeur MD/CD est raccordé à l'appareil, le numéro de disque du MD ou du CD apparaît sur la fenêtre d'affichage.

*2 Le numéro du disque qui a provoqué l'erreur apparaît dans la fenêtre d'affichage.

Congratulazioni!

Complimenti per l'acquisto del presente lettore MiniDisc Sony. Utilizzando i seguenti accessori sarà inoltre possibile usufruire di ulteriori funzioni:

- Unità MD/CD opzionali (lettori e cambia CD/MD)*1.
- Informazioni CD TEXT (visualizzate durante la riproduzione di CD TEXT*2 in unità CD opzionali).
- **Accessori di controllo opzionali**
Telecomando a scheda RM-X114
Telecomando a rotazione RM-X4S

*1 *Questo apparecchio funziona unicamente con prodotti Sony.*

*2 *Un disco CD TEXT è un CD audio che contiene informazioni quali il nome del disco, dell'autore e dei brani. Tali informazioni sono registrate sul disco.*



CLASS 1
LASER PRODUCT

Questa etichetta è posta nella parte inferiore esterna.



CAUTION—INVISIBLE LASER RADIATION WHEN OPEN
DO NOT STARE INTO BEAM OR
VIEW DIRECTLY WITH OPTICAL INSTRUMENTS

Questa etichetta si trova nel rivestimento interno dell'unità.

Indice

Individuazione dei comandi	4
Precauzioni	5
Note sugli MD	6
Informazioni sulla funzione di gruppo MD	6

Operazioni preliminari

Azzeramento dell'apparecchio	7
Rimozione del pannello anteriore	8
Impostazione dell'orologio	9

Lettore MD

Unità MD/CD (opzionale)

Riproduzione di un disco	9
Voci del display	11
Riproduzione ripetuta dei brani — Riproduzione ripetuta	11
Riproduzione dei brani in ordine casuale — Riproduzione in ordine casuale	12
Assegnazione di un nome a un CD — Funzione di promemoria disco*	12
Ricerca di un disco in base al nome — Funzione di elenco*	13

* Funzioni disponibili con un lettore MD/CD opzionale

Radio

Memorizzazione automatica delle stazioni — Best Tuning Memory (BTM)	14
Ricezione delle stazioni memorizzate	14
Memorizzazione delle stazioni desiderate	15

RDS

Presentazione della funzione RDS	15
Risintonizzazione automatica per la ricezione ottimale — AF (Alternative Frequencies, frequenze alternative)	16
Ascolto dei notiziari sul traffico — TA (Traffic Announcement, notiziari sul traffico)/TP (Traffic Programme, programma sul traffico)	17
Preselezione di stazioni RDS con impostazione AF e TA	17
Sintonizzazione delle stazioni in base al tipo di programma — PTY (Programme Types, tipi di programma)	18
Impostazione automatica dell'orologio — CT (Clock Time, ora)	19

Altre funzioni

Uso del telecomando a rotazione	19
Regolazione del bilanciamento e dell'attenuatore	21
Attenuazione veloce dell'audio	21
Modifica delle impostazioni dell'audio e del display — Menu	21
Impostazione dell'equalizzatore (EQ3)	22
Impostazione della funzione DSO (Dynamic Soundstage Organizer)	22

Informazioni aggiuntive

Manutenzione	23
Rimozione dell'apparecchio	23
Caratteristiche tecniche	24
Guida alla soluzione dei problemi	25
Indicazioni di errore	27

Individuazione dei comandi

Per ulteriori informazioni, fare riferimento alle pagine indicate.

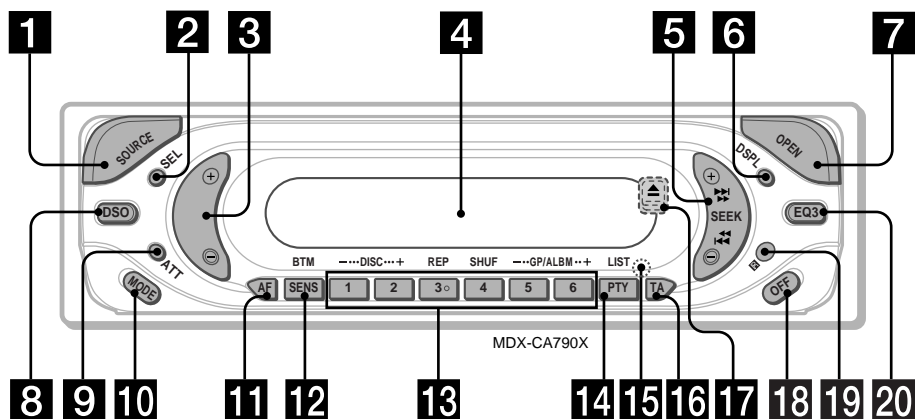

1 Tasto SOURCE (accensione/radio/CD)*1/(MD)

Per selezionare la sorgente.

2 Tasto SEL (selezione)

Per selezionare le voci.

3 Tasto volume +/-

4 Finestra del display

5 Tasto SEEK +/-

Per saltare brani, avanzare o andare in direzione inversa rapidamente, sintonizzare stazioni automaticamente, trovare una stazione manualmente.

6 Tasto DSPL (modifica del modo del display) 9, 11, 13, 15

7 Tasto OPEN 8 9, 10

8 Tasto DSO 22

9 Tasto ATT (attenuazione audio) 21

10 Tasto MODE

Per modificare l'operazione.

11 Tasto AF 16, 17

12 Tasto SENS/BTM 14, 15, 17

13 Tasti numerici

Radio:

Per assegnare la stazione desiderata a un tasto numerico.

MD/CD*1:

① : DISC -*1 10

② : DISC +*1 10

③ : REP 11

④ : SHUF 12

⑤ : GP*2/ALBM*3 - 10

⑥ : GP*2/ALBM*3 + 10

14 Tasto PTY (tipo di programma) /LIST*1 12, 13, 18

15 Tasto RESET (situato nella parte anteriore dell'apparecchio, dietro al pannello anteriore) 7

16 Tasto TA 17

17 Tasto ▲ (espulsione) (situato nella parte anteriore dell'apparecchio, dietro al pannello anteriore) 10

18 Tasto OFF (arresto/spegnimento)*4 8, 10

19 Ricettore del telecomando a scheda

20 Tasto EQ3 22

*1 Quando è collegata un'unità MD/CD opzionale.

*2 Disponibile solo quando un MD contenente gruppi è inserito nell'apparecchio.

*3 Questa funzione è disponibile solo se è collegato un lettore CD opzionale con la funzione di controllo dei file MP3.

*4 **Avvertenza relativa all'installazione su un'auto sprovvista della posizione ACC (accessoria) sull'interruttore di accensione**

Dopo avere spento il motore, assicurarsi di tenere premuto (OFF) sull'apparecchio finché il display non scompare.

Diversamente, il display non viene disattivato causando lo scaricamento della batteria.

Telecomando a scheda RM-X114 (opzionale)

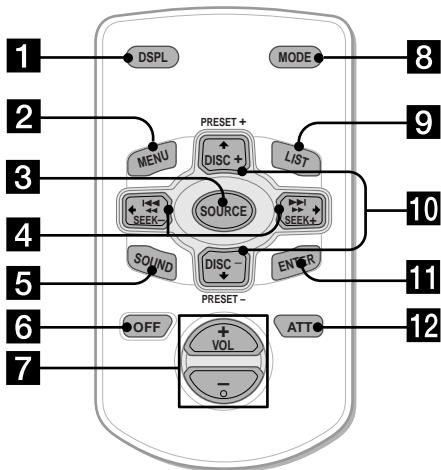

I tasti del telecomando a scheda corrispondenti a quelli dell'apparecchio controllano le stesse funzioni.

- 1 Tasto DSPL
- 2 Tasto MENU*
- 3 Tasto SOURCE
- 4 Tasti SEEK (←/→)
- 5 Tasto SOUND
- 6 Tasto OFF
- 7 Tasti VOL (+/-)
- 8 Tasto MODE
- 9 Tasto LIST
- 10 Tasti DISC (↑/↓)
- 11 Tasto ENTER*
- 12 Tasto ATT

* Non disponibile per questo apparecchio

Nota

Se il display viene disattivato premendo (OFF), non sarà possibile farlo funzionare con il telecomando a scheda a meno che non venga premuto (SOURCE) sull'apparecchio o venga prima inserito un disco per attivare l'apparecchio.

Precauzioni

- Se l'auto è stata parcheggiata sotto la luce diretta del sole, attendere che l'apparecchio si raffreddi prima di utilizzarlo.
- L'antenna elettrica si estende automaticamente durante il funzionamento dell'apparecchio.
- Durante la guida, non utilizzare la funzione CUSTOM FILE o altre funzioni che potrebbero distogliere l'attenzione dalla strada.

Per eventuali domande o problemi riguardanti l'apparecchio non trattati nel presente manuale, rivolgersi al più vicino rivenditore Sony.

Formazione di condensa

Nei giorni di pioggia o in zone molto umide, è possibile che si formi della condensa all'interno delle lenti e del display dell'apparecchio. Di conseguenza, l'apparecchio potrebbe non funzionare correttamente. In tal caso, rimuovere il disco e attendere per circa un'ora fino a quando l'umidità non sia evaporata completamente.

Per mantenere una qualità elevata del suono

Fare attenzione a non versare bibite o altri liquidi sull'apparecchio o sui dischi.



Note sugli MD

- Non aprire la chiusura della parte esterna in modo che l'MD venga esposto. Se la chiusura si apre, chiuderla immediatamente.
- Non toccare in alcun caso la superficie interna del disco.
- Non esporre i dischi a calore o a temperature elevate. Evitare di lasciarli in un'auto parcheggiata, sul cruscotto/ripiano posteriore.

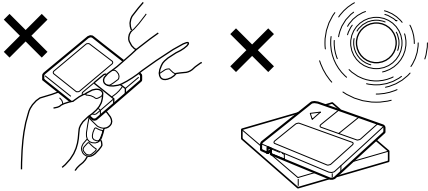

Note sull'applicazione delle etichette

Per evitare che gli MD rimangano incastrati all'interno dell'apparecchio, effettuare quanto segue:

- Applicare l'etichetta in una posizione appropriata.
- Rimuovere le etichette vecchie prima di applicarne delle nuove.
- Sostituire le etichette non incollate correttamente.

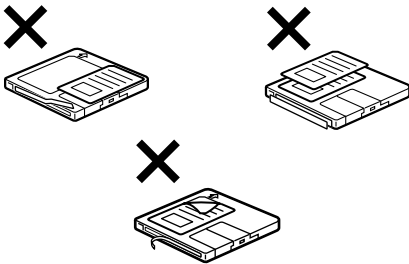

Pulizia

Pulire regolarmente la parte esterna utilizzando un panno morbido e asciutto.

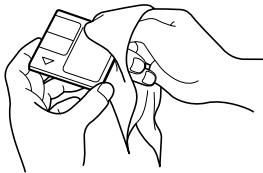

Informazioni sulla funzione di gruppo MD

La funzione di gruppo è utile per individuare i brani desiderati all'interno di un gruppo creato a partire da un numero superiore di brani oppure i brani che sono stati registrati nel modo MDLP (LP2/LP4).

Note sulle impostazioni relative alla funzione di gruppo MD

- Per gli MD, il presente apparecchio consente esclusivamente la riproduzione. Per ulteriori informazioni sulla registrazione di MD e sulle impostazioni relative ai gruppi, consultare le istruzioni per l'uso del registratore MD.
- È possibile registrare lo stesso nome di gruppo più di due volte su un MD.
- Il numero massimo di gruppi è 99, sebbene il numero effettivo dipenda dal registratore MD in uso.
- A seconda del registratore MD in uso, potrebbe non essere possibile effettuare le impostazioni relative alla funzione di gruppo MD.

MD contenente gruppi

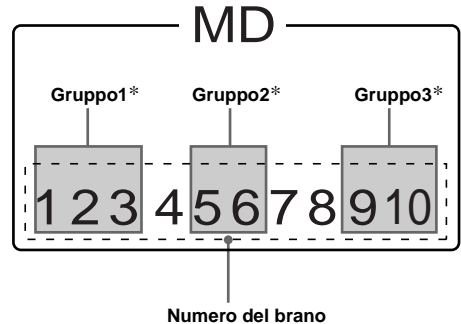

* Gruppi: impostati dal registratore MD.

Quando l'MD viene inserito nel presente apparecchio, la riproduzione viene avviata automaticamente e viene effettuata in base all'ordine dei brani.

Assegnazione di GP (gruppo) nel presente apparecchio

Il presente apparecchio classifica i brani tra i gruppi come "GP". Pertanto, viene assegnato un numero "GP" sia ai brani non inseriti in un gruppo sia ad ogni gruppo impostato dal registratore MD. Se un MD contenente gruppi viene inserito e riprodotto nel presente apparecchio, l'indicazione del numero "GP" si illumina nella finestra del display.

MD contenente gruppi e numeri "GP" assegnati nel presente apparecchio

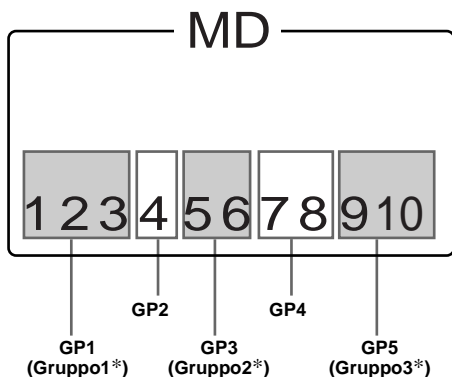

* Gruppi: impostati dal registratore MD.

Per utilizzare la funzione di gruppo MD, consultare "Riproduzione di un disco" (pagina 9), "Riproduzione ripetuta dei brani" (pagina 11) e "Riproduzione dei brani in ordine casuale" (pagina 12).

Nota

La funzione di gruppo MD è disponibile esclusivamente quando nel presente apparecchio viene inserito e riprodotto un MD contenente gruppi.

Operazioni preliminari

Azzeramento dell'apparecchio

Prima di utilizzare l'apparecchio per la prima volta, dopo la sostituzione della batteria dell'auto o dopo avere effettuato modifiche ai collegamenti, è necessario azzerare l'apparecchio stesso.

Rimuovere il pannello anteriore, quindi premere il tasto RESET utilizzando un oggetto appuntito, quale una penna a sfera.

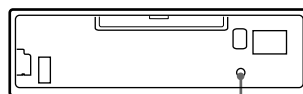

Tasto RESET

Nota

Premendo il tasto RESET verranno cancellate le impostazioni dell'orologio e alcune funzioni memorizzate.

Rimozione del pannello anteriore

Per evitare il furto dell'apparecchio, è possibile estrarne il pannello anteriore.

Segnale di avvertimento

Se la chiave di accensione viene impostata sulla posizione OFF senza che il pannello anteriore sia stato rimosso, viene emesso per alcuni secondi un segnale acustico di avvertimento.

Se si collega un amplificatore di potenza opzionale e non si utilizza l'amplificatore incorporato, il segnale di avvertimento viene disattivato.

1 Premere **OFF** *.

La riproduzione di MD/CD o la ricezione radio si interrompe (l'illuminazione dei tasti e il display rimangono attivi).

* Se la chiave di accensione dell'auto non è dotata della posizione ACC, assicurarsi di spegnere l'apparecchio premendo **OFF** finché il display non scompare, onde evitare di scaricare la batteria dell'auto.

2 Premere **OPEN**, fare scorrere il pannello anteriore verso destra, quindi estrarre l'estremità sinistra di tale pannello evitando di esercitare eccessiva forza.

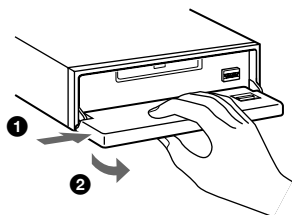

Note

- Se si estrae il pannello quando l'apparecchio è acceso, l'alimentazione viene disattivata automaticamente per evitare di danneggiare i diffusori.
- Non fare cadere né esercitare eccessiva pressione sul pannello anteriore e sulla finestra del display.
- Non esporre il pannello frontale a calore, temperature elevate o umidità. Evitare di lasciarlo all'interno di auto parcheggiate e su cruscotti o ripiani posteriori.

Suggerimento

Durante il trasporto, inserire il pannello anteriore nell'apposita custodia in dotazione.

Installazione del pannello anteriore

Posizionare il foro **A** del pannello anteriore nel mandrino **B** dell'apparecchio, quindi spingere il lato sinistro verso l'interno evitando di esercitare eccessiva pressione.

Per attivare l'apparecchio, premere **SOURCE** sull'apparecchio (o inserire un MD).

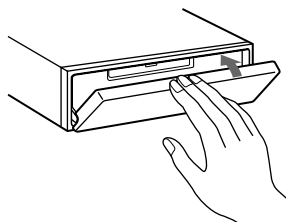
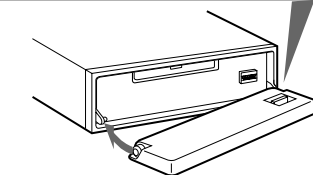
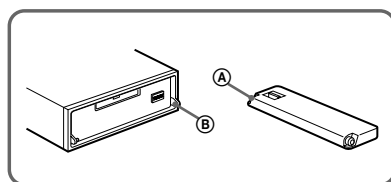

Nota

Non collocare alcun oggetto sulla superficie interna del pannello anteriore.

Impostazione dell'orologio

L'orologio mostra l'indicazione digitale dell'ora in base al sistema delle 24 ore.

Esempio: Per impostare l'ora sulle 10:08

- 1 Premere **(DSPL)** per 2 secondi.**
L'indicazione dell'ora lampeggia.



- 1 Premere il tasto volume +/- per impostare l'ora.**
- 2 Premere **(SEL)**.**
L'indicazione dei minuti lampeggia.
- 3 Premere il tasto volume +/- per impostare i minuti.**

- 2 Premere **(DSPL)**.**



L'orologio viene attivato. Quando l'impostazione dell'orologio è completata, il display torna a visualizzare il modo di riproduzione normale.

Suggerimento

È possibile impostare l'orologio automaticamente tramite la funzione RDS (pagina 19).

Lettores MD Unità MD/CD (opzionale)

Oltre a riprodurre MD (MD dotati di impostazioni relative al gruppo), mediante questo apparecchio è possibile controllare unità MD/CD (CD che riproducono MP3) esterne. Se vengono collegati lettori CD opzionali in grado di riprodurre il formato MP3 (ad esempio, cambia CD MP3), è possibile riprodurre file MP3, ovvero, file audio compressi in grado di offrire un'elevata qualità audio.

Nota

Se viene collegato un lettore CD (CD in grado di riprodurre il formato MP3) opzionale provvisto della funzione CD TEXT, le informazioni CD TEXT vengono visualizzate nel display durante la riproduzione di un disco CD TEXT.

Riproduzione di un disco

(Con il presente apparecchio)

- 1 Premere **(OPEN)** e inserire il disco (con l'etichetta verso l'alto).**

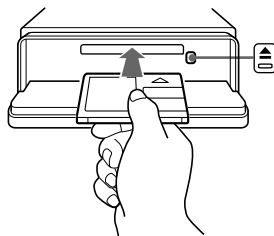

- 2 Chiudere il pannello anteriore.**

La riproduzione viene avviata automaticamente.

Se è già inserito un disco, per avviare la riproduzione premere più volte **(SOURCE)** fino a visualizzare "MD".

continua alla pagina successiva →

Per	Premere
Arrestare la riproduzione	(OFF)
Espellere il disco	(OPEN) quindi ▲
Saltare i brani	(SEEK) (-/+)
– Sensore musicale automatico	(◀◀/▶▶) [una volta per ogni brano]
Procedere velocemente in avanti/all'indietro	(SEEK) (-/+)
– Ricerca manuale	(◀◀/▶▶) [tenere premuto fino al punto desiderato]
Saltare i GP*	(5) (GP -) o (6) (GP +)
– Selezione di GP	[una volta per ogni gruppo] [tenere premuto fino al gruppo desiderato]

* Disponibile solo quando un MD contenente gruppi è inserito e riprodotto nell'apparecchio.

Note

- Se durante la riproduzione del primo/ultimo brano del disco viene premuto (SEEK) (+) o (SEEK) (-) la riproduzione passa all'ultimo/primo brano del disco.
- Al termine dell'ultimo brano, la riproduzione viene riavviata a partire dal primo brano del disco.

(Con apparecchi opzionali)

- 1 Premere più volte (SOURCE) per selezionare "MD (MS*)" o "CD".**
- 2 Premere più volte (MODE) fino a visualizzare l'apparecchio desiderato.** Viene avviata la riproduzione.

Per	Premere
Saltare i dischi	(1) (DISC-) o (2) (DISC+)
– Selezione di dischi	[una volta per ogni disco] [tenere premuto fino al disco desiderato]
Saltare gli album*2	(5) (ALBM-) o
– Selezione di album	(6) (ALBM+) [una volta per ogni album] [tenere premuto fino all'album desiderato]

*1 MS: Lettore System-up MG Memory Stick MGS-X1

*2 Disponibile solo durante la riproduzione di file MP3.

Per album si intendono le cartelle di un CD contenente file MP3

Precauzioni relative al collegamento tra il lettore MGS-X1 e il/i lettori MD

Questo apparecchio riconosce l'MGS-X1 come lettore MD.

- Per riprodurre utilizzando l'MGS-X1, premere (SOURCE) per selezionare "MD". Se "MD" viene visualizzato nel display della sorgente, premere (MODE) per selezionare "MS" e avviare la riproduzione.
- Per riprodurre utilizzando un apparecchio MD, premere (SOURCE) per selezionare "MD". Se l'unità MD desiderata viene visualizzata nel display della sorgente, ne sarà avviata la riproduzione. Se nel display della sorgente viene visualizzato "MS" o un'unità MD diversa, premere (MODE) per selezionare l'unità MD desiderata, in modo da avviarne la riproduzione.

Note relative al collegamento del o dei lettori CD per la riproduzione di MP3

- Se viene inserito un disco su cui non sono presenti file MP3 (brani), nel display viene visualizzato "NO MUSIC" e viene avviata la riproduzione del disco successivo.
- Prima di avviare la riproduzione di un brano, il presente apparecchio legge tutte le informazioni sui brani e sugli album contenute nel disco. A seconda della struttura del brano, è possibile che occorra attendere oltre un minuto prima che venga avviata la riproduzione. Nel corso di tale operazione, viene visualizzato "READ". Attendere che la riproduzione venga avviata in modo automatico al termine della lettura dei dati.

Nota

Quando è collegato un apparecchio opzionale, la riproduzione della stessa sorgente continua sull'unità MD/CD opzionale.

Voci del display

Quando il disco/gruppo/album/brano cambia, i titoli preregistrati*1 del nuovo disco/gruppo/album/brano vengono visualizzati automaticamente (se la funzione di scorrimento automatico è attivata “ON”, i nomi più lunghi di 8 caratteri vengono fatti scorrere (pagina 21)).

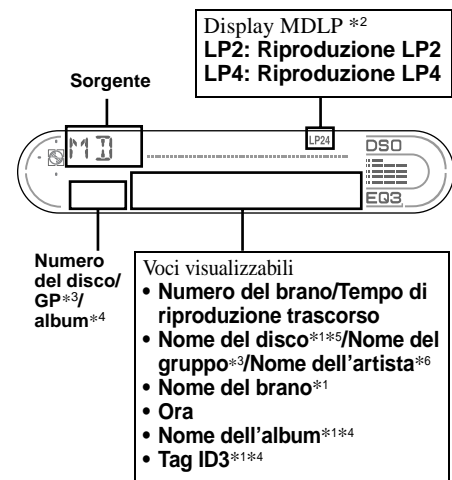

Per	Premere
Cambiare la voce del display	(DSPL)

*1 Se, premendo (DSPL), viene visualizzato “NO NAME”, significa che non esiste alcun nome preregistrato da visualizzare.

*2 Disponibile solo durante la riproduzione di dischi MDLP.

*3 Disponibile solo quando un MD contenente gruppi è inserito e riprodotto nell'apparecchio.

*4 Disponibile solo durante la riproduzione di file MP3.

*5 Se al disco è stato assegnato un nome mediante il presente apparecchio utilizzando la funzione CUSTOM FILE, viene visualizzato il promemoria disco.

*6 Solo per dischi CD TEXT con il nome dell'autore.

Note

- Alcuni caratteri non possono essere visualizzati. I caratteri e i simboli non visualizzabili appaiono come “*”.
- Per alcuni dischi CD TEXT o tag ID3, alcune informazioni contenenti molti caratteri potrebbero non venire fatte scorrere.
- Questo apparecchio non è in grado di visualizzare il nome dell'autore di ogni brano del disco CD TEXT o dell'album.

Suggerimento

Se la funzione di scorrimento automatico A.SCRL viene disattivata (OFF) e il nome del disco/gruppo/album/brano, quest'ultimo o la tag ID3 non vengono fatti scorrere.

Riproduzione ripetuta dei brani

— Riproduzione ripetuta

È possibile selezionare:

(Con il presente apparecchio)

- REP-TRACK — per ripetere il brano corrente.
- REP-GP*1 — per ripetere i brani contenuti nel gruppo corrente.

(Con apparecchi opzionali)

- REP-TRACK — per ripetere il brano corrente.
- REP-ALBM*2 — per ripetere i brani contenuti nell'album corrente.
- REP-DISC*3 — per ripetere i brani contenuti nel disco corrente.

*1 Disponibile solo quando un MD contenente gruppi è inserito e riprodotto nell'apparecchio.

*2 Disponibile solo durante la riproduzione di file MP3.

*3 Disponibile solo se sono collegate una o più unità MD/CD opzionali.

Durante la riproduzione, premere più volte (REP) fino a quando l'impostazione desiderata non viene visualizzata nel display.

Viene avviata la riproduzione ripetuta.

Per tornare al modo di riproduzione normale, selezionare “REP-OFF”.

Riproduzione dei brani in ordine casuale

— Riproduzione in ordine casuale

È possibile selezionare:

(Con il presente apparecchio)

- SHUF-GP*1 — per riprodurre in ordine casuale i brani del gruppo corrente.
- SHUF-DISC — per riprodurre in ordine casuale i brani del disco corrente.

(Con apparecchi opzionali)

- SHUF-ALBUM*2 — per riprodurre in ordine casuale i file MP3 di un album presente nel lettore CD opzionale corrente dotato della funzione di controllo dei file MP3.
- SHUF-DISC — per riprodurre in ordine casuale i brani del disco corrente.
- SHUF-CHGR*3 — per riprodurre in ordine casuale i brani nel lettore MD (CD) opzionale corrente.
- SHUF-ALL*4 — per riprodurre in ordine casuale tutti i brani in tutti i lettori MD (CD) collegati (incluso il presente apparecchio).

*1 Disponibile solo quando un MD contenente gruppi è inserito e riprodotto nell'apparecchio.

*2 Disponibile solo durante la riproduzione di file MP3.

*3 Disponibile solo se sono collegate una o più unità MD (CD) opzionali.

*4 Disponibile solo se uno o più lettori MD, o due o più lettori CD opzionali sono collegati.

Durante la riproduzione, premere più volte (4) (SHUF) fino a quando l'impostazione desiderata non viene visualizzata nel display.

Viene avviata la riproduzione in ordine casuale.

Per tornare al modo di riproduzione normale, selezionare "SHUF-OFF".

Nota

Mediante la funzione "SHUF-ALL", non è possibile riprodurre in ordine casuale i brani nei lettori MD insieme a quelli nei lettori CD.

Assegnazione di un nome a un CD

— Funzione di promemoria disco (Per un lettore CD con la funzione CUSTOM FILE)

È possibile assegnare un nome a un disco (funzione di promemoria disco). È possibile inserire fino a 8 caratteri per ogni disco. Se si assegna un nome a un CD, è possibile individuarlo in base al nome (pagina 13).

1 Avviare la riproduzione del disco al quale si desidera assegnare il nome in un apparecchio CD dotato della funzione CUSTOM FILE.

2 Premere (PTY) (LIST) per 2 secondi.

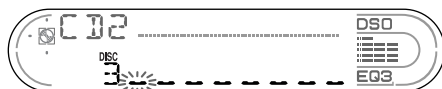

L'apparecchio ripete la riproduzione del disco durante la procedura di assegnazione del nome.

3 Inserire i caratteri.

① Premere il tasto volume +/- per selezionare il carattere desiderato.

A ↔ B ↔ C ... ↔ 0 ↔ 1 ↔ 2 ...
↔ + ↔ - ↔ * ... ↔ _ *1 ↔ A

*1 (spazio vuoto)

② Premere (SEL) una volta individuato il carattere desiderato.

Il carattere successivo lampeggia.

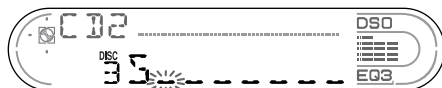

③ Ripetere i punti ① e ② per inserire l'intero nome.

4 Per tornare al modo di riproduzione normale, premere (PTY) (LIST) per 2 secondi.

Suggerimenti

- Per correggere o cancellare un nome, è sufficiente sovrascriverlo o inserire " _".
- È possibile assegnare un nome a un CD in un apparecchio privo della funzione CUSTOM FILE se tale apparecchio è collegato ad un lettore CD dotato di tale funzione. Il promemoria disco verrà memorizzato nel lettore CD dotato della funzione CUSTOM FILE.

Nota

La riproduzione REP-TRACK-SHUF viene sospesa fino a quando non viene completata la procedura di modifica del nome.

Visualizzazione del promemoria disco

In quanto voce del display, la funzione di promemoria disco ha sempre la priorità sulle informazioni originali CD TEXT.

Per	Premere
Visualizzare	(DSPL) durante la riproduzione di dischi CD/CD TEXT

Suggerimento

È inoltre possibile impostare le altre voci (pagina 11).

Disattivazione della funzione promemoria disco

- 1 Premere più volte (SOURCE) per selezionare "CD".
- 2 Premere più volte (MODE) per selezionare il lettore CD in cui è memorizzato il promemoria disco.
- 3 Premere (PTY) (LIST) per 2 secondi.
- 4 Premere (DSPL) per 2 secondi.
Vengono visualizzati i nomi memorizzati.
- 5 Premere più volte il tasto volume +/- per selezionare il nome del disco che si desidera cancellare.
- 6 Premere (SEL) per 2 secondi.
Il nome viene cancellato.
Ripetere i punti 5 e 6 per cancellare altri nomi.
- 7 Premere (PTY) (LIST) per 2 secondi.
Il lettore torna al modo normale di riproduzione.

Note

- Quando viene cancellato il promemoria disco di un CD TEXT, vengono visualizzate le informazioni originali del CD TEXT.
- Se non si trova il promemoria disco che si desidera cancellare, selezionare un diverso lettore CD al punto 2.
- Se tutti i promemoria disco sono già stati cancellati, il lettore torna al modo normale di riproduzione CD al punto 4.

Ricerca di un disco in base al nome

— Funzione di elenco (Per un lettore CD con la funzione CD TEXT/CUSTOM FILE o un lettore MD)

Questa funzione è disponibile per i dischi cui sono stati assegnati dei nomi personalizzati*1 o per i CD TEXT*2.

*1 Individuazione di un disco in base al nome assegnato: quando si assegna un nome a un CD (pagina 12) o a un MD.

*2 Individuazione di un disco in base alle informazioni CD TEXT: quando si riproduce un disco CD TEXT su un lettore CD con la funzione CD TEXT.

1 Premere per alcuni secondi (PTY) (LIST).

Il nome assegnato al disco corrente viene visualizzato nel display.



2 Premere più volte (PTY) (LIST) fino a quando non viene individuato il disco desiderato.

3 Premere (SEEK) (+) o (SEEK) (-) per riprodurre il disco.

Note

- Dopo che il nome del disco è stato visualizzato per 5 secondi, il display torna al modo di riproduzione normale.
- I nomi dei brani vengono visualizzati durante la riproduzione MD.
- Se nel contenitore di dischi non sono presenti dischi, "NO DISC" viene visualizzato nel display.
- Se ad un disco non è stato assegnato un file personalizzato, "NO NAME" viene visualizzato nel display.
- Se le informazioni di un disco non sono state lette dall'apparecchio, "NOT READ" viene visualizzato nel display. Per caricare il disco, premere dapprima il tasto numerico, quindi selezionare il disco che non è stato caricato.
- Le informazioni vengono visualizzate in lettere maiuscole. È inoltre possibile che alcune lettere non vengano visualizzate.

Radio

Questo apparecchio è in grado di memorizzare fino a 6 stazioni per banda (FM1, FM2, FM3, MW e LW).

Attenzione

Quando si sintonizzano le stazioni mentre si guida, utilizzare la funzione Best Tuning Memory per evitare incidenti.

Memorizzazione automatica delle stazioni

— Best Tuning Memory (BTM)

L'apparecchio seleziona le stazioni che trasmettono i segnali più forti nella banda selezionata e le memorizza nell'ordine di frequenza.

- 1 Premere più volte (SOURCE) per selezionare la radio.**
- 2 Premere più volte (MODE) per selezionare la banda.**
- 3 Premere (SENS) (BTM) per 2 secondi.**
L'apparecchio memorizza le stazioni in corrispondenza dei tasti numerici in base all'ordine della frequenza.
Quando l'impostazione è stata memorizzata viene emesso un segnale acustico.

Note

- Se a causa di segnali deboli si ricevono solo poche stazioni, alcuni tasti numerici manterranno la loro impostazione iniziale.
- Se nel display viene visualizzato un numero, l'apparecchio avvia la memorizzazione delle stazioni a partire da quella correntemente visualizzata.

Ricezione delle stazioni memorizzate

- 1 Premere più volte (SOURCE) per selezionare la radio.**
- 2 Premere più volte (MODE) per selezionare la banda.**
- 3 Premere il tasto numerico (da ① a ⑥) in corrispondenza del quale è memorizzata la stazione desiderata.**

Se non è possibile sintonizzarsi su una stazione preselezionata

— Sintonizzazione automatica/Modo di ricerca locale

Sintonizzazione automatica:

Premere (SEEK) (+) o (SEEK) (-) per ricercare la stazione.

La ricerca si arresta non appena l'apparecchio riceve una stazione. Ripetere la procedura fino a quando non viene ricevuta la stazione desiderata.

Modo di ricerca locale:

Se la sintonizzazione automatica si interrompe troppo frequentemente, premere più volte (SENS) (BTM) fino a quando non viene visualizzato "LOCAL-ON".

Viene visualizzato l'indicatore "LCL"

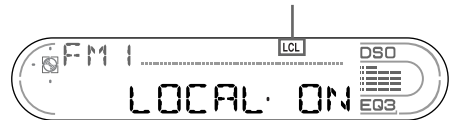

Verranno sintonizzate solo le stazioni con segnale di frequenza più forte.

Per annullare il modo di ricerca locale, premere più volte (SENS).

Suggerimento

Se si conosce la frequenza della stazione che si desidera ascoltare, premere e tenere premuto (SEEK) (+) o (SEEK) (-) per individuare la frequenza approssimativa, quindi premere più volte (SEEK) (+) o (SEEK) (-) per sintonizzarsi esattamente sulla frequenza desiderata (sintonizzazione manuale).

Se la ricezione FM stereo è scadente

— Modo monofonico

Durante la ricezione radiofonica, premere più volte **(SENS)** (BTM) fino a visualizzare “MONO-ON”.

Viene visualizzato l'indicatore “MONO”

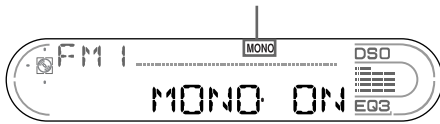

Il suono migliora, ma diventa monofonico (“ST” scompare).

Per tornare al modo di ricezione radio normale, selezionare “MONO-OFF”.

Suggerimento

Se non è possibile ascoltare le trasmissioni FM, impostare DSO su OFF (pagina 22).

Memorizzazione delle stazioni desiderate

È possibile preselezionare manualmente le stazioni desiderate su qualsiasi numero prescelto.

- 1 Premere più volte **(SOURCE)** per selezionare la radio.
- 2 Premere più volte **(MODE)** per selezionare la banda.
- 3 Premere **(SEEK)** (+) o **(SEEK)** (–) per ricercare la stazione che si desidera memorizzare.
- 4 Tenere premuto per 2 secondi il tasto numerico desiderato (da 1 a 6) fino a visualizzare “MEM”.

L'indicazione del tasto numerico appare nel display.

Nota

Se si memorizza un'altra stazione sullo stesso tasto numerico, la stazione memorizzata precedentemente viene cancellata.

RDS

Presentazione della funzione RDS

L'RDS (sistema dati radio) è un servizio che consente alle stazioni radio FM di trasmettere informazioni digitali aggiuntive oltre al normale segnale in radiofrequenza. Quando viene ricevuta una stazione con la funzione RDS viene visualizzata, ad esempio, una delle seguenti voci.

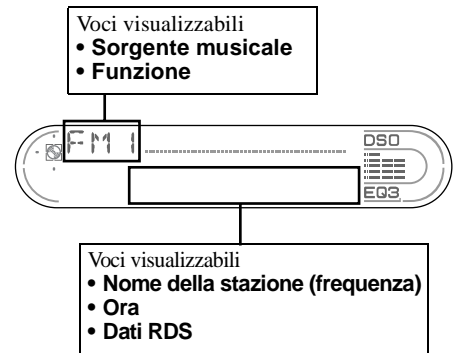

Per	Premere
Alternare tra ora/ Nome della stazione	(DSPL)

Servizi RDS

I dati RDS offrono altre funzioni quali:

- **La risintonizzazione automatica** di un programma, funzione utile durante lunghi viaggi in auto. — AF → pagina 16
- Ricezione dei **notiziari sul traffico**, anche durante l'ascolto di un altro programma o di una sorgente diversa. — TA → pagina 17
- Selezione di stazioni in base al **tipo di programma**. — PTY → pagina 18
- Impostazione automatica dell'**orologio**. — CT → pagina 19

Note

- A seconda del paese o della zona geografica, potrebbero non essere disponibili tutte le funzioni RDS.
- La funzione RDS potrebbe non funzionare correttamente quando il segnale è debole o se la stazione sintonizzata non trasmette dati RDS.

Risintonizzazione automatica per la ricezione ottimale

— AF (Alternative Frequencies, frequenze alternative)

La funzione AF consente alla radio di sintonizzarsi sempre sulla stazione con il segnale più forte.

Le frequenze cambiano automaticamente.

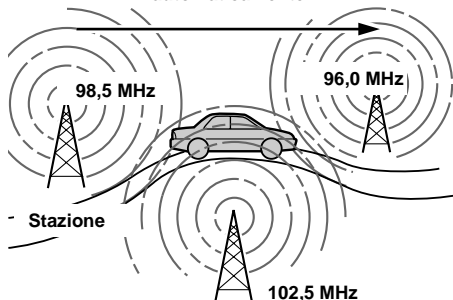

1 Selezionare una stazione FM (pagina 14).

2 Premere più volte **(AF)** fino a quando non viene visualizzato **“AF-ON”**.

L'apparecchio inizia a ricercare una frequenza alternativa con un segnale più forte nella stessa rete.

Se l'indicazione **“NO AF”** lampeggia, significa che la stazione attualmente sintonizzata è priva di una frequenza alternativa.

Note

- Se si desidera modificare l'impostazione di attivazione/disattivazione durante la riproduzione di un MD, premere **(AF)**.
- Quando nell'area non esiste una frequenza alternativa o quando non si desidera ricercarne una, disattivare la funzione AF selezionando **“AF-OFF”**.

Per le stazioni prive di frequenza alternativa

Premere **(SEEK +)** o **(SEEK -)** mentre il nome della stazione lampeggia (entro 8 secondi).

L'apparecchio avvia la ricerca di un'altra frequenza con gli stessi dati PI (Programme Identification) (viene visualizzata l'indicazione **“PI SEEK”**).

Se l'apparecchio non rileva gli stessi dati PI, torna alla frequenza selezionata in precedenza.

Mantenimento di un programma regionale

Quando la funzione AF è attivata, le impostazioni predefinite di questo apparecchio limitano la ricezione a una regione specifica, in modo che la stazione sintonizzata non venga sostituita da una stazione regionale dal segnale più potente.

Se si intende lasciare tale area di ricezione regionale o si desidera utilizzare la funzione AF in modo completo, premere per 2 secondi **(AF)** fino a che non viene visualizzato **“REG-OFF”**.

Nota

Questa funzione non è disponibile nel Regno Unito e in altre aree.

Funzione Local Link (solo per il Regno Unito)

Questa funzione consente di selezionare altre stazioni locali della stessa area, anche se non sono memorizzate sui tasti numerici.

- 1** Premere un tasto numerico (da **(1)** a **(6)**) in corrispondenza del quale è memorizzata una stazione locale.
- 2** Entro 5 secondi, premere nuovamente il tasto numerico della stazione locale.
- 3** Ripetere questa procedura fino alla ricezione della stazione locale desiderata.

Ascolto dei notiziari sul traffico

— TA (Traffic Announcement, notiziari sul traffico)/TP (Traffic Programme, programma sul traffico)

Attivando le funzioni TA e TP, è possibile sintonizzarsi automaticamente su una stazione FM che trasmette notiziari sul traffico. Queste impostazioni funzionano indipendentemente dal programma FM o dalla sorgente MD/CD corrente; al termine del notiziario l'apparecchio torna alla sorgente originale.

Premere più volte (TA) fino a quando non viene visualizzato "TA-ON".

L'apparecchio avvia la ricerca delle stazioni con le informazioni sul traffico.

"TP" indica la ricezione di tali stazioni e "TA" lampeggia durante un notiziario sul traffico. Se viene visualizzato "NO TP", l'apparecchio continua la ricerca delle stazioni TP disponibili.

Per eliminare tutti gli annunci sul traffico, selezionare "TA-OFF".

Per	Premere
Eliminare il notiziario corrente	(TA)

Suggerimento

È inoltre possibile eliminare il notiziario corrente premendo (SOURCE) o (MODE).

Preimpostazione del volume dei notiziari sul traffico

È possibile preimpostare il livello del volume dei notiziari sul traffico in modo da poterli udire chiaramente.

1 Premere il tasto volume +/- per regolare il livello di volume desiderato.

2 Premere (TA) per 2 secondi.
Viene visualizzata l'indicazione "TA" e memorizzata l'impostazione.

Ascolto dei notiziari di emergenza

Se una delle funzioni AF o TA è attivata, gli annunci di emergenza ricevuti vengono automaticamente trasmessi durante l'ascolto di una stazione FM o di un MD/CD.

Preselezione di stazioni RDS con impostazione AF e TA

Durante la preselezione di stazioni RDS, oltre alla frequenza viene memorizzata l'impostazione AF/TA (attivata/disattivata) di ogni stazione. È possibile selezionare un'impostazione diversa (per AF, TA o entrambe) per ogni stazione preselezionata oppure la stessa impostazione per tutte le stazioni preselezionate. Durante la preselezione di stazioni con "AF-ON", l'apparecchio memorizza automaticamente le stazioni con il segnale radio più forte.

Preselezione della stessa impostazione per tutte le stazioni preselezionate

- 1 Selezionare una banda FM (pagina 14).**
- 2 Premere (AF) e/o (TA) per selezionare "AF-ON" e/o "TA-ON".**
Si noti che selezionando "AF-OFF" e "TA-OFF" vengono memorizzate sia le stazioni non RDS che quelle RDS.
- 3 Premere (SENS) (BTM) fino a quando non lampeggia l'indicazione "BTM".**

Preselezione di impostazioni diverse per ogni stazione preselezionata

- 1 Selezionare una banda FM e sintonizzarsi sulla stazione desiderata (pagina 14).**
- 2 Premere (AF) e/o (TA) per selezionare "AF-ON" e/o "TA-ON".**
- 3 Premere il tasto numerico desiderato (da 1 a 6), fino a visualizzare "MEM".**
Ripetere la procedura dal punto 1 per preselezionare altre stazioni.

Nota

Se si desidera modificare l'impostazione AF/TA durante la riproduzione di un MD, premere (AF) o (TA).

Sintonizzazione delle stazioni in base al tipo di programma

— PTY (Programme Types, tipi di programma)

È possibile sintonizzarsi su una stazione selezionando il tipo di programma che si desidera ascoltare.

Tipi di programma	Display
Notiziari	NEWS
Attualità	AFFAIRS
Informazione	INFO
Sport	SPORT
Istruzione	EDUCATE
Teatro	DRAMA
Cultura	CULTURE
Scienza	SCIENCE
Vari	VARIED
Musica pop	POP M
Musica rock	ROCK M
Musica leggera	EASY M
Classica leggera	LIGHT M
Musica classica	CLASSICS
Altri tipi di musica	OTHER M
Bollettini meteorologici	WEATHER
Finanza	FINANCE
Programmi per bambini	CHILDREN
Sociale	SOCIAL A
Religione	RELIGION
Chat show	PHONE IN
Viaggi	TRAVEL
Divertimento	LEISURE
Musica jazz	JAZZ
Musica country	COUNTRY
Musica nazionale	NATION M
Musica degli anni '50/ '60	OLDIES
Musica folk	FOLK M
Documentari	DOCUMENT

Nota

Non è possibile utilizzare questa funzione nelle nazioni in cui non sono disponibili i dati PTY.

1 Premere **(PTY)** (LIST) durante la ricezione FM.



Se la stazione sta trasmettendo dati PTY, viene visualizzato il nome del tipo di programma corrente.

Se la stazione ricevuta non è una stazione RDS o se i dati RDS non vengono ricevuti, viene visualizzato "-----".

2 Premere più volte **(PTY)** (LIST) fino a quando non viene visualizzato il tipo di programma desiderato.

I tipi di programma appaiono nell'ordine indicato dalla tabella.

Se il tipo di programma non è specificato nei dati RDS, viene visualizzato "NONE".

3 Premere **(SEEK)** (+) o **(SEEK)** (-).

L'apparecchio avvia la ricerca di una stazione che trasmette il tipo di programma selezionato.

Impostazione automatica dell'orologio

— CT (Clock Time, ora)

L'orologio viene impostato automaticamente mediante i dati CT (Clock Time) della trasmissione RDS.

Selezione di "CT-ON"

Durante la ricezione radiofonica, premere (SEL) e (2) contemporaneamente.

L'orologio è impostato.



Dopo un secondo, il display torna al modo di ricezione radio normale.

Per selezionare "CT-OFF", premere di nuovo (SEL) e (2) contemporaneamente.

Note

- La funzione CT potrebbe non essere disponibile anche durante la ricezione di una stazione RDS.
- L'ora impostata mediante la funzione CT e l'ora corrente potrebbero non corrispondere.

Altre funzioni

È inoltre possibile controllare l'apparecchio (e le unità MD/CD opzionali) tramite un telecomando a rotazione (opzionale).

Uso del telecomando a rotazione

Innanzitutto, fissare l'etichetta appropriata a seconda di come si vuole montare il telecomando a rotazione.

Il telecomando a rotazione funziona tramite pressione dei tasti e/o rotazione dei comandi.

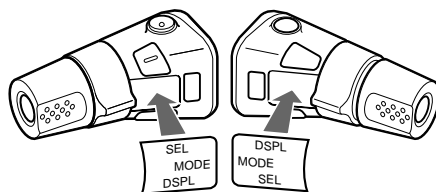

Pressione dei tasti

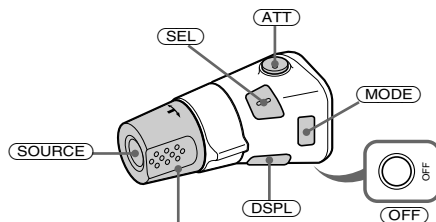

Ruotare il comando VOL per regolare il volume.

Premere	Per
(SOURCE)	Cambiare sorgente (radio/CD*1/MD)/attivare l'alimentazione
(MODE)	Cambiare operazione (banda radio/lettore CD*1/lettore MD*1)
(ATT)	Attenuare il suono
(OFF) *2	Interrompere la riproduzione o la ricezione radiofonica/disattivare l'alimentazione
(SEL)	Regolare e selezionare
(DSPL)	Cambiare la voce del display

Rotazione del telecomando

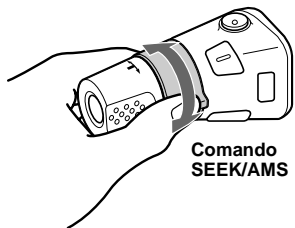

Ruotare e rilasciare per:

- Saltare i brani.
- Sintonizzare le stazioni automaticamente.

Ruotare, mantenere ruotato e rilasciare il telecomando per:

- Fare avanzare o fare retrocedere rapidamente un brano.
- Trovare una stazione manualmente.

Pressione e rotazione del telecomando

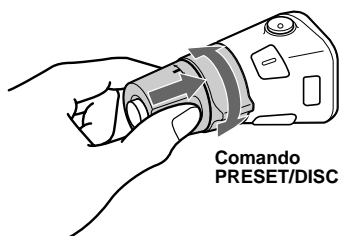

Premere verso l'interno e ruotare il telecomando per:

- Ricevere le stazioni preselezionate.
- Cambiare i dischi durante la riproduzione di MD (CD)*1.

Premere verso l'interno, quindi ruotare e mantenere in posizione per alcuni istanti per:

- Entrare nel modo di salto dei GP (gruppi)*3. Entro 2 secondi, premere verso l'interno e ruotare di nuovo per continuare a saltare i gruppi.

Durante la riproduzione di un CD contenente file MP3*4

Premere verso l'interno e continuare a ruotare velocemente il telecomando per:

- Cambiare i dischi uno per volta.

Premere verso l'interno, quindi ruotare e mantenere in posizione per alcuni istanti per:

- Entrare nel modo di salto degli album. Entro 2 secondi, premere verso l'interno e ruotare di nuovo per continuare a saltare gli album.

*1 Solo se è collegato l'apparecchio opzionale corrispondente.

*2 Se la chiave d'accensione dell'auto non è dotata della posizione ACC (accessoria), assicurarsi di tenere premuto (OFF) dopo avere spento il motore fino a quando il display non scompare.

*3 Disponibile solo quando un MD contenente gruppi è inserito e riprodotto nell'apparecchio.

*4 Questa funzione è disponibile solo se è collegato un lettore CD opzionale con la funzione di controllo dei file MP3.

Modifica della direzione operativa

La direzione operativa dei comandi è impostata in fabbrica come illustrato di seguito.

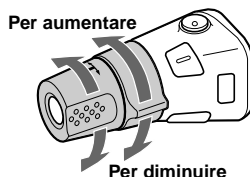

Se si desidera montare il telecomando a rotazione sul lato destro del piantone di guida, è possibile invertire la direzione operativa dei comandi.

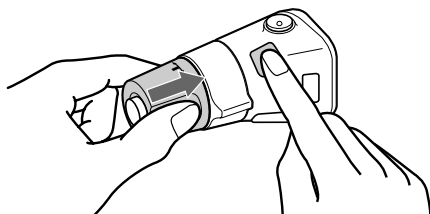

Premere (SEL) per 2 secondi premendo contemporaneamente il comando VOL.

Nota

Premendo (SEL) per 2 secondi mentre viene premuto il comando VOL, nel display viene visualizzato "NORM" o "REV".

– "NORM" serve per utilizzare il telecomando a rotazione in base all'impostazione predefinita.

– "REV" serve per utilizzare il telecomando a rotazione quando quest'ultimo viene montato sulla parte destra del piantone di guida.

Regolazione del bilanciamento e dell'attenuatore

È possibile regolare il bilanciamento e l'attenuatore.

1 Premere più volte **(SEL)** fino a visualizzare "BAL" o "FAD".

Ad ogni pressione di **(SEL)**, la voce cambia come segue:

LOW* → **MID*** → **HI*** →

BAL (sinistra-destra) →

FAD (anteriore-posteriore)

* Se la funzione EQ3 è attivata (pagina 22).

2 Premere il tasto volume +/- per regolare la voce selezionata.

Nota

Effettuare la regolazione entro 3 secondi dopo avere selezionato la voce.

Attenuazione veloce dell'audio

Premere **(ATT)**.

Dopo la visualizzazione temporanea di "ATT-ON", nel display appare l'indicazione "ATT".

Per ripristinare il livello di volume precedente, premere di nuovo **(ATT)**.

Suggerimento

Se al cavo ATT è collegato un cavo di interfaccia per telefoni per auto, non appena viene rilevata una telefonata in arrivo il livello del volume si abbassa automaticamente (funzione ATT di esclusione del volume).

Modifica delle impostazioni dell'audio e del display

— Menu

È possibile impostare le voci seguenti:

SET (Impostazione)

- CT (ora) (pagina 19)
- A.SCRL (scorrimento automatico)* (pagina 11).
- M.DSPL (display in movimento) — per selezionare il modo del display in movimento tra "1", "2" e "OFF".
 - Selezionare "1" per visualizzare modelli decorativi nel display e attivare il modo Demo del display.
 - Selezionare "2" per visualizzare modelli decorativi nel display e disattivare il modo Demo del display.
 - Selezionare "OFF" per disattivare il display in movimento.
- BEEP (segnale acustico)— per attivare o disattivare i segnali acustici.

Selezione della voce desiderata

Premere **(SEL)** e il tasto numerico di preselezione desiderato contemporaneamente.

(SEL) + (2) : CT

(SEL) + (3) : A.SCRL*

(SEL) + (4) : M.DSPL

(SEL) + (6) : BEEP

* Se non è in corso la riproduzione di alcun MD/CD, questa voce non verrà visualizzata.

Dopo avere impostato il modo desiderato, il display torna al modo di riproduzione normale.

Nota

La voce visualizzata cambia a seconda della sorgente.

Per disattivare la voce, premere di nuovo **(SEL)** e il tasto numerico di preselezione contemporaneamente.

Impostazione dell'equalizzatore (EQ3)

È possibile selezionare un tipo di curva dell'equalizzatore per 7 tipi di musica (XPLD, VOCAL, CLUB, JAZZ, NEW AGE, ROCK, CUSTOM e OFF (equalizzatore impostato su OFF)). È possibile memorizzare l'impostazione dell'equalizzatore in modo diverso per ciascuna sorgente.

Selezione della curva dell'equalizzatore

- 1 Premere **(SOURCE)** per selezionare una sorgente (radio, CD o MD).
- 2 Premere più volte **(EQ3)** fino ad ottenere la curva dell'equalizzatore desiderata.
Ogni volta che viene premuto **(EQ3)**, la voce cambia.



Per disattivare l'effetto dell'equalizzatore, selezionare "OFF".

Regolazione della curva dell'equalizzatore

È possibile memorizzare e regolare le impostazioni per differenti gamme dei toni dell'equalizzatore.

- 1 Premere **(SOURCE)** per selezionare una sorgente (radio, CD o MD).
- 2 Premere più volte **(EQ3)** per selezionare la curva dell'equalizzatore desiderata.
- 3 Regolazione della curva dell'equalizzatore.

- 1 Premere più volte **(SEL)** per selezionare la gamma dei toni desiderata.

Ad ogni pressione di **(SEL)**, la gamma dei toni cambia.

LOW → MID → HI (→ BAL → FAD)

- 2 Premere più volte il tasto volume +/- per regolare il livello di volume desiderato.

Il livello del volume può essere regolato per unità di 1 dB da -10 dB a +10 dB.

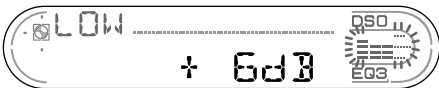

- 3 Ripetere i punti 1 e 2 per regolare la curva dell'equalizzatore.

Per ripristinare l'impostazione di fabbrica della curva dell'equalizzatore, premere **(SEL)** per 2 secondi.

Dopo 3 secondi, il display torna al modo di riproduzione normale.

Nota

Se la funzione EQ3 è impostata su "OFF", non è possibile regolare le impostazioni dell'equalizzatore.

Impostazione della funzione DSO (Dynamic Soundstage Organizer)

Se i diffusori sono installati nella parte inferiore delle portiere, l'audio proviene dal basso e potrebbe non essere chiaro.

La funzione DSO (Dynamic Soundstage Organizer) crea un effetto audio migliore simulando la presenza di diffusori sul cruscotto (diffusori virtuali).

È possibile memorizzare l'impostazione DSO per ciascuna sorgente.

Modo DSO e illustrazione di diffusori virtuali

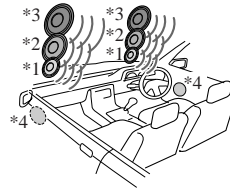

- *1 DSO-1
- *2 DSO-2
- *3 DSO-3
- *4 DSO-OFF

- 1 Premere **(SOURCE)** per selezionare una sorgente (radio, CD o MD).

- 2 Premere più volte **(DSO)** fino a visualizzare l'impostazione DSO desiderata.

Ogni volta che viene premuto **(DSO)**, l'impostazione DSO cambia.

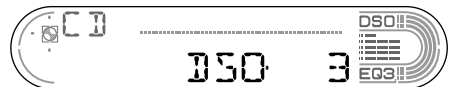

Per disattivare la funzione DSO, selezionare "OFF". Dopo 1 secondo, il display torna al modo di riproduzione normale.

Nota

- A seconda del tipo di interni dell'auto o del tipo di musica, la funzione DSO potrebbe non funzionare correttamente.
- Se non è possibile ascoltare le trasmissioni FM, impostare DSO su OFF.

Informazioni aggiuntive

Manutenzione

Sostituzione del fusibile

Quando si sostituisce il fusibile, assicurarsi di utilizzare un fusibile dello stesso amperaggio di quello indicato sull'originale. Se il fusibile si brucia, controllare i collegamenti e sostituire il fusibile. Se dopo la sostituzione si verifica un altro cortocircuito, potrebbe trattarsi di un problema interno. In tal caso, rivolgersi al più vicino rivenditore Sony.

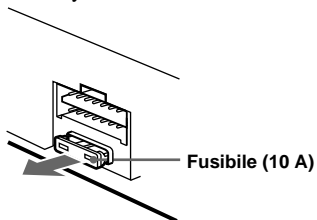

Attenzione

Non usare mai un fusibile con un amperaggio superiore a quello del fusibile in dotazione con l'apparecchio, onde evitare di danneggiare l'apparecchio.

Pulizia dei connettori

Se i connettori tra l'apparecchio e il pannello anteriore sono sporchi, l'apparecchio potrebbe non funzionare correttamente. Per evitare questo problema, aprire il pannello anteriore, rimuoverlo (pagina 8), quindi pulire i connettori con un batuffolo di cotone imbevuto di alcol. Non esercitare forza eccessiva. Diversamente, i connettori potrebbero venire danneggiati.

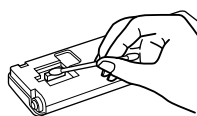
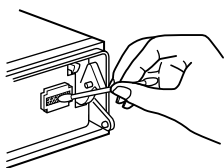

Lato posteriore del pannello anteriore

Note

- Per motivi di sicurezza, spegnere il motore prima di pulire i connettori e rimuovere la chiave dal dispositivo di accensione.
- Non toccare mai direttamente i connettori con le dita o con oggetti di metallo.

Rimozione dell'apparecchio

1 Rimuovere la cornice di protezione.

- 1 Rimuovere il pannello anteriore (pagina 8).
- 2 Inserire le chiavi di rilascio insieme alla cornice di protezione.

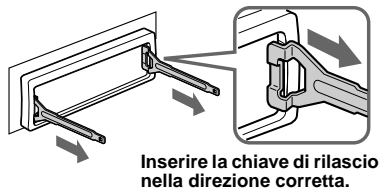

- 3 Estrarre le chiavi di rilascio per rimuovere la cornice di protezione.

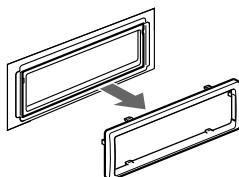

2 Rimuovere l'apparecchio.

- 1 Inserire contemporaneamente entrambe le chiavi di rilascio fino a farle scattare in posizione.

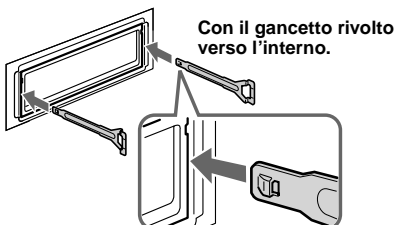

- 2 Estrarre le chiavi di rilascio per sbloccare l'apparecchio.

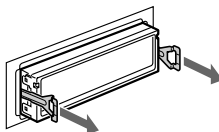

- 3 Rimuovere l'apparecchio dalla struttura facendolo scorrere.

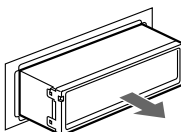

Caratteristiche tecniche

Letture MD

Rapporto segnale-rumore	90 dB
Risposta in frequenza	10 – 20.000 Hz
Wow e flutter	Al di sotto del limite misurabile

Sintonizzatore*

FM

Gamma di frequenze	87,5 -108,0 MHz
Terminale dell'antenna	Connettore antenna esterna
Frequenza intermedia	10,7 MHz/450 kHz
Sensibilità utilizzabile	9 dBf
Selettività	75 dB a 400 kHz
Rapporto segnale-rumore	67 dB (stereo), 69 dB (mono)
Distorsione armonica a 1 kHz	0,5 % (stereo), 0,3 % (mono)
Separazione	35 dB a 1 kHz
Risposta in frequenza	30 - 15.000 Hz

MW/LW

Gamma di frequenze	MW: 531 – 1.602 kHz LW: 153 – 279 kHz
Terminale dell'antenna	Connettore antenna esterna
Frequenza intermedia	10,7 MHz/450 kHz
Sensibilità	MW: 30 µV LW: 40 µV

* di cui al par. 3 dell'Allegato A al D.M. 25/06/85 e al par. 3 dell'Allegato 1 al D.M. 27/08/87

Amplificatore di potenza

Uscite	Uscite diffusori (connettori a tenuta)
Impedenza diffusori	4 – 8 ohm
Uscita di potenza massima	50 W × 4 (a 4 ohm)

Generali

Uscite	Uscite audio (anteriori) Uscite audio (posteriori) Terminale di controllo del relè dell'antenna elettrica Terminale di controllo dell'amplificatore di potenza
Ingressi	Terminale di controllo ATT del telefono Terminale di ingresso del telecomando Terminale di ingresso controllo BUS Terminale di ingresso audio BUS
Comandi tono	Bassi ±10 dB a 60 Hz (XPLOD) Medi ±10 dB a 1 kHz (XPLOD) Alti ±10 dB a 10 kHz (XPLOD)
Requisiti di alimentazione	Batteria auto da 12 V CC (massa negativa)
Dimensioni	Circa 178 × 50 × 180 mm (l/a/p)
Dimensioni di montaggio	Circa 182 × 53 × 161 mm (l/a/p)
Peso	Circa 1,2 kg
Accessori in dotazione	Elementi per l'installazione e i collegamenti Custodia pannello anteriore (1)
Accessori opzionali	Telecomando a rotazione RM-X4S Telecomando a scheda RM-X114
Apparecchiatura opzionale	Cambia CD (6 dischi) CDX-T70MX, CDX-T69 Cambia MD (6 dischi) MDX-66XLP Lettore System-up MG Memory Stick MGS-X1 Selettore di sorgente XA-C30 Selettore AUX-IN XA-300

Brevetti statunitensi ed esteri sotto licenza della Dolby Laboratories.

Nota

Il presente apparecchio non può essere collegato a un preamplificatore digitale o a un equalizzatore compatibili con il sistema BUS Sony.

Il design e le caratteristiche tecniche sono soggetti a modifiche senza preavviso.

Guida alla soluzione dei problemi

Fare riferimento alla seguente lista di verifica per risolvere la maggior parte dei problemi che si potrebbero verificare nell'uso di questo apparecchio.

Prima di esaminare l'elenco che segue, verificare i collegamenti e le procedure d'uso dell'apparecchio.

Generali

Non viene prodotto alcun suono.

- Premere il tasto volume + per regolare il volume.
- Annullare la funzione ATT.
- Per il sistema a 2 diffusori, impostare il comando dell'attenuatore sulla posizione centrale.
- È possibile riprodurre un disco MDLP mediante un cambia MD opzionale privo della funzione MDLP (è possibile che l'indicazione "LP: ..." venga visualizzata nel display).
→ Inserire il disco MDLP nell'apparecchio mediante il quale si desidera effettuare la riproduzione.

Il contenuto della memoria è stato cancellato.

- È stato premuto il tasto di azzeramento.
→ Reinserire i dati in memoria.
- Il cavo di alimentazione o la batteria sono stati scollegati.
- Il cavo di alimentazione non è collegato correttamente.

Non viene emesso alcun segnale acustico.

- Il segnale acustico è disattivato (pagina 21).
- Un amplificatore di potenza opzionale è collegato e l'amplificatore incorporato non viene utilizzato.

Il display scompare/non viene visualizzato nella relativa finestra.

- Il display scompare tenendo premuto (OFF).
→ Tenere premuto di nuovo (OFF) per visualizzare il display.
- Rimuovere il pannello anteriore e pulire i connettori. Per ulteriori informazioni, consultare la sezione "Pulizia dei connettori" (pagina 23).

Le stazioni memorizzate e l'ora esatta sono cancellate.

Si è bruciato il fusibile.

L'audio è disturbato quando la chiave di accensione è sulla posizione ON, ACC o OFF.

I cavi non sono collegati correttamente al connettore di alimentazione degli accessori dell'auto.

L'apparecchio non riceve l'alimentazione.

- Verificare il collegamento. Se i collegamenti sono corretti, controllare il fusibile.
- L'auto è priva della posizione ACC.
→ Premere (SOURCE) (o inserire un disco) per accendere l'apparecchio.

L'apparecchio è continuamente alimentato.

L'auto è priva della posizione ACC.

- Dopo avere spento il motore, assicurarsi di tenere premuto (OFF) sull'apparecchio finché il display non scompare.

L'antenna elettrica non si estende.

L'antenna elettrica non dispone di scatola a relè.

Riproduzione di MD

Non è possibile inserire un disco.

- È caricato un altro MD.
- L'MD è stato inserito forzatamente in senso contrario o nel modo sbagliato.

La riproduzione non viene avviata.

Il disco MD è difettoso.

Un disco viene espulso automaticamente.

La temperatura ambiente è superiore a 50°C.

La funzione di gruppo MD non è attiva.

- L'MD inserito nel presente apparecchio non contiene alcun gruppo.
- È possibile che il brano in fase di riproduzione non sia inserito in un gruppo impostato dal registratore MD.
- È possibile riprodurre un MD contenente gruppi inserito in un cambia MD opzionale.
→ Inserire l'MD contenente gruppi nel presente apparecchio.

I tasti per le operazioni non funzionano.

I MD non vengono espulsi.

Premere il tasto RESET.

Il suono salta a causa di vibrazioni.

- L'apparecchio è installato con un'angolazione superiore a 30°.
- L'apparecchio non è installato in una parte stabile dell'auto.

Il suono salta.

Il disco è sporco o difettoso.

L'indicazione "-----" non scompare.

È possibile che ci si trovi nel modo di modifica.

- Premere (PTY) (LIST) per 2 secondi.

continua alla pagina successiva →

Ricezione radiofonica

Non è possibile effettuare la sintonizzazione preselezionata.

- Memorizzare la frequenza corretta.
- Il segnale di trasmissione è troppo debole.

Le stazioni non possono essere ricevute. Il suono è disturbato.

- Collegare il cavo di controllo (blu) dell'antenna elettrica o il cavo di alimentazione accessoria (rosso) al cavo di alimentazione di un preamplificatore di antenne per auto (solo se l'auto dispone di antenna FM/MW/LW incorporata sul vetro posteriore/laterale).
- Verificare il collegamento dell'antenna dell'auto.
- L'antenna dell'auto non si estende.
→ Verificare il collegamento del cavo di controllo dell'antenna elettrica.
- Verificare la frequenza.
- Quando il modo DSO è attivato, l'audio è a volte disturbato.
→ Impostare il modo DSO su "OFF" (pagina 22).

La sintonizzazione automatica non funziona.

- Il modo di ricerca locale è impostato su "ON".
→ Impostarlo su "OFF" (pagina 14).
- Il segnale di trasmissione è troppo debole.
→ Eseguire la sintonizzazione manuale.

L'indicazione "ST" lampeggia.

- Sintonizzare la frequenza in modo corretto.
- Il segnale di trasmissione è troppo debole.
→ Impostare il modo di ricezione monofonico su "ON" (pagina 15).

Un programma trasmesso in stereofonia viene ricevuto in monofonia.

- L'apparecchio è impostato sul modo di ricezione monofonica.
- Annullare il modo di ricezione monofonica (pagina 15).

RDS

Dopo alcuni secondi di ascolto, si avvia la ricerca.

La stazione non è TP oppure il segnale è debole.

→ Premere più volte (TA) fino a quando non viene visualizzato "TA-OFF".

Nessun notiziario sul traffico.

- Attivare la funzione "TA".
- La stazione non trasmette notiziari sul traffico pur essendo una stazione TP.
→ Sintonizzarsi su un'altra stazione.

PTY visualizza "-----".

- La stazione corrente non è una stazione RDS.
- I dati RDS non vengono ricevuti.

Indicazioni di errore

Con questo apparecchio

Indicazioni di errore

(Per questo apparecchio e per i cambia MD/CD opzionali)

Le seguenti indicazioni lampeggiano per circa 5 secondi e viene emesso un segnale acustico.

BLANK*1

Non sono stati registrati brani sull'MD.*2

→ Riprodurre un MD contenente brani registrati.

ERROR*1

- L'MD è sporco o è stato inserito in senso contrario.*2
→ Pulire l'MD o inserirlo correttamente.
- Il MD/CD inserito non viene riprodotto per un problema non specificato.*2
→ Inserire un altro MD/CD.

FAILURE

I collegamenti di diffusori/amplificatori non sono corretti.

→ Consultare la guida all'installazione del presente modello per verificare i collegamenti.

HI TEMP

La temperatura ambiente è superiore a 50°C.

→ Attendere fino a che la temperatura non sia scesa sotto i 50°C.

NO DISC

Non è stato inserito alcun disco nell'unità MD/CD.

→ Inserire un disco nell'unità MD/CD.

NO MAG

Il contenitore di dischi non è inserito nell'unità MD/CD.

→ Inserire il contenitore di dischi nell'unità MD/CD.

NO MUSIC

Nel lettore CD in grado di riprodurre il formato MP3 è stato inserito un CD non musicale.

→ Inserire un CD musicale nel lettore CD in grado di riprodurre il formato MP3.

NOTREADY

Il coperchio dell'apparecchio MD è aperto o gli MD non sono inseriti correttamente.

→ Chiudere il coperchio o inserire gli MD correttamente.

OFFSET

Potrebbe essersi verificato un problema interno.

→ Verificare il collegamento. Se l'indicazione di errore rimane visualizzata, rivolgersi al più vicino rivenditore Sony.

RESET

L'unità MD/CD non funziona per un problema non specificato.

→ Premere il tasto RESET sull'apparecchio.

*1 Quando il cambia MD/CD è collegato all'apparecchio, nel display viene visualizzato il numero di disco dell'MD o del CD.

*2 Il numero del disco che causa l'errore viene visualizzato nel display.

Welkom!

Dank u voor aankoop van deze Sony MiniDisc-speler. Dit apparaat biedt u tal van mogelijkheden die u nog beter kunt benutten met behulp van:

- Optionele MD/CD-apparatuur (wisselaars en spelers)*1.
- CD TEXT informatie (verschijnt wanneer een CD TEXT disc*2 in optionele CD-apparatuur wordt afgespeeld).

- **Optionele accessoires**

Kaartafstandsbediening RM-X114

Bedieningssatelliet RM-X4S

*1 *Dit apparaat werkt alleen met Sony-producten.*

*2 *Een CD TEXT disc is een audio-CD die informatie bevat, zoals discnaam, artiestennaam en tracknamen. Deze informatie is opgenomen op de disc.*



CLASS 1
LASER PRODUCT

Dit label bevindt zich onderaan op het toestel.



CAUTION—INVISIBLE LASER RADIATION WHEN OPEN
DO NOT STARE INTO BEAM OR
VIEW DIRECTLY WITH OPTICAL INSTRUMENTS

Dit label bevindt zich op het chassis van de aandrijfeenheid.

Inhoudsopgave

Bedieningselementen	4
Voorzorgsmaatregelen	5
Opmerkingen bij MD's	6
Informatie over de MD-groepsfunctie	6

Aan de slag

Instellingen wissen	7
Het voorpaneel verwijderen	8
Klok instellen	9

MD-speler

MD/CD-apparaat (los verkrijgbaar)

Een disc afspelen	9
Weergave-items	11
Tracks herhaaldelijk afspelen	
— Repeat Play	11
Tracks afspelen in willekeurige volgorde	
— Shuffle Play	12
Een CD benoemen	
— Disc Memo*	12
Een disc zoeken op naam	
— List-up*	13

* *Functies beschikbaar met een optioneel MD/CD-apparaat*

Radio

Zenders automatisch opslaan	
— Best Tuning Memory (BTM)	14
Opgeslagen zenders ontvangen	14
Alleen de gewenste zenders opslaan	15

RDS

Overzicht van RDS	15
Automatisch opnieuw afstemmen voor optimale ontvangst	
— AF (Alternatieve Frequenties)	16
Verkeersinformatie beluisteren	
— TA (Traffic Announcement)/TP (Traffic Programme)	17
RDS-zenders met AF- en TA-instelling instellen	17
Afstemmen op zenders op programmatype	
— PTY (Programmatypen)	18
Klok automatisch instellen	
— CT (Kloktijd)	19

Andere functies

De bedieningssatelliet gebruiken	19
De balans en fader aanpassen	21
Het geluid snel dempen	21
Instellingen voor geluid en display wijzigen	
— Menu	21
De equalizer instellen (EQ3)	22
Dynamic Soundstage Organizer (DSO) instellen	22

Aanvullende informatie

Onderhoud	23
Het apparaat verwijderen	23
Technische gegevens	24
Problemen oplossen	25
Foutweergave	27

Bedieningselementen

Raadpleeg de volgende pagina's voor meer informatie.

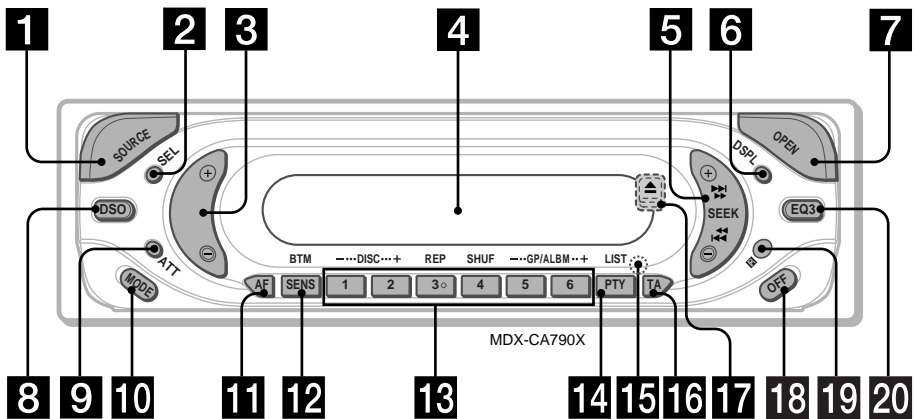

1 SOURCE (Aan/Radio/CD*/MD) toets

De bron selecteren.

2 SEL (selectie) toets

Items selecteren.

3 Volume +/- toets

4 Display

5 SEEK +/- toets

Tracks overslaan, vooruitspoelen, terugspoelen, automatisch afstemmen op zenders, zenders handmatig zoeken.

6 DSPL (displaystand wijzigen) toets

9, 11, 13, 15

7 OPEN toets 8, 9, 10

8 DSO toets 22

9 ATT (dempen) toets 21

10 MODE toets

De werking wijzigen.

11 AF toets 16, 17

12 SENS/BTM toets 14, 15, 17

13 Cijfertoetsen

Radio:

De gewenste zenders opslaan onder de cijfertoetsen.

MD/CD*¹:

① : DISC -^{*1} 10

② : DISC +^{*1} 10

③ : REP 11

④ : SHUF 12

⑤ : GP*²/ALBM*³ - 10

⑥ : GP*²/ALBM*³ + 10

14 PTY (programmatype)/LIST*¹ toets 12, 13, 18

15 RESET toets (aan de voorzijde van het apparaat, achter het voorpaneel) 7

16 TA toets 17

17 ▲ (uitwerpen) toets (aan de voorzijde van het apparaat, achter het voorpaneel) 10

18 OFF (Stop/Uit) toets*⁴ 8, 10

19 Ontvanger voor de kaartafstandsbediening

20 EQ3 toets 22

*1 Wanneer een optioneel MD/CD-apparaat is aangesloten.

*2 Alleen beschikbaar wanneer een MD met groepen in dit apparaat is geplaatst.

*3 Alleen beschikbaar wanneer een optioneel CD-apparaat met MP3-bestandsfunctie is aangesloten.

*4 **Waarschuwing bij het installeren in een auto waarvan het contactslot geen ACC (accessoire) positie heeft**

Als de motor is uitgeschakeld, moet u op **OFF** drukken en deze toets ingedrukt houden tot het display verdwijnt.

Als u dit niet doet, wordt het display niet uitgeschakeld en raakt de accu uitgeput.

Kaartafstandsbediening RM-X114 (los verkrijgbaar)

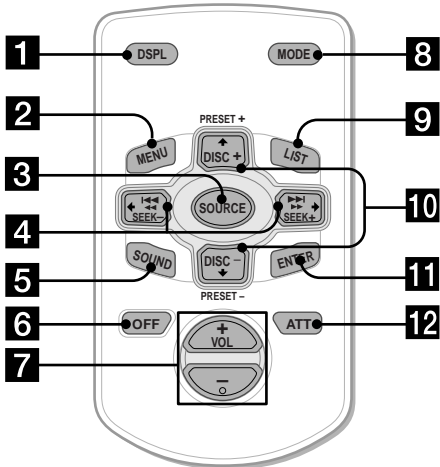

De overeenkomstige toetsen op de kaartafstandsbediening bedienen dezelfde functies als die op het apparaat.

- 1** DSPL toets
- 2** MENU toets*
- 3** SOURCE toets
- 4** SEEK (←/→) toetsen
- 5** SOUND toets
- 6** OFF toets
- 7** VOL (+/-) toetsen
- 8** MODE toets
- 9** LIST toets
- 10** DISC (↑/↓) toetsen
- 11** ENTER toets*
- 12** ATT toets

* Niet beschikbaar op dit apparaat

Opmerking

Als u de weergave hebt uitgeschakeld door op **OFF** te drukken, kan het apparaat niet worden bediend met de kaartafstandsbediening tenzij er eerst op **SOURCE** op het apparaat wordt gedrukt of een disc wordt geplaatst om het apparaat in te schakelen.

Voorzorgsmaatregelen

- Wanneer uw auto in de volle zon heeft gestaan, moet u eerst het apparaat laten afkoelen voordat u het gaat gebruiken.
- Een elektrisch bediende antenne schuift automatisch uit wanneer het apparaat wordt aangezet.
- Maak tijdens het rijden geen gebruik van de CUSTOM FILE functie of andere functies die uw aandacht van de weg kunnen afleiden.

Met alle vragen of problemen met betrekking tot dit apparaat die niet aan bod komen in deze gebruiksaanwijzing, kunt u terecht bij uw Sony-handelaar.

Condensvorming

Op een regenachtige dag of in een zeer vochtige omgeving kan op de lenzen in het apparaat vocht condenseren. In dat geval kan de werking van het apparaat zijn verstoord. Verwijder in dat geval de disc en wacht ongeveer een uur tot alle condensvocht is verdampt.

Optimale geluidskwaliteit behouden

Let op dat u geen drankjes op het apparaat of de discs morst.



Opmerkingen bij MD's

- **U moet het klepje van de cassette waarmee de MD wordt blootgelegd, niet openen. Sluit het klepje onmiddellijk als dit open gaat.**
- Raak nooit de binnenkant van de disc aan.
- Stel de discs niet bloot aan hitte/hoge temperaturen. Laat deze niet achter in een geparkeerde auto of op het dashboard/de hoedenplank.

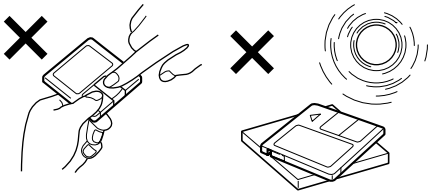

Opmerkingen over het plakken van labels

- Voorkomen dat MD's vastlopen in het apparaat;
- Plak het label op een geschikte plaats.
 - Verwijder oude labels voordat u nieuwe labels plakt.
 - Vervang labels die losraken.

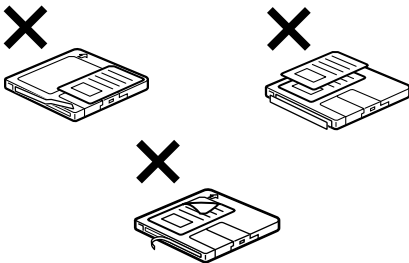

Reinigen

Reinig het oppervlak van de cassette regelmatig met een zachte, droge doek.

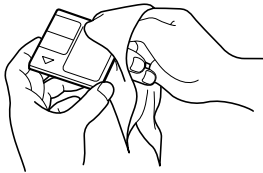

Informatie over de MD-groepsfunctie

Met de groepsfunctie kunt u de gewenste tracks zoeken in een groep met een groot aantal tracks of tracks die zijn opgenomen in de MDLP-stand (LP2/LP4).

Opmerkingen over MD-groepsinstellingen

- Met dit apparaat kunnen alleen MD's worden afgespeeld. Raadpleeg de gebruiksaanwijzing van de MD-recorder voor meer informatie over het opnemen van MD's en de groepsinstellingen.
- Dezelfde groepsnaam kan meer dan twee keer worden geregistreerd op dezelfde MD.
- Het maximale groepsnummer is 99, maar het werkelijke groepsnummer is afhankelijk van de MD-recorder.
- MD-groepsinstellingen zijn wellicht niet beschikbaar, afhankelijk van de MD-recorder.

MD met groepen

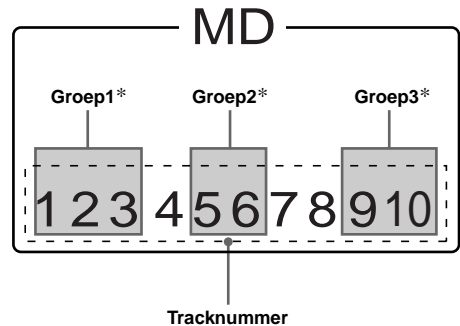

* Groepen: ingesteld door de MD-recorder.

Wanneer u de MD in dit apparaat plaatst, wordt het afspeel automatisch gestart. De tracks worden op volgorde afgespeeld.

GP (groep) overnemen op dit apparaat

Dit apparaat neemt tracks tussen groepen over als "GP". "GP" nummers worden toegewezen aan tracks die niet in een groep zijn ingesteld en aan groepen die door de MD-recorder zijn ingesteld. De aanduiding van het "GP" nummer gaat branden in het display als een MD met groepen in dit apparaat wordt geplaatst en afgespeeld.

MD met groepen en toegewezen "GP" nummers op dit apparaat

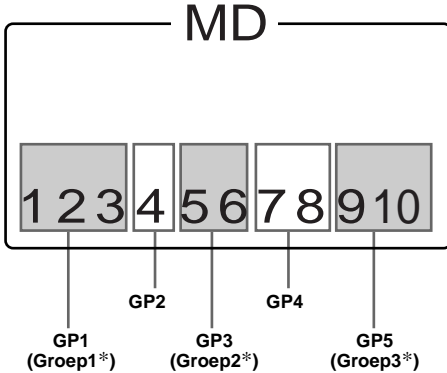

* Groepen: ingesteld door de MD-recorder.

Zie "Een disc afspelen" (pagina 9), "Tracks herhaaldelijk afspelen" (pagina 11) en "Tracks afspelen in willekeurige volgorde" (pagina 12) voor meer informatie over het gebruik van de MD-groepsfunctie.

Opmerking

De MD-groepsfunctie is alleen beschikbaar als een MD met groepen in dit apparaat wordt geplaatst en afgespeeld.

Aan de slag

Instellingen wissen

Voordat u het apparaat voor het eerst gaat gebruiken of na het vervangen van de accu of het wijzigen van de aansluitingen, moet u de instellingen van het apparaat wissen. Verwijder het voorpaneel en druk met een puntig voorwerp, zoals een balpen, op de RESET toets.

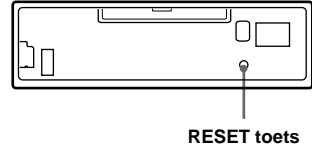

Opmerking

Als u op de RESET toets drukt, worden de klokinstelling en bepaalde geheugenfuncties gewist.

Het voorpaneel verwijderen

Het voorpaneel van dit apparaat kan worden verwijderd ter beveiliging tegen diefstal.

Waarschuwingstoon

Wanneer u het contact in de stand OFF zet zonder het voorpaneel te verwijderen, hoort u de waarschuwingstoon enkele seconden.

Als u een optionele versterker aansluit en de ingebouwde versterker niet gebruikt, wordt de pieptoon uitgeschakeld.

1 Druk op **OFF** *.

MD/CD-weergave of radio-ontvangst stopt (de sleutelverlichting en het display blijven aan).

* Als de auto niet is voorzien van een contactslot met ACC-positie, moet u het apparaat uitschakelen door op **OFF** te drukken totdat het display verdwijnt. Zo voorkomt u dat de accu uitgeput raakt.

2 Druk op **OPEN** en schuif het voorpaneel naar rechts. Trek de linkerzijde van het voorpaneel voorzichtig naar u toe.

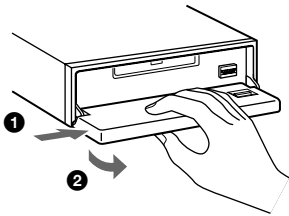

Opmerkingen

- Als u het voorpaneel losmaakt terwijl het apparaat nog is ingeschakeld, wordt dit automatisch uitgeschakeld om te voorkomen dat de luidsprekers worden beschadigd.
- Druk niet te hard op het voorpaneel en het display.
- Stel het voorpaneel niet bloot aan hitte/hoge temperaturen of vocht. Laat het voorpaneel niet achter in een geparkeerde auto of op het dashboard/de hoedenplank.

Tip

Neem het voorpaneel mee in het bijgeleverde beschermhoes.

Het voorpaneel bevestigen

Plaats opening **A** van het voorpaneel op stift **B** van het apparaat en druk zachtjes op de linkerzijde.

Druk op **SOURCE** op het apparaat (of plaats een MD) om het apparaat in te schakelen.

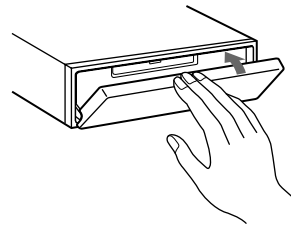
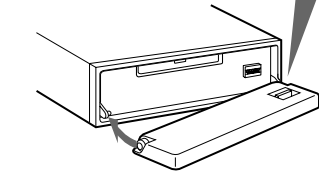
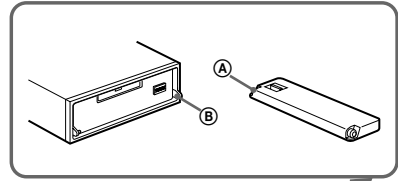

Opmerking

Plaats niets op de binnenkant van het voorpaneel.

Klok instellen

De digitale klok werkt met het 24-uurssysteem.

Voorbeeld: de klok instellen op 10:08

- 1 Druk 2 seconden op (DSPL).
De uren knipperen.



- 1 Druk op de volumetoets +/- om het uur in te stellen.
- 2 Druk op (SEL).
De minuten knipperen.
- 3 Druk op de volumetoets +/- om de minuut in te stellen.

- 2 Druk op (DSPL).



De klok begint te lopen. Na het instellen van de klok keert het display terug naar de normale weergavestand.

Tip

U kunt de klok automatisch instellen met de RDS-functie (pagina 19).

MD-speler MD/CD-apparaat (los verkrijgbaar)

Met dit apparaat kunt u niet alleen een MD (MD met groepsinstellingen) afspelen maar ook externe MD/CD-apparaten (CD met MP3-functie) bedienen. Als u optionele MP3-compatibele CD-apparaten (zoals een MP3 CD-wisselaar) aansluit, kunt u gecompriëerde MP3-audiobestanden (tracks) met een goede geluidskwaliteit afspelen.

Opmerking

Wanneer u een optioneel CD-apparaat (MP3-compatibel) met CD TEXT functie aansluit, verschijnt de CD TEXT informatie in het display wanneer u een CD TEXT disc afspeelt.

Een disc afspelen

(Met dit apparaat)

- 1 Druk op (OPEN) en plaats de disc (met het label omhoog).

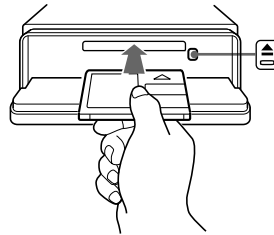

- 2 Sluit het voorpaneel.

Het afspelen begint automatisch.

Als er al een disc is geplaatst, drukt u herhaaldelijk op (SOURCE) tot "MD" verschijnt om het afspelen te starten.

vervolg op volgende pagina →

Actie	Druk op
Het afspelen stoppen	(OFF)
De disc uitwerpen	(OPEN) en vervolgens op ▲
Tracks overslaan	(SEEK) (-/+)
- Automatic Music Sensor	(◀◀/▶▶) [één keer voor elke track]
Vooruit-/terugspoelen	(SEEK) (-/+)
- Manual Search	(◀◀/▶▶) [ingedrukt houden tot het gewenste punt]
GP overslaan*	(5) (GP -) of (6) (GP +)
- GP-selectie	[één keer voor elke groep] [ingedrukt houden tot de gewenste groep]

* Alleen beschikbaar wanneer een MD met groepen in dit apparaat wordt geplaatst en afgespeeld.

Opmerkingen

- Terwijl de eerste/laatste track op de disc wordt afgespeeld, als op (SEEK) (+) of (SEEK) (-) wordt gedrukt, verspringt het afspelen naar de laatste/eerste track van de disc.
- Na de laatste track op de disc begint het afspelen opnieuw vanaf de eerste track.

(Met optionele apparaten)

1 Druk herhaaldelijk op (SOURCE) om "MD (MS*1)" of "CD" te selecteren.

2 Druk herhaaldelijk op (MODE) tot het gewenste apparaat verschijnt.

Het afspelen wordt gestart.

Actie	Druk op
Discs overslaan	(1) (DISC-) of
- Discselectie	(2) (DISC+) [één keer voor elke disc] [ingedrukt houden tot de gewenste disc]
Albums overslaan*2	(5) (ALBM-) of
- Albumsselectie	(6) (ALBM+) [één keer voor elk album] [ingedrukt houden tot het gewenste album]

*1 MS: MG Memory Stick System-up Player MGS-X1

*2 Alleen beschikbaar bij het afspelen van een MP3-bestand.
Albums zijn mappen op een CD die MP3-bestanden bevat.

Waarschuwingen bij het aansluiten van MGS-X1 en MD-apparaten

Dit apparaat herkent de MGS-X1 als een MD-apparaat.

- Als u wilt afspelen op de MGS-X1, drukt u op (SOURCE) om "MD" te selecteren. Als "MD" verschijnt in het brondisplay, drukt u op (MODE) om "MS" te selecteren om het afspelen te starten.
- Als u op een MD-apparaat wilt afspelen, drukt u op (SOURCE) om "MD" te selecteren. Verschijnt het gewenste MD-apparaat in het brondisplay, dan begint het afspelen op dit apparaat. Als "MS" of een ander MD-apparaat in het brondisplay verschijnt, drukt u op (MODE) om het gewenste MD-apparaat te selecteren om het afspelen te starten.

Opmerkingen bij aansluiting van MP3-compatibele CD-apparaten

- Als een disc zonder MP3-bestanden (tracks) wordt geplaatst, verschijnt "NO MUSIC" in het display en wordt de volgende disc afgespeeld.
- Voordat een track wordt afgespeeld, leest het apparaat alle bestands- en mapinformatie op de disc. Afhankelijk van de trackstructuur kan dit meer dan een minuut in beslag nemen. Terwijl het apparaat de informatie leest, wordt "READ" weergegeven. Wacht tot het afspelen automatisch wordt gestart wanneer het lezen is voltooid.

Opmerking

Wanneer een optioneel apparaat is aangesloten, gaat het afspelen door op het optionele MD/CD-apparaat.

Weergave-items

Bij het wijzigen van disc/groep/album/track verschijnt een eventuele geregistreerde titel*¹ voor de nieuwe disc/groep/track of het nieuwe album automatisch. Als de Auto Scroll functie is ingeschakeld, rollen namen van meer dan 8 tekens in het display (pagina 21).

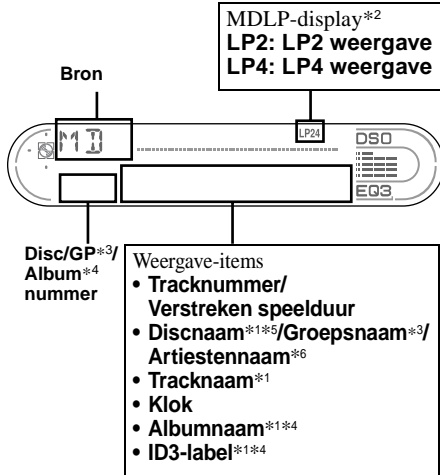

Actie Druk op

Het weergave-item (DSPL) wijzigen

- *1 Als u op (DSPL) drukt, verschijnt "NO NAME" als er geen geregistreerde naam is die kan worden weergegeven.
- *2 Alleen beschikbaar bij het afspelen van een MDLP-disc.
- *3 Alleen beschikbaar wanneer een MD met groepen in dit apparaat wordt geplaatst en afgespeeld.
- *4 Alleen beschikbaar bij het afspelen van een MP3-bestand.
- *5 Als de disc is benoemd met dit apparaat via de CUSTOM FILE functie, verschijnt Disc Memo bij voorkeur.
- *6 Alleen voor CD TEXT discs met de artiestennaam.

Opmerkingen

- Bepaalde tekens kunnen niet worden weergegeven. Tekens en symbolen die niet kunnen worden weergegeven, verschijnen als " * ".
- Bij bepaalde CD TEXT discs of ID3-labels met zeer veel tekens kan de informatie niet rollen.
- Dit apparaat kan de artiestennaam voor elke track van een CD TEXT disc of album niet weergeven.

Tip

Als A.SCRL (Auto Scroll) is uitgeschakeld en de disc-/groeps-/album-/tracknaam wordt gewijzigd, rolt de disc-/groeps-/album-/tracknaam of het ID3-label niet.

Tracks herhaaldelijk afspelen

— Repeat Play

U kunt kiezen uit:

(Met dit apparaat)

- REP-TRACK — de huidige track herhalen.
- REP-GP*¹ — de tracks in de huidige groep herhalen.

(Met optionele apparaten)

- REP-TRACK — de huidige track herhalen.
- REP-ALBM*² — de tracks op het huidige album herhalen.
- REP-DISC*³ — de tracks op de huidige disc herhalen.

*¹ Alleen beschikbaar wanneer een MD met groepen in dit apparaat wordt geplaatst en afgespeeld.

*² Alleen beschikbaar bij het afspelen van een MP3-bestand.

*³ Alleen beschikbaar wanneer een of meer optionele MD/CD-apparaten zijn aangesloten.

Druk tijdens het afspelen herhaaldelijk op (REP) tot de gewenste instelling verschijnt in het display.
Repeat Play wordt gestart.

Als u wilt terugkeren naar de normale weergavestand, selecteert u "REP-OFF".

Tracks afspelen in willekeurige volgorde

— Shuffle Play

U kunt kiezen uit:

(Met dit apparaat)

- SHUF-GP*1 — de tracks in de huidige groep in willekeurige volgorde afspelen.
- SHUF-DISC — de tracks op de huidige disc in willekeurige volgorde afspelen.

(Met optionele apparaten)

- SHUF-ALBUM*2 — de MP3-bestanden op een album in het huidige optionele CD-apparaat met MP3-functie afspelen in willekeurige volgorde.
- SHUF-DISC — de tracks op de huidige disc in willekeurige volgorde af te spelen.
- SHUF-CHGR*3 — de tracks in het huidige optionele MD-apparaat (CD-apparaat) afspelen in willekeurige volgorde.
- SHUF-ALL*4 — de tracks op alle aangesloten MD-apparaten (CD-apparaten), waaronder dit apparaat, in willekeurige volgorde afspelen.

*1 Alleen beschikbaar wanneer een MD met groepen in dit apparaat wordt geplaatst en afgespeeld.

*2 Alleen beschikbaar bij het afspelen van een MP3-bestand.

*3 Alleen beschikbaar wanneer een of meer optionele MD-apparaten (CD-apparaten) zijn aangesloten.

*4 Alleen beschikbaar wanneer een of meer optionele MD-apparaten of twee of meer optionele CD-apparaten zijn aangesloten.

Druk tijdens het afspelen herhaaldelijk op (4) (SHUF) tot de gewenste instelling verschijnt in het display.
Shuffle Play wordt gestart.

Als u wilt terugkeren naar de normale weergavestand, selecteert u "SHUF-OFF".

Opmerking

"SHUF-ALL" werkt niet met een combinatie van MD-apparaten en CD-apparaten.

Een CD benoemen

— Disc Memo (voor een CD-apparaat met CUSTOM FILE functie)

U kunt elke disc zelf benoemen (Disc Memo). Een discnaam kan uit maximaal 8 tekens bestaan. Als u een CD benoemd, kunt u de disc zoeken op naam (pagina 13).

1 Speel de disc af die u in een CD-apparaat met CUSTOM FILE functie wilt benoemen.

2 Druk 2 seconden op (PTY) (LIST).

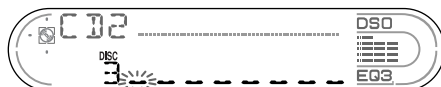

Het apparaat herhaalt de disc tijdens de benoemingsprocedure.

3 Voer de tekens in.

1 Druk op de volumetoets +/- om het gewenste teken te selecteren.

A ← B → C ... ← 0 ↔ 1 ↔ 2 ...
↔ + ↔ - ↔ * ... ↔ _ *1 ↔ A

*1 (spatie)

2 Druk op (SEL) als u het gewenste teken hebt gevonden.

Het volgende teken knippert.

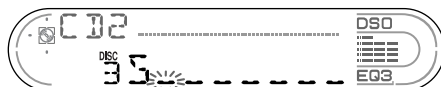

3 Herhaal stap 1 en 2 om de volledige naam in te voeren.

4 Als u wilt terugkeren naar de normale weergavestand, drukt u 2 seconden op (PTY) (LIST).

Tips

- Overschrijf de naam of voer " " in als u een naam wilt corrigeren of wissen.
- U kunt CD's benoemen met een apparaat zonder CUSTOM FILE functie als het apparaat is aangesloten samen met een CD-apparaat dat wel met deze functie is uitgerust. De Disc Memo wordt opgeslagen in het geheugen van het CD-apparaat met CUSTOM FILE functie.

Opmerking

Als u afspeelt met de functie REP-TRACK/SHUF, wordt het afspelen onderbroken tot Name Edit is voltooid.

Disc Memo bekijken

Disc Memo heeft bij weergave via het display altijd voorrang op oorspronkelijke CD TEXT informatie.

Actie	Druk op
Informatie bekijken	(DSPL) tijdens het afspelen van een CD/CD TEXT disc

Tip

Andere items kunnen worden weergegeven (pagina 11).

Disc Memo wissen

- 1 Druk herhaaldelijk op (SOURCE) om "CD" te selecteren.
- 2 Druk herhaaldelijk op (MODE) om het CD-apparaat te selecteren waarop de Disc Memo is opgeslagen.
- 3 Druk 2 seconden op (PTY) (LIST).
- 4 Druk 2 seconden op (DSPL).
De opgeslagen namen verschijnen.
- 5 Druk herhaaldelijk op de volumetoets +/- om de discnaam te selecteren die u wilt wissen.
- 6 Druk 2 seconden op (SEL).
De naam wordt gewist.
Herhaal stap 5 en 6 om andere namen te wissen.
- 7 Druk 2 seconden op (PTY) (LIST).
Het apparaat keert terug naar de normale weergavestand.

Opmerkingen

- Wanneer de Disc Memo voor een CD TEXT disc wordt gewist, verschijnt de oorspronkelijke CD TEXT informatie.
- Als u de Disc Memo die u wilt wissen, niet kunt vinden, moet u proberen een ander CD-apparaat te selecteren in stap 2.
- Als u de Disc Memo al volledig hebt gewist, keert het apparaat in stap 4 terug naar normale weergavestand.

Een disc zoeken op naam

— List-up (Voor een CD-apparaat met CD TEXT/CUSTOM FILE functie of een MD-apparaat)

U kunt deze functie gebruiken voor discs waaraan een eigen naam is toegewezen*1 of voor CD TEXT discs*2.

*1 Een disc zoeken aan de hand van de eigen naam: als u een naam toewijst aan een CD (pagina 12) of MD.

*2 Discs zoeken aan de hand van CD TEXT informatie: als u een CD TEXT disc afspeelt op een CD-apparaat met de CD TEXT functie.

- 1 Druk even op (PTY) (LIST).
De naam die aan de huidige disc is toegewezen, verschijnt in het display.

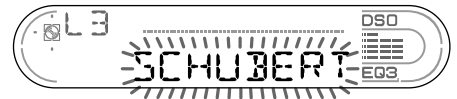

- 2 Druk herhaaldelijk op (PTY) (LIST) tot u de gewenste disc hebt gevonden.
- 3 Druk op (SEEK) (+) of (SEEK) (-) om de disc af te spelen.

Opmerkingen

- Als de discnaam 5 seconden is weergegeven, keert het display terug naar de normale weergavestand.
- De tracknamen worden niet weergegeven tijdens het afspelen van een MD.
- Als er geen discs in het magazijn zijn geplaatst, verschijnt "NO DISC" in het display.
- Is er geen naam aan een disc toegewezen, dan verschijnt "NO NAME" in het display.
- Als de discinformatie niet door het apparaat is gelezen, verschijnt "NOT READ" in het display. Als u de disc wilt laden, drukt u eerst op de cijfertoets en kiest u vervolgens de disc die nog niet is geladen.
- De informatie verschijnt alleen in hoofdletters.
Bepaalde letters kunnen niet worden weergegeven.

Radio

Er kunnen maximaal 6 zenders per band (FM1, FM2, FM3, MW en LW) worden opgeslagen.

Let op

Maak bij het afstemmen tijdens het rijden gebruik van Best Tuning Memory om ongevallen te vermijden.

Zenders automatisch opslaan

— Best Tuning Memory (BTM)

Deze functie selecteert de zenders met de sterkste signalen in de gekozen golfband en slaat deze op in volgorde van frequentie.

- 1 Druk herhaaldelijk op **(SOURCE)** om de radio te selecteren.
- 2 Druk herhaaldelijk op **(MODE)** om de golfband te selecteren.
- 3 Druk 2 seconden op **(SENS)** (BTM). Het apparaat slaat de zenders in de volgorde van frequentie op onder de cijfertoetsen. Er weerklinkt een pieptoon wanneer de instelling is opgeslagen.

Opmerkingen

- Als er slechts enkele zenders kunnen worden ontvangen wegens zwakke signalen, behouden een aantal cijfertoetsen de vorige instellingen.
- Wanneer een nummer in het display wordt weergegeven, worden zenders opgeslagen vanaf de zender die momenteel wordt weergegeven.

Opgeslagen zenders ontvangen

- 1 Druk herhaaldelijk op **(SOURCE)** om de radio te selecteren.
- 2 Druk herhaaldelijk op **(MODE)** om de golfband te selecteren.
- 3 Druk op de cijfertoets **(1)** tot en met **(6)** waaronder de gewenste zender is opgeslagen.

Als u niet kunt afstemmen op een voorkeuzender

— Automatisch afstemmen/Local Seek Mode

Automatisch afstemmen:

Druk op **(SEEK)** (+) of **(SEEK)** (–) om de zender te zoeken.

Het zoeken stopt zodra een zender wordt ontvangen. Herhaal de handeling tot de gewenste zender wordt ontvangen.

Local Seek Mode:

Als het zoeken tijdens automatisch afstemmen te vaak wordt gestopt, drukt u herhaaldelijk op **(SENS)** (BTM) tot "LOCAL-ON" verschijnt.

"LCL" wordt weergegeven

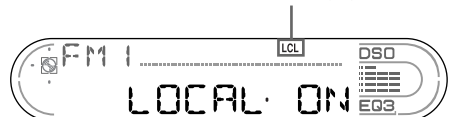

Er wordt alleen afgestemd op zenders met relatief sterke signalen.

Als u de lokale zoekfunctie wilt annuleren, drukt u herhaaldelijk op **(SENS)**.

Tip

Als u de frequentie van de gewenste zender kent, houdt u **(SEEK)** (+) of **(SEEK)** (–) ingedrukt tot de frequentie ongeveer is bereikt. Vervolgens drukt u herhaaldelijk op **(SEEK)** (+) of **(SEEK)** (–) om nauwkeurig af te stemmen op de gewenste frequentie (handmatig afstemmen).

Bij slechte stereo-FM-ontvangst

— Monostand

Druk tijdens radio-ontvangst herhaaldelijk op **(SENS)** (BTM) tot "MONO-ON" verschijnt.

"MONO" wordt weergegeven

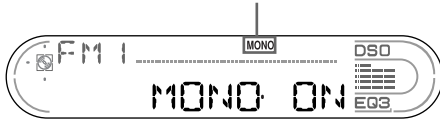

Het geluid verbetert, maar wordt mono ("ST" verdwijnt).

Als u wilt terugkeren naar de normale radio-ontvangststand, selecteert u "MONO-OFF".

Tip

Als FM-uitzendingen moeilijk verstaanbaar zijn, zet u DSO op OFF (pagina 22).

Alleen de gewenste zenders opslaan

U kunt de gewenste zenders handmatig opslaan onder een cijfertoets.

- 1 Druk herhaaldelijk op **(SOURCE)** om de radio te selecteren.
- 2 Druk herhaaldelijk op **(MODE)** om de golfband te selecteren.
- 3 Druk op **(SEEK)** (+) of **(SEEK)** (-) om af te stemmen op de zender die u wilt opslaan.
- 4 Druk 2 seconden op de gewenste cijfertoets (**1**) tot en met (**6**) tot "MEM" verschijnt.
De aanduiding voor de cijfertoets verschijnt in het display.

Opmerking

Als u een andere zender opslaat onder dezelfde cijfertoets, wordt de eerder opgeslagen zender gewist.

RDS

Overzicht van RDS

FM-zenders met de RDS-dienst (Radio Data System) sturen onwaarneembare digitale informatie mee met het gewone radioprogrammasignaal. Bij ontvangst van een RDS-zender verschijnt bijvoorbeeld het volgende.

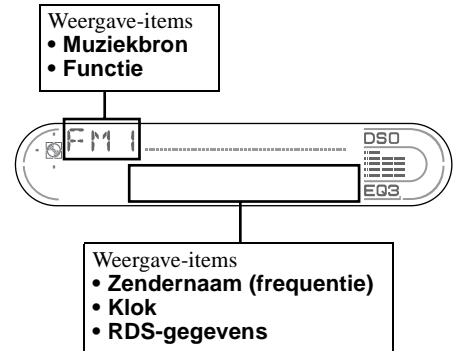

Actie	Druk op
-------	---------

Schakelen tussen klok en zendernaam	(DSPL)
-------------------------------------	---------------

RDS-diensten

RDS biedt tal van interessante mogelijkheden, zoals:

- **Automatisch opnieuw afstemmen**, wat vooral handig is tijdens lange ritten.
— AF → pagina 16
- Ontvangen van **verkeersinformatie**, zelfs tijdens het beluisteren van andere programma's/bronnen.
— TA → pagina 17
- Zenders selecteren op **programmatype**.
— PTY → pagina 18
- Automatische **klokinstelling**.
— CT → pagina 19

Opmerkingen

- In bepaalde landen of gebieden zijn wellicht niet alle RDS-functies beschikbaar.
- RDS functioneert wellicht niet goed als het ontvangstsignaal zwak is of als de zender waarop u hebt afgestemd, geen RDS-gegevens uitzendt.

Automatisch opnieuw afstemmen voor optimale ontvangst

— AF (Alternatieve Frequenties)

Met de AF-functie stemt de radio altijd af op het sterkste signaal van de zender die u beluistert.

Frequenties worden automatisch gekozen.

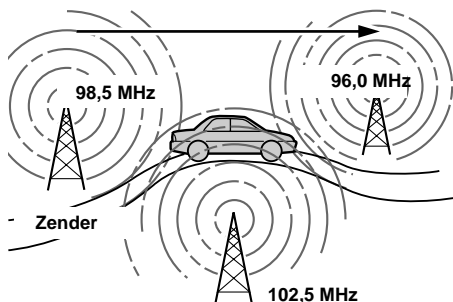

1 Selecteer een FM-zender (pagina 14).

2 Druk herhaaldelijk op **(AF)** tot "AF-ON" verschijnt.

Het apparaat gaat zoeken naar een alternatieve zender met een sterker signaal in hetzelfde netwerk.

Als "NO AF" knippert, heeft de zender waarop momenteel is afgestemd, geen alternatieve frequentie.

Opmerkingen

- Als u de functie wilt in- of uitschakelen tijdens het afspelen van een MD, drukt u op **(AF)**.
- Als er geen alternatieve frequentie beschikbaar is in het gebied waar u zich bevindt of als u geen alternatieve frequentie wilt zoeken, selecteert u "AF-OFF" om de AF-functie uit te schakelen.

Voor zenders zonder alternatieve frequenties

Druk op **(SEEK)** (+) of **(SEEK)** (-) terwijl de zendernaam knippert (binnen 8 seconden).

Het apparaat gaat zoeken naar een andere frequentie met dezelfde PI-gegevens (Programme Identification). "PI SEEK" wordt weergegeven.

Als het apparaat niet dezelfde PI-gegevens kan vinden, keert het terug naar de vorige frequentie.

Een regionaal programma beluisteren

Als de AF-functie is ingeschakeld: de fabrieksinstelling van het apparaat beperkt ontvangst tot een bepaalde regio, zodat er niet wordt overgeschakeld naar een andere regionale zender met een sterkere frequentie.

Als u het ontvangstgebied van dit regionale programma verlaat of als u alle mogelijkheden van de AF-functie wilt gebruiken, drukt u 2 seconden op **(AF)** tot "REG-OFF" verschijnt.

Opmerking

Deze functie werkt niet in Groot-Brittannië en bepaalde andere gebieden.

Local Link-functie (alleen Groot-Brittannië)

Met deze functie kunt u andere lokale zenders in het gebied selecteren, ook als deze niet zijn opgeslagen onder de cijfertoetsen.

1 Druk op de cijfertoets **(1)** tot en met **(6)** waaronder de lokale zender is opgeslagen.

2 Druk binnen 5 seconden nogmaals op de cijfertoets van de lokale zender.

3 Herhaal dit tot de gewenste zender wordt ontvangen.

Verkeersinformatie beluisteren

— TA (Traffic Announcement)/TP (Traffic Programme)

Als u TA en TP inschakelt, kunt u automatisch afstemmen op een FM-zender die verkeersinformatie uitzendt. Deze instellingen werken ongeacht het huidige FM-programma of de huidige bron, MD/CD. Na de verkeersinformatie schakelt het apparaat weer over naar de oorspronkelijke bron.

Druk herhaaldelijk op **TA** tot "TA-ON" verschijnt.

Het apparaat gaat zoeken naar zenders die verkeersinformatie uitzenden.

Met "TP" wordt de ontvangst van dergelijke zenders aangegeven en "TA" knippert tijdens de ontvangst van verkeersinformatie. Het apparaat blijft zoeken naar beschikbare TP-zenders als "NO TP" wordt aangegeven.

Als u alle verkeersinformatie wilt annuleren, selecteert u "TA-OFF".

Actie	Druk op
Het huidige verkeersbericht annuleren	TA

Tip

U kunt de huidige informatie ook annuleren door op **SOURCE** of **MODE** te drukken.

Het volume van verkeersinformatie instellen

U kunt het volume van de verkeersinformatie instellen, zodat u geen enkel bericht mist.

1 Druk op de volumetoets +/- om het gewenste volume in te stellen.

2 Druk 2 seconden op **TA.**
"TA" wordt weergegeven en de instelling wordt opgeslagen.

Noodberichten ontvangen

Als AF of TA is ingeschakeld, schakelt het apparaat over naar noodberichten als deze worden uitgezonden wanneer u naar een FM-zender of MD/CD luistert.

RDS-zenders met AF- en TA-instelling instellen

Wanneer u RDS-zenders instelt, slaat het apparaat de AF-/TA-instelling (aan/uit) en de frequentie van elke zender op. U kunt de instelling (AF, TA of beide) voor elke zender afzonderlijk of voor alle voorkeurzenders samen bepalen. Als u zenders instelt met "AF-ON", slaat het apparaat automatisch zenders met het sterkste radiosignaal op.

Alle voorkeurzenders op dezelfde wijze instellen

- 1 Selecteer een FM-band (pagina 14).**
- 2 Druk op **AF** en/of **TA** om "AF-ON" en/of "TA-ON" te selecteren.**
Als u "AF-OFF" en "TA-OFF" selecteert, is dit van toepassing op niet-RDS-zenders en RDS-zenders.
- 3 Druk op **SENS** (BTM) tot "BTM" gaat knippen.**

Een andere instelling voor elke voorkeurzender opgeven

- 1 Selecteer een FM-band en stem af op de gewenste zender (pagina 14).**
- 2 Druk op **AF** en/of **TA** om "AF-ON" en/of "TA-ON" te selecteren.**
- 3 Druk op de gewenste cijfertoets (**1**) tot en met (**6**) tot "MEM" verschijnt.**
Herhaal vanaf stap 1 om andere zenders op te slaan.

Opmerking

Als u de AF-/TA-instelling wilt wijzigen wanneer u een MD afspeelt, moet u op **AF** of **TA** drukken.

Afstemmen op zenders op programmatype

— PTY (Programmatypen)

U kunt afstemmen op een zender door het programmatype te selecteren dat u wilt beluisteren.

Programmatypen	Display
Nieuws	NEWS
Actualiteiten	AFFAIRS
Informatie	INFO
Sport	SPORT
Educatieve programma's	EDUCATE
Toneel	DRAMA
Cultuur	CULTURE
Wetenschap	SCIENCE
Diversen	VARIED
Populaire muziek	POP M
Rock-muziek	ROCK M
Easy Listening	EASY M
Licht klassiek	LIGHT M
Klassiek	CLASSICS
Ander type muziek	OTHER M
Weerberichten	WEATHER
Financiën	FINANCE
Kinderprogramma's	CHILDREN
Sociale zaken	SOCIAL A
Religie	RELIGION
Phone In	PHONE IN
Reizen	TRAVEL
Ontspanning	LEISURE
Jazz-muziek	JAZZ
Country-muziek	COUNTRY
Nationale muziek	NATION M
Oldies	OLDIES
Folk-muziek	FOLK M
Documentaires	DOCUMENT

Opmerking

U kunt deze functie niet gebruiken in bepaalde landen waar geen PTY-gegevens beschikbaar zijn.

1 Druk op **(PTY)** (LIST) tijdens FM-ontvangst.



De naam van het huidige programmatype verschijnt als de zender PTY-gegevens uitzendt.

"-----" verschijnt als de ontvangen zender geen RDS-zender is of als de RDS-gegevens niet worden ontvangen.

2 Druk herhaaldelijk op **(PTY)** (LIST) tot het gewenste programmatype verschijnt.

De programmatypen verschijnen in de volgorde die in de tabel wordt aangegeven.

"NONE" verschijnt als het programmatype niet is opgegeven in de RDS-gegevens.

3 Druk op **(SEEK)** (+) of **(SEEK)** (-).

Het apparaat gaat zoeken naar een zender die het geselecteerde programmatype uitzendt.

Klok automatisch instellen

— CT (Kloktijd)

Met de CT-gegevens van de RDS-uitzending wordt de klok automatisch ingesteld.

"CT-ON" selecteren

Druk tijdens radio-ontvangst tegelijkertijd op **(SEL)** en **(2)**

De klok wordt ingesteld.



Na één seconde keert het display terug naar de normale radio-ontvangststand.

Druk nogmaals tegelijkertijd op **(SEL)** en **(2)** om "CT-OFF" te selecteren.

Opmerkingen

- Het is mogelijk dat de CT-functie niet werkt, ook al wordt er wel een RDS-zender ontvangen.
- Er kan een verschil bestaan tussen de tijd van de CT-functie en de werkelijke tijd.

Andere functies

U kunt het apparaat (en optionele MD/CD-apparaten) ook bedienen met een bedieningssatelliet (**los verkrijgbaar**).

De bedieningssatelliet gebruiken

Bevestig eerst het juiste label, afhankelijk van de manier waarop u de bedieningssatelliet wilt monteren.

U kunt de bedieningssatelliet gebruiken door op knoppen te drukken en/of regelaars te draaien.

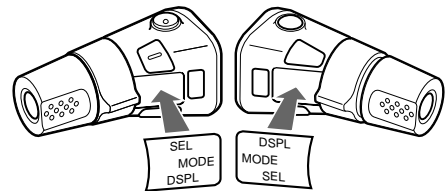

Drukken op knoppen

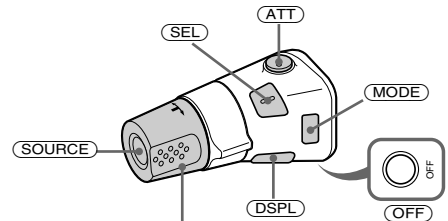

Draai aan de VOL regelaar om het volume te regelen.

Druk op	Actie
(SOURCE)	Van bron veranderen (radio/CD*1/MD)/Aan
(MODE)	Van bediening veranderen (radioband/CD-apparaat*1/MD-apparaat*1)
(ATT)	Het geluid dempen
(OFF) *2	Afspelen of radio-ontvangst stoppen/Het apparaat uitschakelen
(SEL)	Aanpassen en selecteren
(DSPL)	Het weergave-item wijzigen

De regelaar draaien

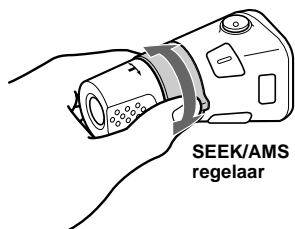

Draaien en loslaten om:

- Tracks over te slaan.
- Automatisch af te stemmen op een zender.

Draaien, vasthouden en loslaten om:

- Snel vooruit/terug naar een track te gaan.
- Handmatig een zender te zoeken.

Regelaar indrukken en draaien

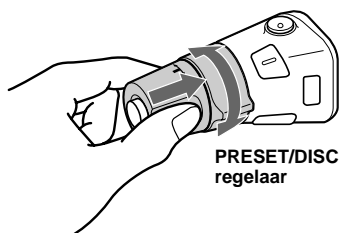

Druk de regelaar in en draai deze om:

- Voorkeurzenders te ontvangen.
- Discs te verwisselen tijdens het afspelen van MD's (CD's)*1.

Indrukken en even gedraaid houden om:

- De stand voor GP*3 overslaan openen. Druk de regelaar binnen 2 seconden nogmaals in en draai deze om door te gaan met overslaan.

Bij het afspelen van een CD met MP3-bestanden*4

Indrukken en snel draaien om:

- Discs één voor één te verwisselen.

Indrukken en even gedraaid houden om:

- De stand voor albums overslaan te openen. Druk de regelaar binnen 2 seconden nogmaals in en draai deze om door te gaan met overslaan.

*1 Alleen als de juiste optionele apparatuur is aangesloten.

*2 Als het contactslot van de auto geen ACC (accessoire) positie heeft, houdt u (OFF) ingedrukt totdat het display verdwijnt.

*3 Alleen beschikbaar wanneer een MD met groepen in dit apparaat wordt geplaatst en afgespeeld.

*4 Alleen beschikbaar als een optioneel CD-apparaat met MP3-functie is aangesloten.

De werkingsrichting wijzigen

De werkingsrichting van de bedieningselementen is in de fabriek ingesteld, zoals hieronder wordt aangegeven.

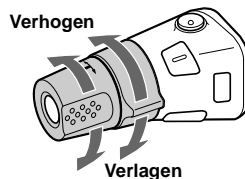

Als u de bedieningssatelliet rechts op de stuurkolom moet monteren, kan de werkingsrichting worden omgekeerd.

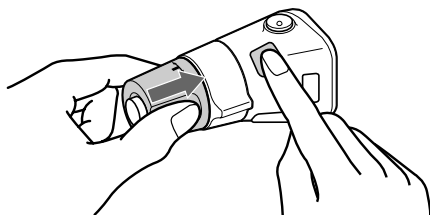

Druk 2 seconden op (SEL) terwijl u de VOL regelaar ingedrukt houdt.

Opmerking

Als u 2 seconden op (SEL) drukt terwijl u de VOL regelaar ingedrukt houdt, verschijnt "NORM" of "REV" in het display.

- Met "NORM" kunt u de standaardpositie van de bedieningssatelliet gebruiken.

- Met "REV" kunt u de bedieningssatelliet gebruiken als deze aan de rechterzijde van de stuurkolom is gemonteerd.

De balans en fader aanpassen

U kunt de balans en fader aanpassen.

1 Druk herhaaldelijk op **(SEL)** tot "BAL" of "FAD" verschijnt.

Als u op **(SEL)** drukt, wordt het item als volgt gewijzigd:

LOW* → **MID*** → **HI*** →

BAL (links-rechts) →

FAD (voor-achter)

* Als EQ3 is ingeschakeld (pagina 22).

2 Druk op de volumetoets +/- om het geselecteerde item aan te passen.

Opmerking

Pas het item aan binnen 3 seconden nadat u het hebt geselecteerd.

Het geluid snel dempen

Druk op **(ATT)**.

Nadat "ATT-ON" kort is weergegeven, verschijnt "ATT" in het display.

Druk nogmaals op **(ATT)** om het vorige volume te herstellen.

Tip

Wanneer de interfacekabel van een autotelefoon is aangesloten op de ATT-kabel, wordt het volume automatisch verlaagd wanneer een telefoongesprek binnenkomt (Telephone ATT-functie).

Instellingen voor geluid en display wijzigen

— Menu

De volgende instellingen zijn mogelijk:

SET (Instelling)

- CT (kloktijd) (pagina 19)
- A.SCRL (Auto Scroll)* (pagina 11).
- M.DSPL (Motion Display) — om de Motion Display stand "1", "2" of "OFF" te kiezen.
 - Selecteer "1" om decoratieve patronen in het display weer te geven en de demonstratiweergave in te schakelen.
 - Selecteer "2" om decoratieve patronen in het display weer te geven en de demonstratiweergave uit te schakelen.
 - Selecteer "OFF" om Motion Display uit te schakelen.
- BEEP — om de piepton in of uit te schakelen.

Het gewenste item selecteren

Druk tegelijkertijd op **(SEL)** en de gewenste ingestelde cijfertoets.

(SEL) + **(2)** : CT

(SEL) + **(3)** : A.SCRL*

(SEL) + **(4)** : M.DSPL

(SEL) + **(6)** : BEEP

* Als er geen MD/CD wordt afgespeeld, wordt dit item niet weergegeven.

Als u de instellingen hebt opgegeven, keert het display terug naar de normale weergavestand.

Opmerking

Het weergegeven item is afhankelijk van de bron.

Druk nogmaals tegelijkertijd op **(SEL)** en de ingestelde cijfertoets om het item te annuleren.

De equalizer instellen (EQ3)

U kunt een equalizercurve selecteren voor 7 muzieksoorten (XPLOD, VOCAL, CLUB, JAZZ, NEW AGE, ROCK, CUSTOM) of het equalizereffect uitschakelen met OFF (equalizer OFF).

U kunt voor elke bron een andere equalizerinstelling opslaan.

Equalizercurve selecteren

- 1 Druk op **(SOURCE)** om een bron (radio, CD of MD) te selecteren.
- 2 Druk herhaaldelijk op **(EQ3)** tot de gewenste equalizercurve verschijnt.
Als u op **(EQ3)** drukt, wordt het item gewijzigd.



Selecteer "OFF" om het equalizereffect uit te schakelen.

De equalizercurve aanpassen

U kunt de equalizerinstellingen voor verschillende toonbereiken opslaan en regelen.

- 1 Druk op **(SOURCE)** om een bron (radio, CD of MD) te selecteren.
- 2 Druk herhaaldelijk op **(EQ3)** om de gewenste equalizercurve te selecteren.
- 3 Pas de equalizercurve aan.
 - 1 Druk herhaaldelijk op **(SEL)** om het gewenste toonbereik te selecteren.
Als u op **(SEL)** drukt, wordt het toonbereik gewijzigd.
LOW → MID → HI (→ BAL → FAD)
 - 2 Druk herhaaldelijk op de volumetoets +/- om het gewenste volume in te stellen.
Het volume kan worden aangepast in stappen van 1 dB van -10 dB tot +10 dB.

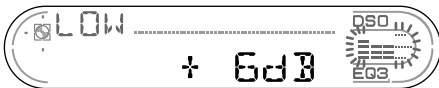

- 3 Herhaal stap 1 en 2 om de equalizercurve aan te passen.
Als u de fabrieksinstelling voor de equalizercurve wilt herstellen, drukt u 2 seconden op **(SEL)**.
Na 3 seconden keert het display terug naar de normale weergavestand.

Opmerking

Als EQ3 is ingesteld op "OFF", kunt u de equalizerinstellingen niet aanpassen.

Dynamic Soundstage Organizer (DSO) instellen

Als de luidsprekers in het onderste gedeelte van de deuren zijn geïnstalleerd, komt het geluid van beneden en is het wellicht niet helder. Met de DSO-functie (Dynamic Soundstage Organizer) krijgt u een geluid alsof de luidsprekers boven het dashboard zijn geïnstalleerd (virtuele luidsprekers). U kunt de DSO-instelling voor elke bron opslaan.

DSO-stand en afbeelding van virtuele luidsprekers

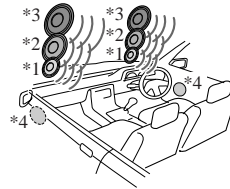

- *1 DSO-1
- *2 DSO-2
- *3 DSO-3
- *4 DSO-OFF

- 1 Druk op **(SOURCE)** om een bron (radio, CD of MD) te selecteren.
- 2 Druk herhaaldelijk op **(DSO)** tot de gewenste DSO-instelling wordt weergegeven.
Als u op **(DSO)** drukt, wordt de DSO-instelling gewijzigd.



Selecteer "OFF" om de DSO-functie te annuleren. Na 1 seconde keert het display terug naar de normale weergavestand.

Opmerkingen

- DSO heeft wellicht niet het gewenste effect, afhankelijk van het auto-interieur of het muziekgenre.
- Als FM-uitzendingen moeilijk hoorbaar zijn, moet u DSO instellen op OFF.

Aanvullende informatie

Onderhoud

Zekeringen vervangen

Vervang een zekering altijd door een identiek exemplaar. Als de zekering doorbrandt, moet u de voedingsaansluiting controleren en de zekering vervangen. Brandt de zekering vervolgens nogmaals door, dan kan er sprake zijn van een defect in het apparaat. Raadpleeg in dat geval de dichtstbijzijnde Sony-handelaar.

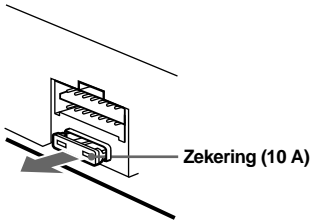

Waarschuwing

Gebruik nooit een zekering die zwaarder is dan de standaardzekering van het apparaat omdat dit hierdoor kan worden beschadigd.

Aansluitingen schoonmaken

De werking van het apparaat kan worden verstoord als de aansluitingen tussen het apparaat en het voorpaneel niet schoon zijn. U kunt dit voorkomen door het voorpaneel (pagina 8) los te maken en de aansluitingen te reinigen met een in alcohol gedrenkt wattenstaafje. Gebruik hierbij niet teveel kracht. Anders kunnen de aansluitingen worden beschadigd.

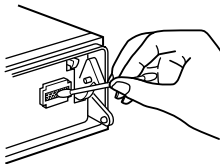

Hoofdeenheid

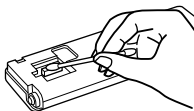

Achterkant van het voorpaneel

Opmerkingen

- Uit veiligheidsoverwegingen moet u de motor uitschakelen en de sleutel uit het contactslot te halen voordat u de aansluitingen reinigt.
- Raak de aansluitingen nooit rechtstreeks aan met uw vingers of een metalen voorwerp.

Het apparaat verwijderen

1 Verwijder de beschermende rand.

- 1 Maak het voorpaneel los (pagina 8).
- 2 Bevestig de ontgrendelings sleutels op de beschermende rand.

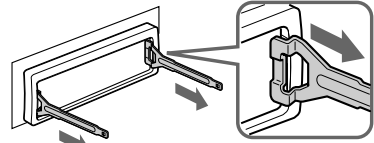

Plaats de ontgrendelings sleutel op de juiste manier.

- 3 Trek de ontgrendelings sleutels naar u toe om de beschermende rand te verwijderen.

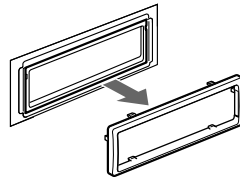

2 Verwijder het apparaat.

- 1 Plaats beide ontgrendelings sleutels en duw hierop tot deze vastklikken.

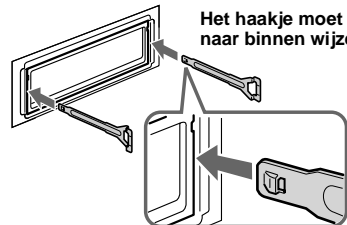

Het haakje moet naar binnen wijzen.

- 2 Trek de ontgrendelings sleutels naar u toe om het apparaat los te maken.

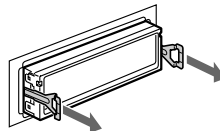

- 3 Schuif het apparaat uit de houder.

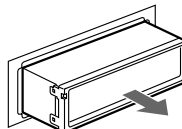

Technische gegevens

MD-speler

Signaal/ruis-afstand	90 dB
Frequentiebereik	10-20.000 Hz
Wow en flutter	Minder dan meetbare waarden

Tuner

FM

Afstembereik	87,5-108,0 MHz
Antenne-aansluiting	Aansluiting voor externe antenne
Tussenfrequentie	10,7 MHz/450 kHz
Bruikbare gevoeligheid	9 dBf
Selectiviteit	75 dB bij 400 kHz
Signaal/ruis-afstand	67 dB (stereo), 69 dB (mono)
Harmonische vervorming	bij 1 kHz 0,5 % (stereo), 0,3 % (mono)
Scheiding	35 dB bij 1 kHz
Frequentiebereik	30-15.000 Hz

MW/LW

Afstembereik	MW: 531-1.602 kHz LW: 153-279 kHz
Antenne-aansluiting	Aansluiting voor externe antenne
Tussenfrequentie	10,7 MHz/450 kHz
Gevoeligheid	MW: 30 μ V LW: 40 μ V

Versterker

Uitgangen	Luidsprekeruitgangen (sure seal)
Luidsprekerimpedantie	4-8 ohm
Maximaal uitgangsvermogen	50 W \times 4 (bij 4 ohm)

Algemeen

Uitgangen	Audio-uitgangen (voor) Audio-uitgangen (achter) Relaisaansluiting elektrische antenne Aansluiting versterker
Ingangen	Telephone ATT- bedieningsaansluiting Afstandsbedieningsingang BUS-bedieningsingang BUS-audioingang Laag \pm 10 dB bij 60 Hz (XPLOD) Gemiddeld \pm 10 dB bij 1 kHz (XPLOD) Hoog \pm 10 dB bij 10 kHz (XPLOD)
Toonregelingen	Voeding Accu met 12 V gelijkstroom (negatieve aarde)
Afmetingen	Ongeveer 178 \times 50 \times 180 mm (b/h/d)
Montage-afmetingen	Ongeveer 182 \times 53 \times 161 mm (b/h/d)
Gewicht	Ongeveer 1,2 kg
Bijgeleverde accessoires	Onderdelen voor installatie en aansluitingen Beschermhoes voorpaneel (1)
Optionele accessoires	Bedieningssatelliet RM-X4S Kaartafstandsbediening RM-X114
Optionele apparatuur	CD-wisselaar (6 discs) CDX-T70MX, CDX-T69 MD-wisselaar (6 discs) MDX-66XLP MG Memory Stick System- up Player MGS-X1 Bronkeuzeschakelaar XA-C30 AUX IN keuzeschakelaar XA-300

Amerikaanse en andere octrooien in licentie van Dolby Laboratories.

Opmerking

Dit apparaat kan niet worden aangesloten op een digitale voorversterker of een equalizer die compatibel is met het Sony BUS-systeem.

Wijzigingen in ontwerp en technische gegevens voorbehouden zonder voorafgaande kennisgeving.

Problemen oplossen

De onderstaande controlelijst kan u helpen bij het oplossen van problemen die zich met het apparaat kunnen voordoen.

Voordat u de onderstaande controlelijst doorneemt, moet u eerst de aanwijzingen voor aansluiting en gebruik controleren.

Algemeen

Geen geluid.

- Druk op de volumetoets + om het volume aan te passen.
- Zet de ATT-functie uit.
- Zet de faderregelaar in het midden voor een systeem met 2 luidsprekers.
- U kunt een MDLP-disc afspelen met een optionele MD-wisselaar zonder de MDLP-functie ("LP: ..." kan worden weergegeven in het display).
→ Plaats de MDLP-disc in het apparaat om deze af te spelen.

De geheugeninhoud is gewist.

- De RESET toets is ingedrukt.
→ Sla opnieuw op in het geheugen.
- De voedingskabel of de accu zijn losgekoppeld.
- De voedingskabel is niet goed aangesloten.

Geen pieptoon.

- De pieptoon is uitgezet (pagina 21).
- Er is een optionele versterker aangesloten en u gebruikt de ingebouwde versterker niet.

Het display verdwijnt van/verschijnt niet in het weergavenster.

- Het display verdwijnt als u op **(OFF)** drukt en deze toets ingedrukt houdt.
→ Druk nogmaals op **(OFF)** en houd deze toets ingedrukt tot het display verschijnt.
- Verwijder het voorpaneel en reinig de aansluitingen. Zie "Aansluitingen schoonmaken" (pagina 23) voor meer informatie.

Opgeslagen zenders en tijd zijn gewist.

De zekering is doorgebrand.

Maakt geluid met de contactsleutel op ON, ACC of OFF.

De kabels zijn niet goed verbonden met de hulpvoedingsaansluiting van de auto.

Het apparaat wordt niet van stroom voorzien.

- Controleer de aansluiting. Controleer de zekering wanneer alles in orde is.
- De auto heeft geen ACC-positie.
→ Druk op **(SOURCE)** (of plaats een disc) om het apparaat in te schakelen.

Het apparaat wordt constant van stroom voorzien.

De auto heeft geen ACC-positie.

→ Als de motor is uitgeschakeld, moet u op **(OFF)** drukken en deze toets ingedrukt houden tot het display verdwijnt.

De elektrisch bediende antenne schuift niet uit.

De elektrisch bediende antenne heeft geen relaisdoos.

MD afspelen

Er kan geen disc worden geplaatst.

- Er zit al een MD in het apparaat.
- De MD is met kracht verkeerd geplaatst.

Het afspelen begint niet.

Defecte MD.

Een disc wordt automatisch uitgeworpen.

De omgevingstemperatuur is hoger dan 50°C.

MD-groepsfunctie werkt niet.

- De MD die in dit apparaat is geplaatst, bevat geen groepen.
- De track die wordt afgespeeld, staat wellicht niet in een groep die door de MD-recorder is ingesteld.
- U kunt een MD met groepen die in een optionele MD-wisselaar is geplaatst, afspelen.
→ Plaats de MD met groepen in dit apparaat.

De bedieningsknoppen werken niet.

De MD wordt niet uitgeworpen.

Druk op de RESET toets.

Het geluid verspringt door trilling.

- Het apparaat is geïnstalleerd in een hoek van meer dan 30°.
- Het apparaat is niet op een stabiele plaats in de auto gemonteerd.

Het geluid verspringt.

Vuile of defecte disc.

De "-----" aanduiding kan niet worden uitgeschakeld.

Het apparaat bevindt zich wellicht in de benoemingsstand.

→ Druk 2 seconden op **(PTY)** (LIST).

vervolg op volgende pagina →

Radio-ontvangst

Er kan niet worden afgestemd op voorkeuzenders.

- Sla de juiste frequentie op in het geheugen.
 - Het ontvangstsignaal is te zwak.
-

Radiozenders kunnen niet worden ontvangen.

Het geluid is gestoord.

- Sluit een antennebedieningskabel (blauw) of hulpvoedingskabel (rood) aan op de voedingskabel van de antenneversterker van de auto. (Alleen als de auto is uitgerust met een FM/MW/LW-antenne in de achter-/zijruit.)
 - Controleer de aansluiting van de auto-antenne.
 - De auto-antenne schuift niet uit.
→ Controleer de aansluiting van de voedingskabel van de auto-antenne.
 - Controleer de frequentie.
 - Als de DSO-functie is ingeschakeld, is het geluid soms gestoord.
→ Zet de DSO-functie op "OFF" (pagina 22).
-

Er kan niet automatisch worden afgestemd op zenders.

- De lokale zoekfunctie is ingesteld op "ON".
→ Stel de lokale zoekfunctie in op "OFF" (pagina 14).
 - Het ontvangstsignaal is te zwak.
→ Stem handmatig af.
-

De aanduiding "ST" knippert.

- Stem nauwkeurig af op de frequentie.
 - Het ontvangstsignaal is te zwak.
→ Stel de optie voor mono-ontvangst in op "ON" (pagina 15).
-

Een stereo-uitzending wordt mono weergegeven.

- Het apparaat staat in de mono-ontvangststand.
→ Annuleer de mono-ontvangststand (pagina 15).
-

RDS

SEEK wordt gestart na enkele seconden weergave.

De zender is geen TP-zender of heeft een zwak signaal.

→ Druk herhaaldelijk op (TA) tot "TA-OFF" verschijnt.

Geen verkeersinformatie.

- Schakel "TA" in.
 - De zender is een TP-zender, maar zendt toch geen verkeersinformatie uit.
→ Stem af op een andere zender.
-

PTY geeft "-----" weer.

- De huidige zender is geen RDS-zender.
 - Geen RDS-gegevens ontvangen.
-

Foutweergave

Voor dit apparaat

Foutweergave

(Voor dit apparaat en optionele MD/CD-wisselaars)

De volgende aanduidingen knipperen gedurende ongeveer 5 seconden en er weerklinkt een alarmsignaal.

BLANK*1

Er zijn geen tracks opgenomen op een MD.*2
→ Speel een MD af waarop tracks zijn opgenomen.

ERROR*1

- Een geplaatste MD is vuil of omgekeerd geplaatst.*2
→ Reinig de MD of plaats deze op de juiste manier.
- Een geplaatste MD/CD kan niet worden afgespeeld.*2
→ Plaats een andere MD/CD.

FAILURE

De luidsprekers of versterkers zijn niet correct aangesloten.
→ Raadpleeg de installatiehandleiding van dit model om de aansluitingen te controleren.

HI TEMP

De omgevingstemperatuur bedraagt meer dan 50°C.
→ Wacht tot de temperatuur lager is dan 50°C.

NO DISC

Er is geen disc in het MD/CD-apparaat geplaatst.
→ Plaats een disc in het MD/CD-apparaat.

NO MAG

Er is geen discmagazijn in het MD/CD-apparaat geplaatst.
→ Plaats het magazijn in het MD/CD-apparaat.

NO MUSIC

Een CD zonder muziekbestand is in het MP3-compatibele CD-apparaat geplaatst.
→ Plaats een CD met muziek in het MP3-compatibele CD-apparaat.

NOTREADY

De klep van het MD-apparaat is open of de MD's zijn niet juist geplaatst.
→ Sluit de klep of plaats de MD's op de juiste manier.

OFFSET

Er is wellicht een interne storing.
→ Controleer de aansluiting. Als de foutmelding in het display blijft staan, moet u de dichtstbijzijnde Sony-handelaar raadplegen.

RESET

Het MD/CD-apparaat werkt niet wegens een probleem.
→ Druk op de RESET toets op het apparaat.

*1 *Wanneer er een MD/CD-wisselaar is aangesloten, verschijnt het discnummer van de MD of CD in het display.*

*2 *Het discnummer van de disc met de fout verschijnt in het display.*

Tragen Sie danach die Seriennummer (SERIAL NO.) in dem reservierten Feld ein. Sie finden diese auf einem Aufkleber, der auf dem Gerätegehäuse angebracht ist. Nehmen Sie den ausgefüllten Geräte-Pass anschließend unbedingt aus der Bedienungsanleitung heraus, falls Sie diese im Fahrzeug aufbewahren möchten. Bitte bewahren Sie den Geräte-Pass an einem sicheren Ort auf. Er kann im Falle eines Diebstahls zur Identifikation Ihres Eigentums dienen.

caraudio

Geräte-Pass

SONY[®]

Dieser Geräte-Pass dient als Eigentumsnachweis für Ihr caraudio-Gerät im Falle eines Diebstahls.

Wir empfehlen, den Geräte-Pass nicht im Fahrzeug aufzubewahren, um Missbrauch zu verhindern.

Modellbezeichnung

MDX-CA790X

Seriennummer (SERIAL NO.)
